

コネクサスホーム

CONNEXUS HOME

CXR50

取扱説明書

本機の使い方は別冊の「トレーニングガイド」をご覧ください。

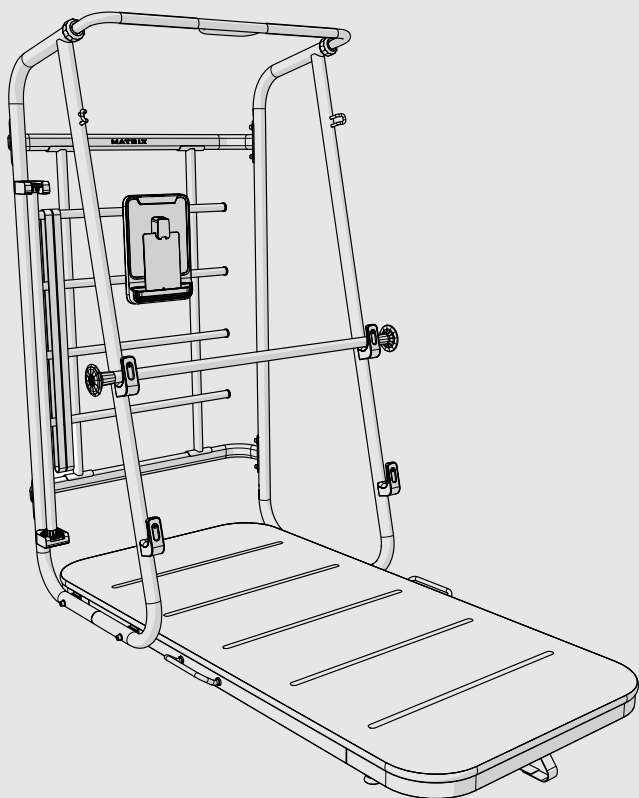

室内運動用具

もくじ

安全のために、必ずお守りください	1
梱包内容	3
組立方法	4
■ 組立手順	4
各部の名称	8
ご使用前の準備	9
■ 設置	9
■ 水平に調節	9
機械寸法	11
製品仕様	11
保証規定	11
保証書	11

特長







- 限られたスペースでファンクショナルトレーニングを行うための革新的なプラットフォーム
- トレーニングバーやレジスタンスバンドを活用したトレーニングや多彩な自重トレーニングが可能

このたびは、本製品をお買い上げいただき誠にありがとうございます。この商品は、手軽かつ安全にエクササイズができるように開発された、ファンクショナルトレーニングプラットフォームです。安全に、正しくご使用いただくために、ご使用前には必ず取扱説明書をよくお読みください。また、お読みになった後は、必要なときにいつでもご覧いただけるよう大切に保管してください。

安全のために、必ずお守りください

警告記号の意味

この取扱説明書には、安全にお使いいただくために次のような表示をしています。
表示の内容をよく理解してから本文をお読みください。

 警告 または  警告	この表示の注意事項を守らないと、火災や感電、転倒、挟まれなどにより死亡や大けがなどの人身事故につながる可能性があります。
 注意 または  注意	この表示の注意事項を守らないと、感電や転倒、挟まれ、その他の事故によりけがをしたり、周辺の物品に損害を与えたりすることがあります。
 禁止	禁止（してはいけないこと）を示します。 具体的な禁止内容は、文章で示します。
 強制	強制（必ずすること）を示します。 具体的な強制内容は、文章で示します。

ご使用の前に



- **ペットおよび 14 歳未満のお子様を本製品に近づけたり、乗せたりしないでください。**
- 本製品を他の用途に使用しないでください。
- 本製品は 1 人用のトレーニングマシンですので、2 人以上では使用しないでください。
- 体重 159kg を超える人は使用しないでください。
- 本製品は安全性に責任のある人の監督下でない限り、身体に障がいのある方、またはトレーニング経験が少ない方は使用しないでください。
- 不適切または過度な運動はけがにつながる恐れがあります。めまいを感じたら運動を中止してください。
- フレームに登らないでください。
- 本マシン上ではバーベル類を使わないでください。
- 付属のゴムバンドは天然ゴムを使用していますので、ラテックスアレルギーの方は使用しないでください。

ご使用の前に



警告



強制

- 本製品は、取扱説明書およびトレーニングガイドに従って正しくご使用ください。
- 運動前に必ずストレッチ、準備体操を行ってください。
- 運動は、なるべく食後1～2時間後に行ってください。食後すぐの運動および運動後30分以内の食事はお控えください。
- 心臓病、呼吸器障害、高血圧ほか、身体に持病や障害のある方は、必ず医師にご相談のうえ、ご使用ください。
- ご使用前に、組立て箇所^①に緩みがないか必ず確認してください。
- すべての付属品を適切に管理してください。
- 適切な運動靴を履いてご使用ください。
- 付属及び推奨アクセサリのみご使用ください。
- 付属のゴムバンドはほどけたり切れる場合がありますので、しっかり固定した上で伸ばしすぎないようにご注意ください。
- 付属のゴムバンドはゴムの性質上、長さに差が生じる場合があります。
- 付属のトレーニングバーは重量があります。バーの中心部をしっかり握って、フレームへの取り付けや取り外しを行ってください。

ご使用前の点検



警告



強制

- 接地部のがたつきや、各部に緩みがないか確認、調節してご使用ください。
- ご使用前に、組み立て箇所、付属アクセサリを確認してください。破損や動作に不具合がある場合は絶対に使用しないでください。
- ご使用前に、付属のトレーニングバーがしっかりフレームに固定されていることを確認してください。

ご使用場所



注意



禁止

- 本製品は室内用です。屋外では使用しないでください。
- 直射日光が当たる場所や、温度が一定でない場所では使用しないでください。本体の温度が上がり、故障の原因となるおそれがあります。
- 湿気の多い場所や、水滴等が本製品にかかる場所には設置しないでください。本体内部に水滴等が浸入し、故障の原因となるおそれがあります。



強制

- 本製品は、必ず安定した平坦で丈夫な床に設置してください。
- 周囲に燃えやすい物、濡れたりする物がないか確認してください。
- アクティビティーベース上で運動を行ってください。

お手入れと保管



注意



禁止

- 屋外や湿気の多い場所、高温になる場所に保管しないでください。
- 転倒のおそれがある場所、お子様が触れる場所に保管しないでください。
- お手入れには、水を浸した布をご使用ください。アルコール、中性洗剤等は使用しないでください。

梱包内容

本製品は、ご購入時には分解されて箱に梱包されています。

本製品を箱から外に出す際、および組立ての際は、重量が大きい (139kg) ため2人以上で行うことをお勧めします。以下に梱包内容を示します。

梱包内容がすべて揃っていることをご確認ください。

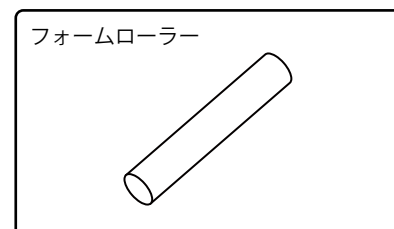
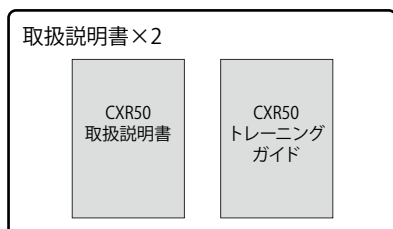
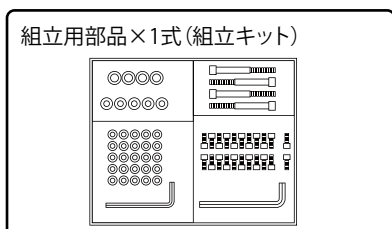
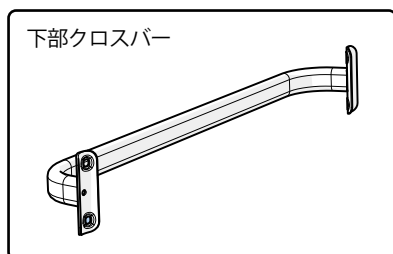
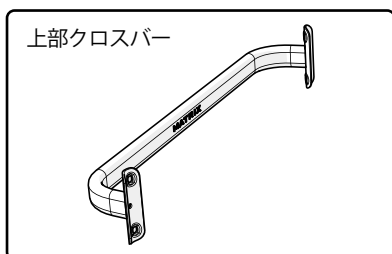
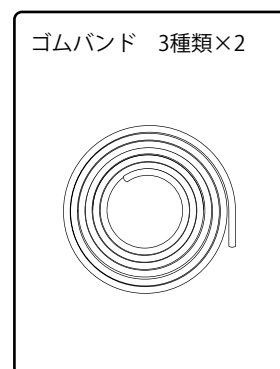
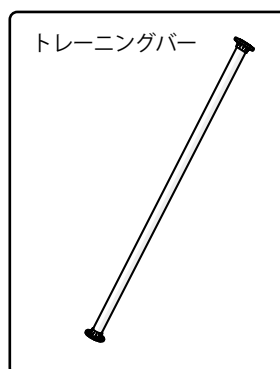
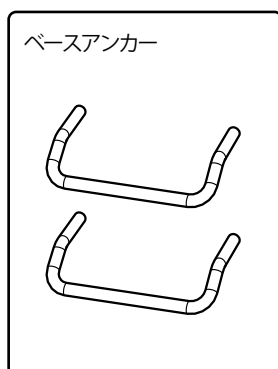
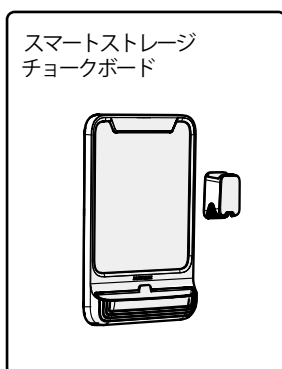
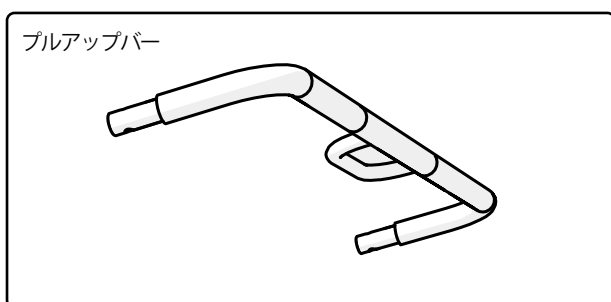
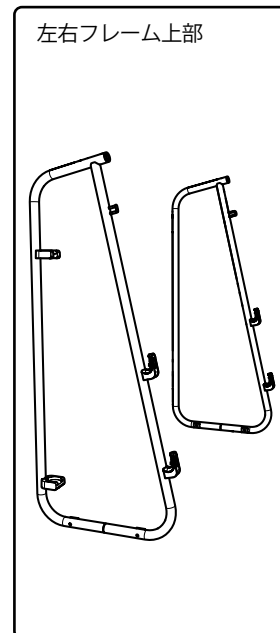
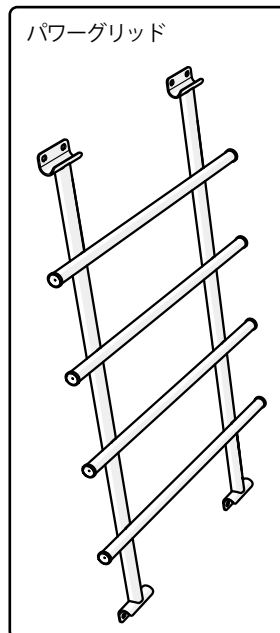
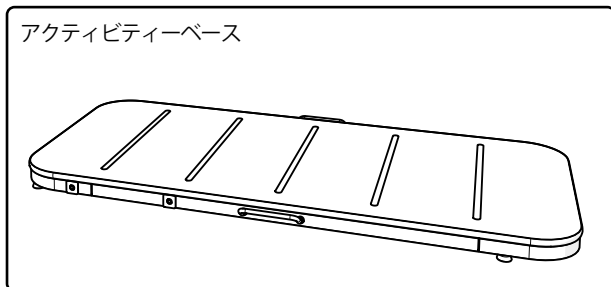

※万一、不足した部品があった場合は、販売店またはカスタマーサービスにご連絡ください。

※組立用部品についての詳細は、次ページをご参照ください。

組立方法



- 組立手順を正しく守り、すべての部品がしっかりと固定されていることを確認してください。組立手順を正しく守らないと、組立部分の締付け不良により、故障につながります。また、運動中に組立部分が緩むと、思わぬ事故につながるおそれがあります。
- 組立ては2人以上で行うことをお勧めします。また、組立部品等で指などを挟まないようにご注意ください。

本製品は、組立用部品1式を付属しています。各組立手順ごとにボルトやねじなどを小分けにしていますので、開封してご使用ください。

組立ての際は、ボルトおよびねじの大きさや長さを間違えないようご注意ください。

また、ボルトおよびねじの締付けには付属のレンチをご使用ください。

ご不明な点がある場合は、販売店またはカスタマーサービスにご連絡ください。

組立手順

1 ベースアンカーの取付

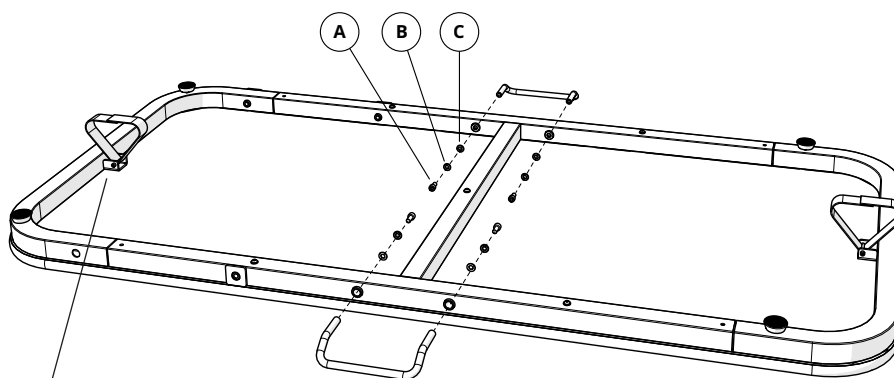

つまずき防止のために、ベースをひっくり返したあとは、リスティングストラップをベースの下に押し込みます。

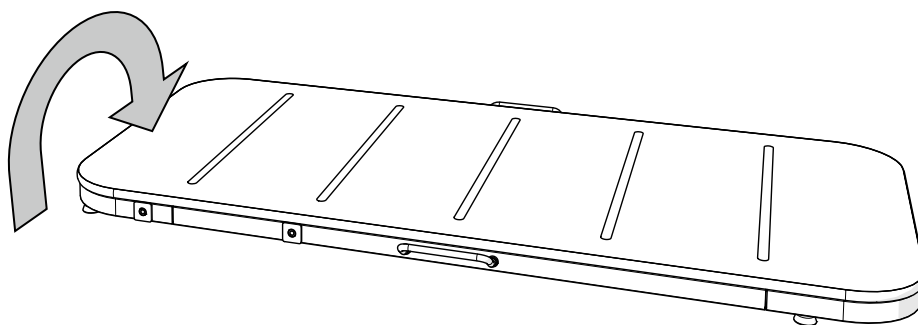

STEP1 の内容

Ⓐ



ボルト×4

Ⓑ



ロックワッシャー
×4

Ⓒ



フラットワッシャー
×4

2 左右フレームの取付

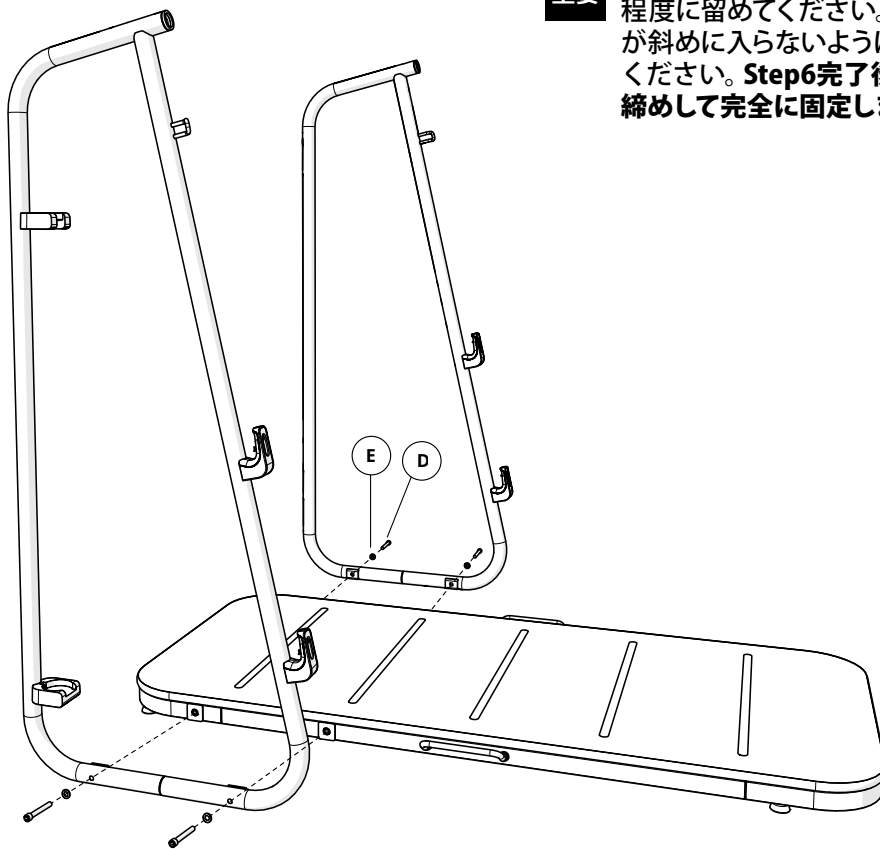

重要 ボルトは仮締めで軽く差し込む程度に留めてください。ボルトが斜めに入らないようにご注意ください。**Step6完了後に増し締めして完全に固定します。**

STEP2 の内容

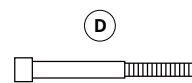

ボルト×4

(E)



ロックワッシャー
×4

3 プルアップバーの取付

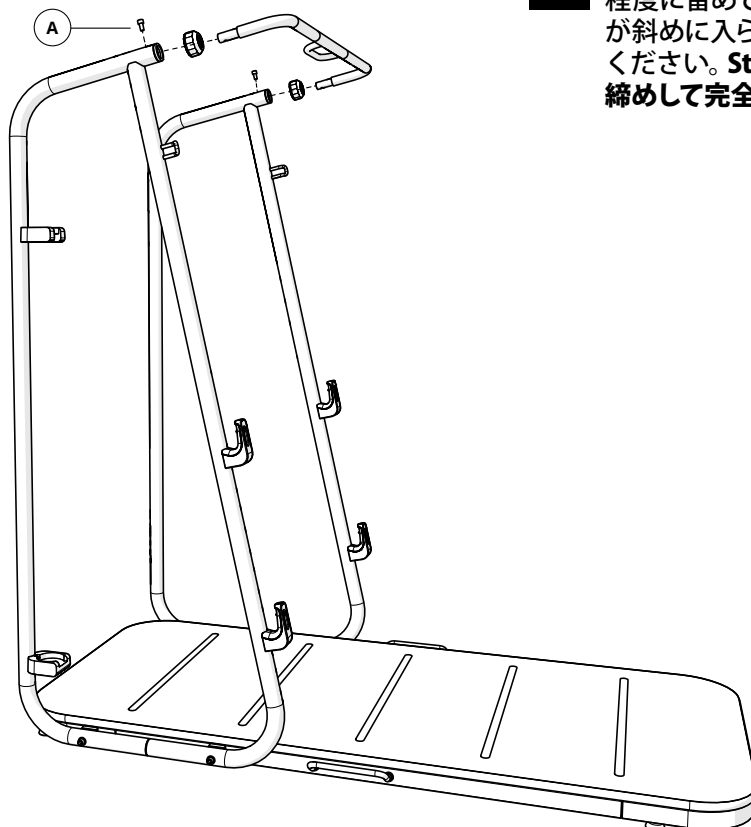

重要 ボルトは仮締めで軽く差し込む程度に留めてください。ボルトが斜めに入らないようにご注意ください。**Step6完了後に増し締めして完全に固定します。**

STEP3 の内容

(A)



ボルト×2



コネクション
カバー

4 下部クロスバーの取付

重要 ボルトは仮締めで軽く差し込む程度に留めてください。ボルトが斜めに入らないようにご注意ください。**Step6完了後に増し締めして完全に固定します。**

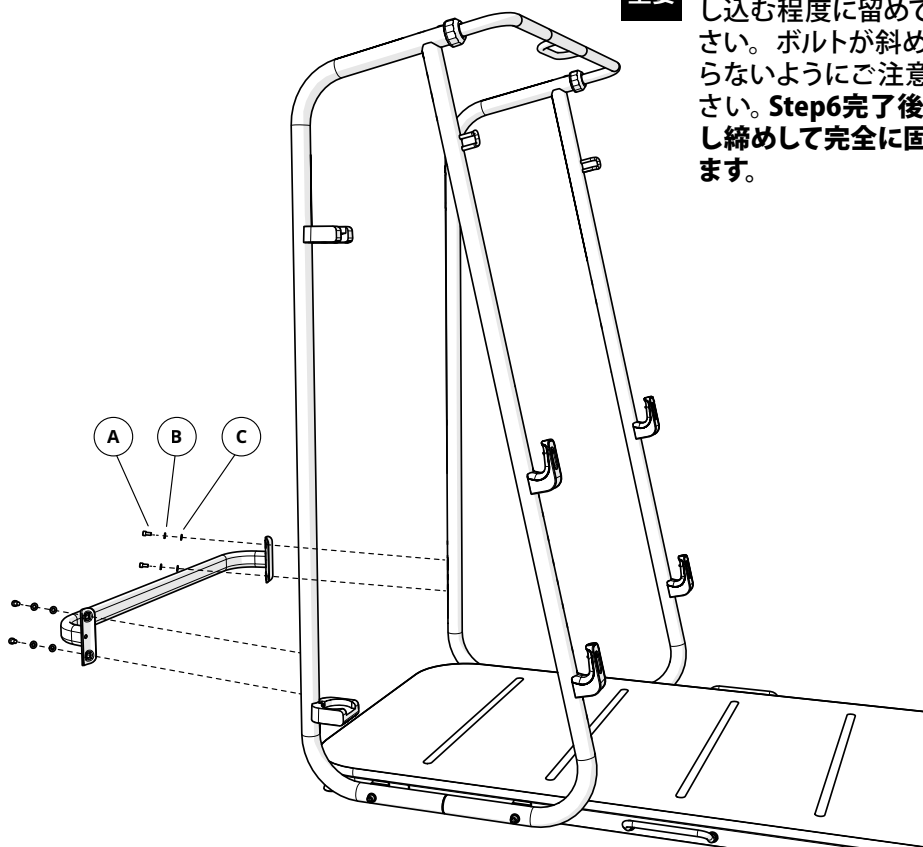

STEP4 の内容

- (A)  ボルト×4
- (B)  ロックワッシャー×4
- (C)  フラットワッシャー×4

5 パワーグリッドに上部クロスバーの取付

重要 ボルトは仮締めで軽く差し込む程度に留めてください。ボルトが斜めに入らないようにご注意ください。**Step6完了後に増し締めして完全に固定します。**

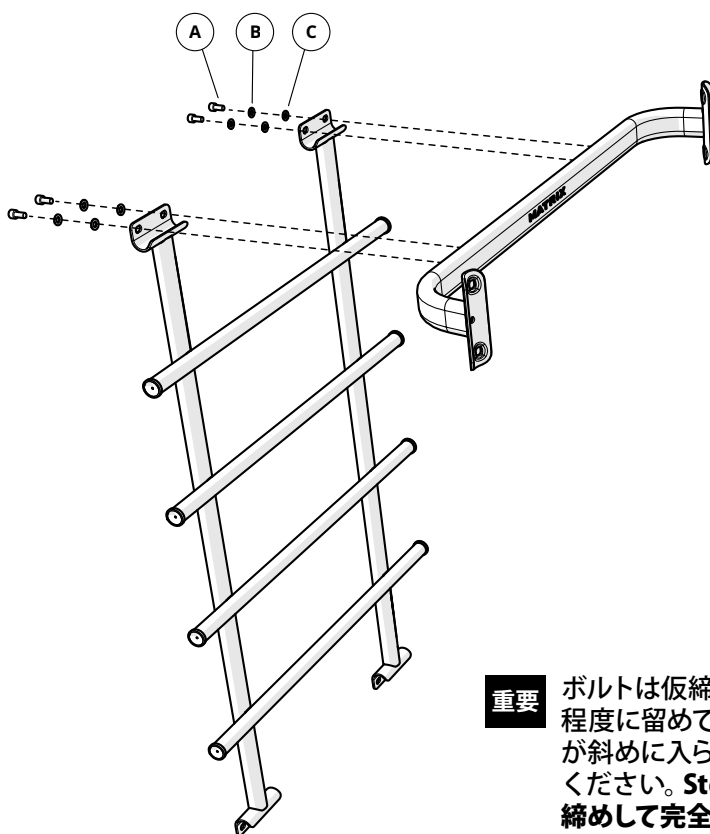

STEP5 の内容



- (A)  ボルト×4
- (B)  ロックワッシャー×4
- (C)  フラットワッシャー×4

6 パワーグリッドの取付

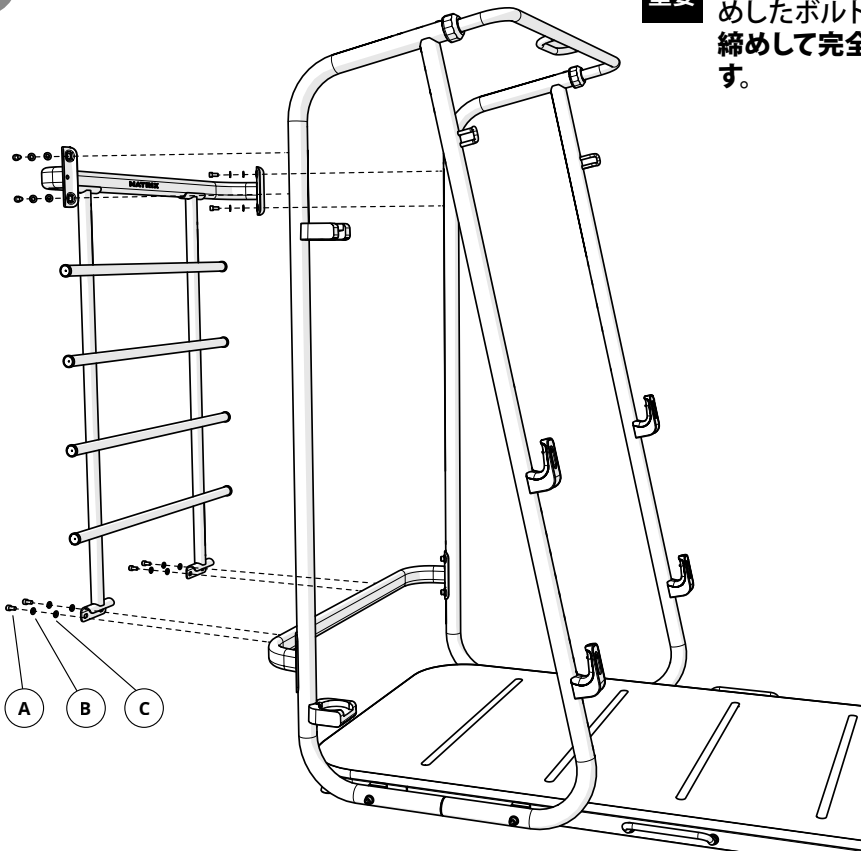
重要 取付後Step1~6で仮締めしたボルトを全て増し締めして完全に固定します。



STEP6 の内容

- (A)  ボルト×8
- (B)  ロックワッシャー×8
- (C)  フラットワッシャー×8

7 スマートストレージジョークボード他、アクセサリーの取付



各部の名称

以下に各部の名称を示します。

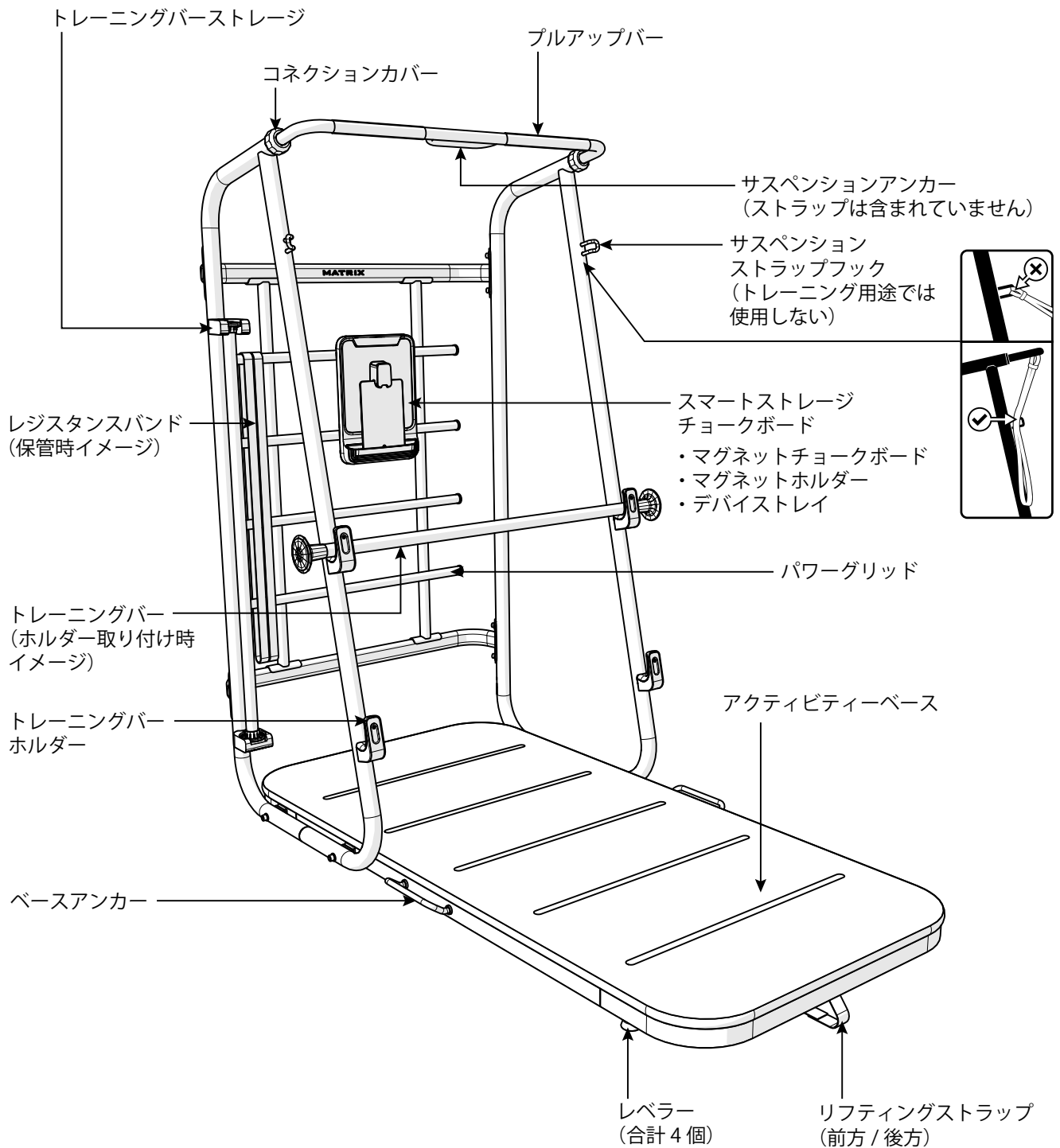

ご使用前の準備

設置

本機は、必ず安定した平坦で丈夫な床に設置してください。

フロント部を壁に近づけて配置し、付属アクセサリーのためのスペースを確保して設置します。

全体のスペース

- ・フリーエリアとトレーニングエリアを合わせた全体の推奨スペースは、244×305cmです。
- ・安全のために、本機周囲に60cmのフリースペースを確保してください。

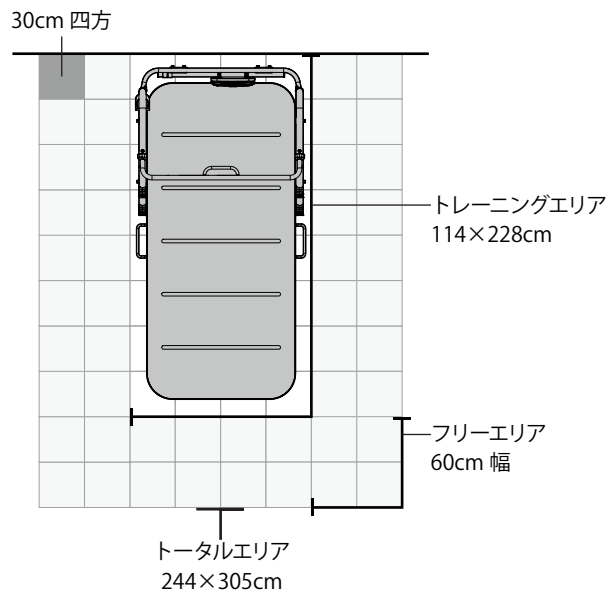

水平に調節

本機を平らな床に設置してもがたつく場合は、フレーム裏側のレベラーを使って高さを調節してください。

本機のフレームの裏側には、4つのレベラーがついています。

本機の使い方やトレーニングメニューについては別冊の「トレーニングガイド」をご覧ください。

機械寸法

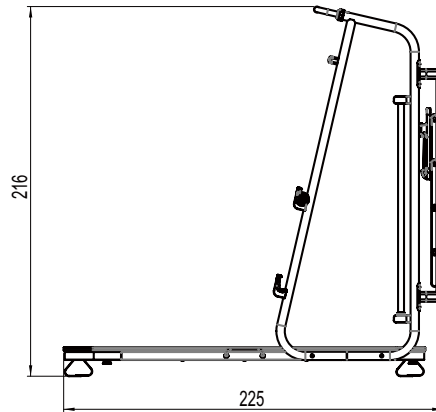
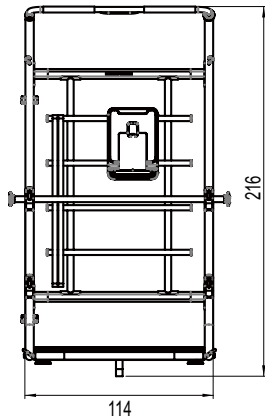

単位: cm

製品仕様

名 称	CXR50
付属アクセサリー	5Kgトレーニングバー、 レジスタンスバンド(ライト[グレー]、 ミディアム[黒]、ヘビー[黄]各2本)、 フォームローラー

本体寸法 (L×W×H)	225×114×216cm
本 体 重 量	139kg
梱 包 重 量	166kg
最大使用者重量	159kg

※製品の仕様、外観などは改良のため予告なしに変更することがありますので、ご了承ください。

保証規定

- 保証期間内において、取扱説明書に従った正常な使用により万一故障等が発生した場合は、無償で修理いたしますので当社カスタマーサービスへご連絡ください。
ただし、以下の項目またはこれに準ずる理由により生じた事故等については本保証は適用されません。
 - 取扱説明書以外の誤操作、取扱上の不注意
 - 天災、火災、地震等による故障
 - 砂、泥、水かぶり等が原因で発生した故障
 - お買い上げ後の転居等による輸送、移動、落下等
 - 保管上の不備
 - 当社指定のサービスマン以外が行った修理・改造による故障
 - 本製品本来の使用目的以外の使用
 - 本保証書の添付がない場合
- 保証期間後の修理品についての運賃、諸費用は原則としてお客様にてご負担願います。
- 保証期間は、家庭使用の場合はご購入から2年間、施設使用の場合はご購入から1年間です。
- 保証の適用されない故障、および保証期限が切れた後の故障につきましては、有償で修理します。
- 保証書は再発行いたしませんので、大切に保管しておいてください。また、販売店の印のないものや、お買い上げ日の記載のないものは無効です。お買い上げ時のレシートまたは配達した運送会社の送り状も合わせて保管ください。
- 不特定多数の人の利用は、保証を受けられない場合がありますので、あらかじめご了承ください。
- 保証は日本国でのみ有効です。

保証書

本保証書は、明示した期間・条件のもとにおいて無償修理をお約束するものです。

保証を受けるためには、本保証書およびご購入されたお店・ご購入日がわかるもの(レシート、注文明細書、納品書など)が必要になります。紛失された場合は、カスタマーサービスまでお問い合わせください。

本保証書によってお客様の法律上の権利を制限するものではありません。

名 称	CXR50	
シリアル番号 (電源コード接続口に記載)		
保証期間	左記保証規定に準ずる	
お買い上げ日	年	月 日
お 客 様	お名前	
	〒 ご住所	
	電 話 ()	

修理・使用方法に関するお問い合わせ
(お問い合わせの際、シリアル番号をお伝えいただくとスムーズです)



24時間いつでも「修理受付フォーム」
左記QRコードまたは下記Webよりお問い合わせください。
<https://matrixfitness-home.jp/support/repairform/>



カスタマーサービス フリーダイヤル 営業時間
9:00~17:00
(土日祝休み)
0120-557-379

●お問い合わせ・発売元

ジョンソンヘルステックジャパン株式会社

〒108-0022 東京都港区海岸3-9-15 LOOP-Xビル 7F

TEL: 03-5419-3560 FAX: 03-5419-3562

<https://johnsonjapan.com>

