

トレッドミル

TREADMILL

HORIZON T-8.0

取扱説明書

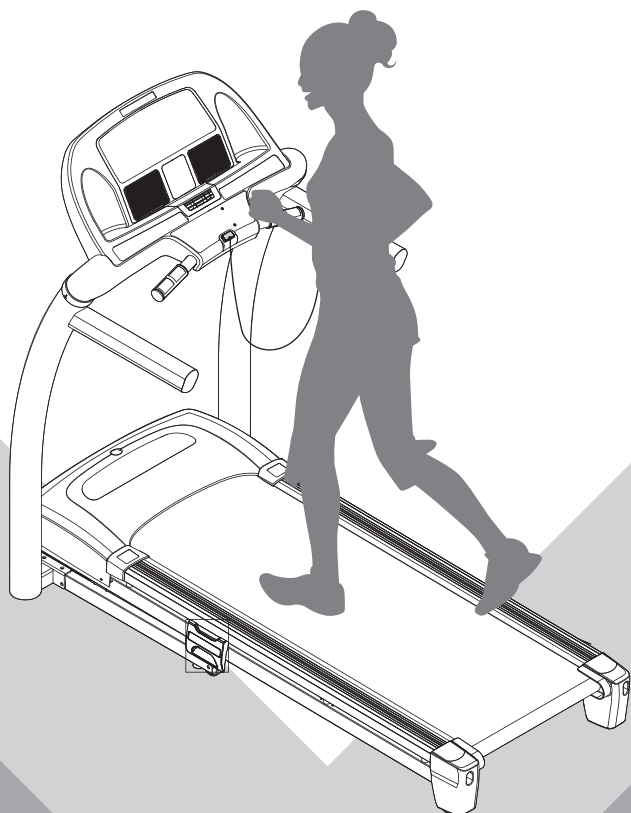

家庭用室内運動用具

も く じ

安全のために、必ずお守りください	1
■ 警告記号の意味	1
■ ご使用前に	1
■ ご使用時に	2
■ ご使用前の点検	2
■ ご使用場所	2
■ お手入れと保管	2
梱包内容	3
組立方法	4
■ 組立手順	4
各部の名称	6
移動と保管	7
■ 本体の開閉方法	7
■ 移動	7
■ 保管	7
ご使用前の準備	8
■ 水平に調節	8
■ 電源接続	8
■ 安全キー (マグネット付)	9
■ スライド式クッション	9
コンソールとディスプレイ	10
■ コンソール	10
■ ディスプレイ	11
■ 時計と日付の設定	12
■ ユーザの選択	12
■ エコモード	12
■ PROFILE™ PERFORMANCE TRACKER (トレーニングデータの記録)	13
基本的な使い方 (クイックスタート)	16
プログラムの使い方	17
■ MANUAL (マニュアル)	17
■ WEIGHT LOSS 1 (体重減量 1)	18
■ WEIGHT LOSS 2 (体重減量 2)	18
■ POWER WALK 1 (パワーウォーク 1)	18
■ POWER WALK 2 (パワーウォーク 2)	19
■ WALK/RUN 1 (ウォーク/ラン 1)	19
■ WALK/RUN 2 (ウォーク/ラン 2)	19
■ INCLINE (傾斜)	19
■ 目標心拍数の目安およびチェストトランスミッター	20
Passport 機能	21
ランニングベルトのセンタリングおよび張り調節	22
■ センタリング調節	22
■ 張り調節	22
お手入れ	23
■ 日常 (毎回のご使用后)	23
■ 毎週	23
■ 6 か月ごと	23
■ 6 か月または「LUBE BELT」表示ごと	23
■ 不定期	24
■ LUBE BELT 機能について	24
故障かな?と思ったら	25
製品に関するよくある質問	26

特 長









- 8 種類の多彩な運動プログラム
- トレーニングデータを記録できる proFILE 機能搭載
- Passport Player 対応

このたびは、本製品をお買い上げいただき誠にありがとうございます。この商品は、ご家庭で手軽かつ安全にエクササイズができるように開発された、高性能のトレッドミルです。安全に、正しくご使用いただくために、ご使用前には必ず取扱説明書をよくお読みください。また、お読みになった後は、必要となしにいつでもご覧いただけるよう大切に保管してください。

安全のために、必ずお守りください

警告記号の意味

この取扱説明書には、安全にお使いいただくために次のような表示をしています。
表示の内容をよく理解してから本文をお読みください。

 警告 または  警告	この表示の注意事項を守らないと、火災や感電、転倒、挟まれなどにより死亡や大けがなどの人身事故につながる可能性があります。
 注意 または  注意	この表示の注意事項を守らないと、感電や転倒、挟まれ、その他の事故によりけがをしたり、周辺の物品に損害を与えたりすることがあります。
 禁止	禁止（してはいけないこと）を示します。 具体的な禁止内容は、文章で示します。
 強制	強制（必ずすること）を示します。 具体的な強制内容は、文章で示します。
 および  感電	各注意を示します。 具体的な注意内容は、文章で示します。

ご使用の前に







火災



感電



警告

 改造禁止	<ul style="list-style-type: none"> ● 本製品を勝手に改造、修理しないでください。むやみに開けたり改造したりすると、火災や感電の原因となり大変危険です。
 濡れ手禁止	<ul style="list-style-type: none"> ● 濡れた手で電源プラグに触れないでください。濡れた手で電源プラグの抜き差しをすると、感電等の原因となり大変危険です。
 禁止	<ul style="list-style-type: none"> ● ペットおよび 12 歳以下のお子様を本製品に近づけたり、乗せたりしないでください。 ● 本製品を他の用途に使用しないでください。 ● 本製品は 1 人用のトレーニングマシンですので、2 人以上では使用しないでください。 ● 体重 148kg を超える人は使用しないでください。 ● 本製品は家庭用です。業務用では使用しないでください。 ● 回転部分に巻き込まれそうな服装で本製品を使用しないでください。 ● 延長コード、変圧器などは使用しないでください。 
 強制	<ul style="list-style-type: none"> ● 本製品は、取扱説明書に従って正しくご使用ください。 ● 運動前に必ずストレッチ、準備体操を行ってください。 ● 運動は、なるべく食後 1～2 時間後に行ってください。食後すぐの運動および運動後 30 分以内の食事はお控えください。 ● 心臓病、呼吸器障害、高血圧ほか、身体に持病や障害のある方は、必ず医師にご相談のうえ、ご使用ください。 ● 本製品は、必ず適正なコンセントにつないでください。（100 ボルト / 最大 15 アンペア） ● ご使用前に、組立て箇所が緩みがないか必ず確認してください。

ご使用時に



警告

<p>禁止</p>	<ul style="list-style-type: none"> ● <u>ベルトやローラーなどの駆動部・回転部に物や指を近づけないでください。</u> ● 本製品に強い衝撃を与えたり、重い物を載せたりしないでください。 ● 本製品の隙間や穴に物を詰めないでください。 ● 運動量は徐々に増やし、無理をしないでください。飲酒後の運動は絶対にしないでください。 	
<p>強制</p>	<ul style="list-style-type: none"> ● 運動する前に必ず安全キーを着衣に装着してください。 ● 運動靴を履き、運動に適した服装でご使用ください。回転部・駆動部に巻き込まれるおそれがあるため、ひも類のない服装をしてください。 ● 乗り降り、運動するときはアーム (6 ページ参照) を握ってください。 ● 本製品は家庭用のトレーニングマシンですので、連続 99 分以上の使用はおやめください。 ● 運動中に体の異常を感じたら、直ちに使用を中止し、医師の診断を受けてください。 ● 電源プラグを抜くときは、電源コードを引っ張らず、電源プラグを持って抜いてください。 	

ご使用前の点検



警告

<p>強制</p>	<ul style="list-style-type: none"> ● 接地部のがたや、各部に緩みがないか確認、調節してご使用ください。 ● ランニングベルトが一方に偏ったり、外れそうになったときは、本取扱説明書を参考に調節してください。 ● ランニングベルトに亀裂などがないか確認してください。
-----------	--

ご使用場所



注意

<p>禁止</p>	<ul style="list-style-type: none"> ● 本製品は室内用です。屋外では使用しないでください。 ● 直射日光が当たる場所や、温度が一定でない場所では使用しないでください。本体の温度が上がり、故障の原因となるおそれがあります。 ● 湿気の多い場所や、水滴等が本製品にかかる場所には設置しないでください。本体内部に水滴等が浸入し、故障の原因となるおそれがあります。 	
<p>強制</p>	<ul style="list-style-type: none"> ● 本製品は、必ず安定した平坦で丈夫な床に設置してください。 ● 周囲に燃えやすい物、本製品を濡らしたりする物がないか確認してください。 ● 安全のため、右図の設置スペースを確保してください。 	

お手入れと保管



注意

<p>電源を抜く</p>	<ul style="list-style-type: none"> ● 長時間使用しないときは、電源を切って安全のため電源プラグを抜いてください。 ● お手入れの際は、電源を切って電源プラグを抜いてください。 ● 一週間に一度程度、乾いた布で本製品に付着したほこりを拭き取ってください。また、本製品を設置している床の上もほこりを残さないよう掃除してください。
<p>禁止</p>	<ul style="list-style-type: none"> ● 屋外や湿気の多い場所、高温になる場所に保管しないでください。 ● 転倒のおそれがある場所、お子様が触れる場所に保管しないでください。 ● お手入れには、アルコール、中性洗剤等は使用しないでください。
<p>強制</p>	<ul style="list-style-type: none"> ● 移動するときは、電源を切って必ず電源プラグを抜いてから移動してください。接続したまま移動すると、電源コードが損傷し、故障の原因となるおそれがあります。

梱包内容

本製品は、ご購入時には分解されて箱に梱包されています。

本製品を箱から外に出す際、および組立ての際は、重量が大きい (85kg) ため 2 人以上で行うことをお勧めします。以下に梱包内容を示します。

梱包内容がすべて揃っていることをご確認ください。

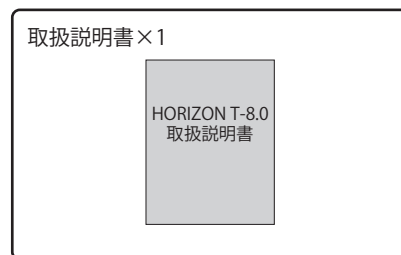
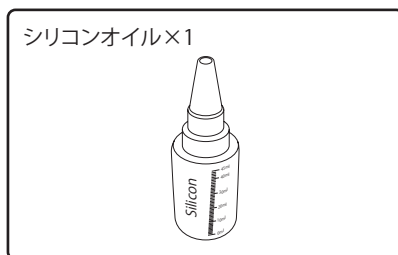
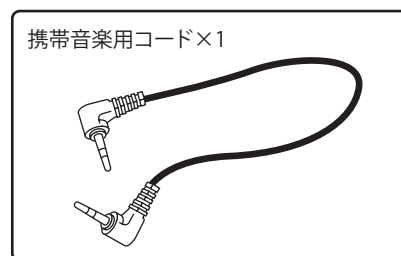
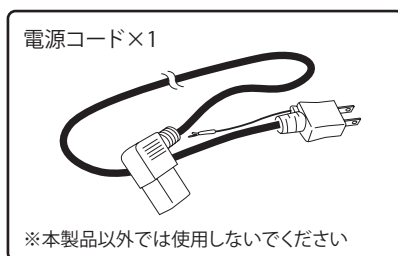
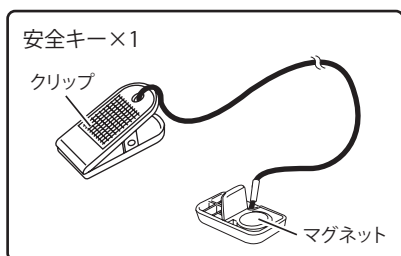
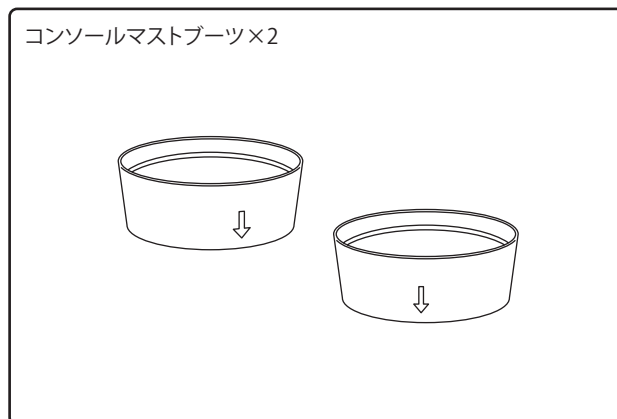
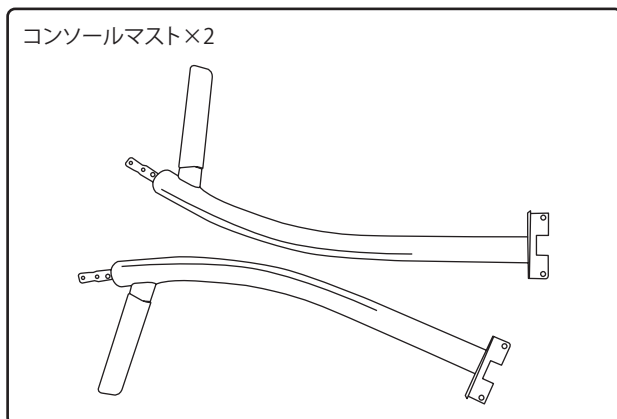
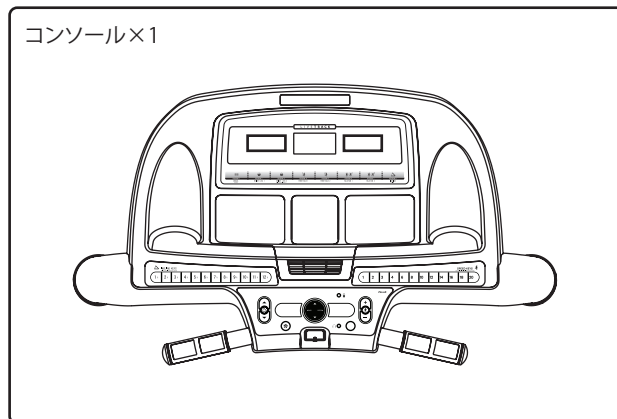
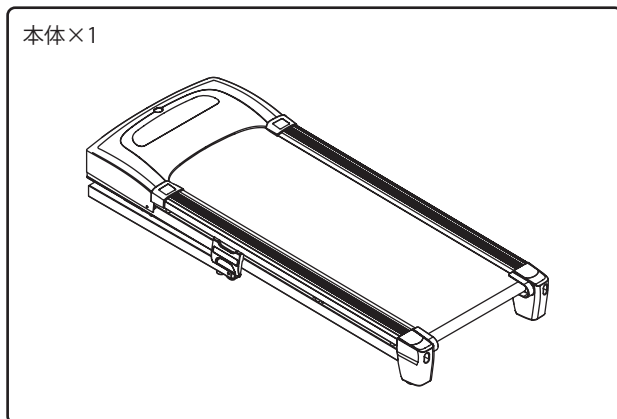

※万一、不足した部品があった場合は、販売店またはカスタマーサービスにご連絡ください。

※組立用部品についての詳細は、次ページをご参照ください。

組立方法



- 組立手順を正しく守り、すべての部品がしっかりと固定されていることを確認してください。組立手順を正しく守らないと、組立部分の締付け不良により、トレッドミルの故障につながります。また、運動中に組立部分が緩むと、思わぬ事故につながるおそれがあります。
- 組立ては2人以上で行うことをお勧めします。また、組立部品などで指などを挟まないようにご注意ください。
- 組立ての際は、仮締めでボルトを固定します。すべての組立手順が完了した後、増締めしてください。

本製品は、右図のように組立用部品1式を付属しています。また、各組立手順ごとにボルトなどを小分けにしていますので、開封してご使用ください。

ボルトの締付けにはLレンチ(5mm)を、ランニングベルトの調節にはTレンチ(6mm)をご使用ください。

ご不明な点がある場合は、販売店またはカスタマーサービスにご連絡ください。

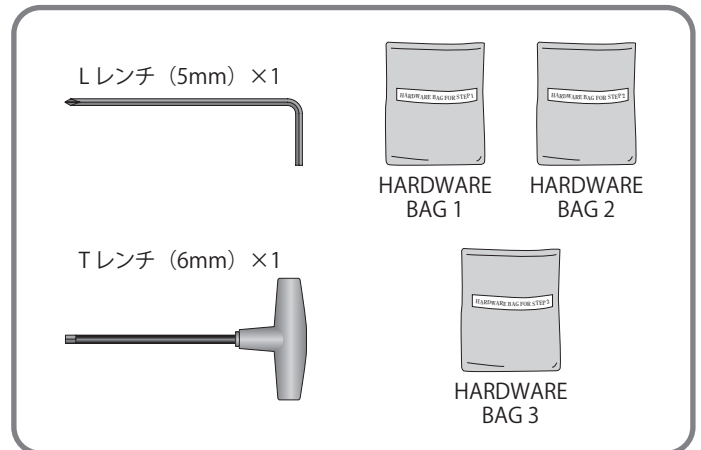

組立手順

1. HARDWARE BAG 1 を開封し、ボルトなどを取り出します。
2. エンドキャップをしっかりと持ち、本体裏面右側のロックレバーがロックするまでゆっくりと持ち上げます。(7ページの「本体の開閉方法」をご参照ください)
3. 左側コンソールマストをメインフレームに取り付け、A ボルト (4 個) およびφ8 スプリングワッシャ (4 個) ・φ8 フラットワッシャ (4 個) で仮締めします。
4. コンソールマストブーツを左側コンソールマストに取り付けます。



内容

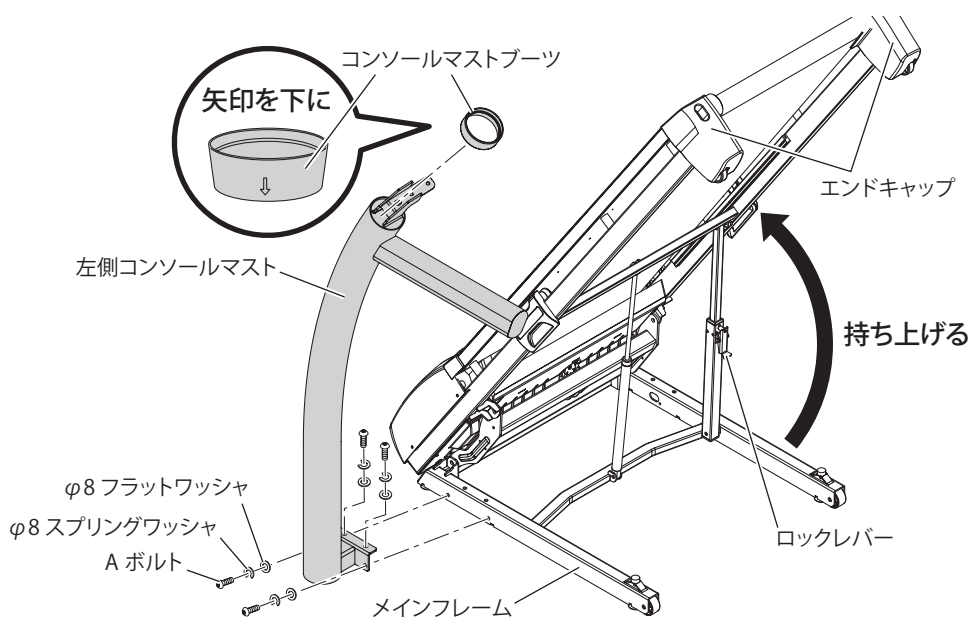

2

1. HARDWARE BAG 2 を開封し、ボルトなどを取り出します。
2. メインフレームから出ているコンソール操作線をメッセンジャーを使用して右側コンソールマストの下側より通します。
3. 右側コンソールマストをメインフレームに取り付け、A ボルト (4 個) および $\phi 8$ スプリングワッシャ (4 個) ・ $\phi 8$ フラットワッシャ (4 個) で仮締めします。その際、コンソール操作線を噛まないようご注意ください。
4. コンソールマストブーツを右側コンソールマストに取り付けます。

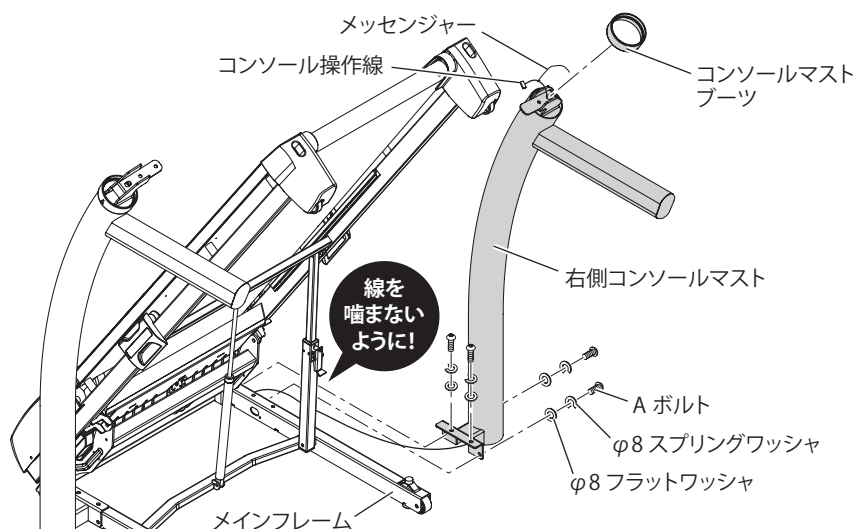
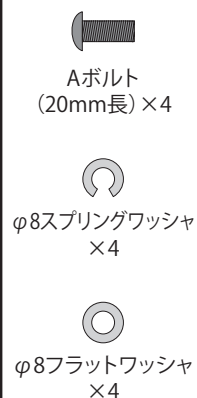
**HARDWARE BAG 2
を開ける**
内容

3

1. HARDWARE BAG 3 を開封し、ボルトなどを取り出します。
2. 右側コンソールマストから出したコンソール操作線を、コンソール側の操作線とつなぎ合わせます。
3. コンソールと右側コンソールマストを、A ボルト (2 個) および $\phi 8$ スプリングワッシャ (2 個) ・ $\phi 8$ フラットワッシャ (2 個) で仮締めします。その際、コンソール操作線を噛まないようご注意ください。
4. 左側も同じように取り付けます。
5. すべての取付けが完了したら、仮締めしたボルトをすべて増締めして完成です。

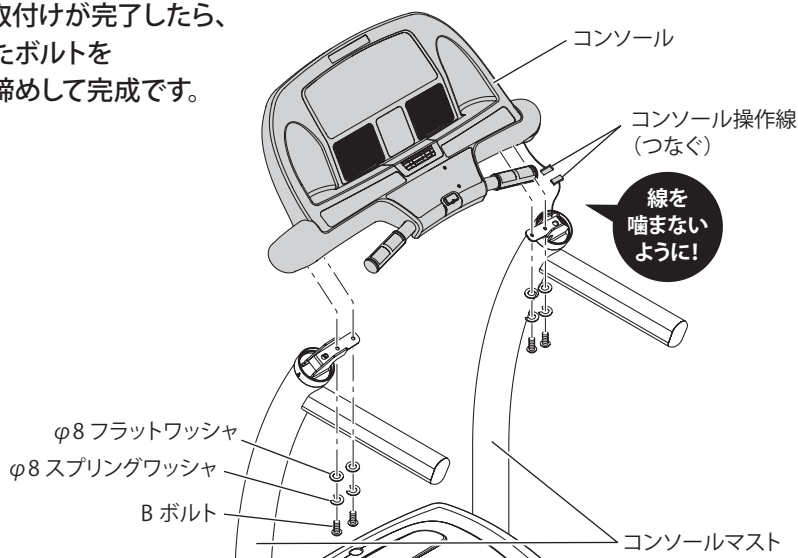
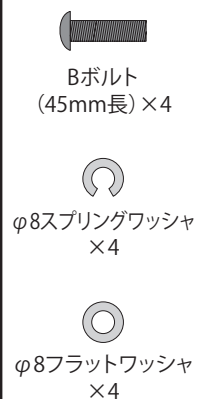

**HARDWARE BAG 3
を開ける**
内容

各部の名称

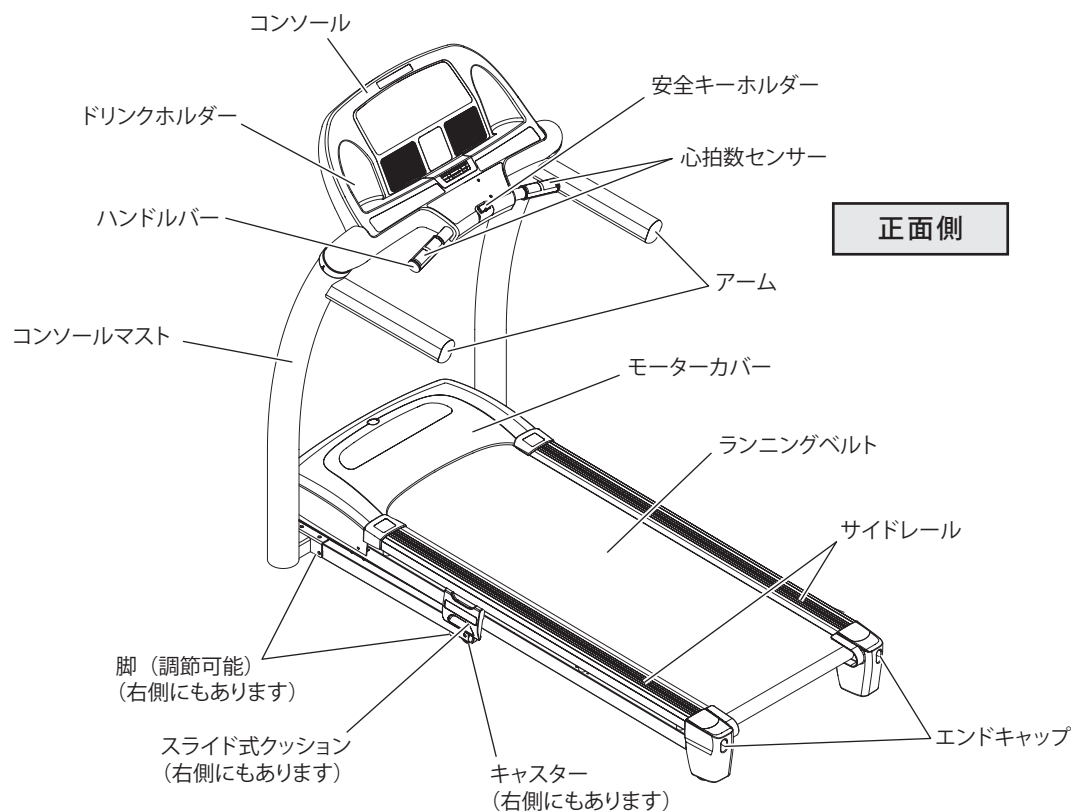
以下に各部の名称を示します。

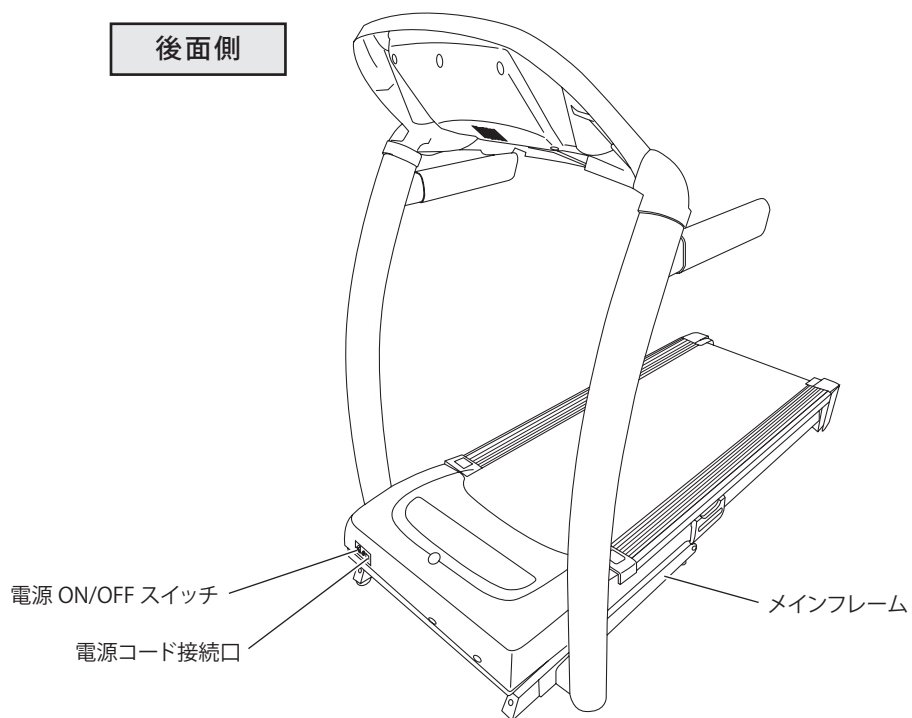

後面側



移動と保管

■ 本体の開閉方法

本製品を開閉する場合は、以下の手順に従ってください。



- 本製品を開閉する場合には、あらかじめ電源コードを引き抜いてください。
- 折りたたみ時は指などを挟まないようご注意ください。

1

トレッドミルを閉じる場合はエンドキャップをしっかりと持ち、本体裏面右側のロックレバーがロックされるまでゆっくりと持ち上げます。きちんとロックされているか確認します。



2

トレッドミルを開く場合は、エンドキャップを持ちながら足でロックレバーを押し、ロックを解除します。(本体は自重で開きます)

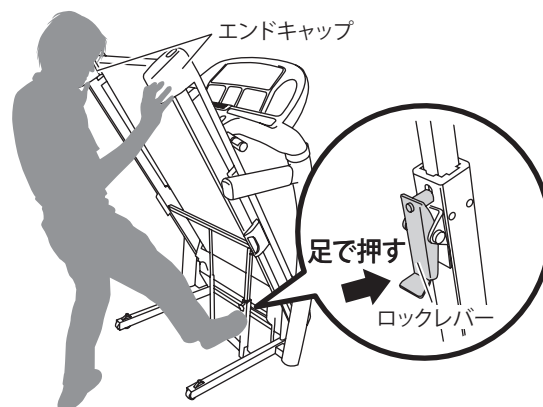

■ 移動

本製品にはキャスターが取り付けられており、折りたたんで固定した後エンドキャップを持ち、下図のように傾けて移動できます。



- 本製品が折りたたまれて確実にロックされていることを必ず確認してから移動してください。ロックせずに移動すると、思わぬ事故につながるおそれがあります。
- 本製品を無理な体勢で持ち上げると、けがをするおそれがあります。1人で移動させる自信のない方は、必要に応じて手助けを求めてください。

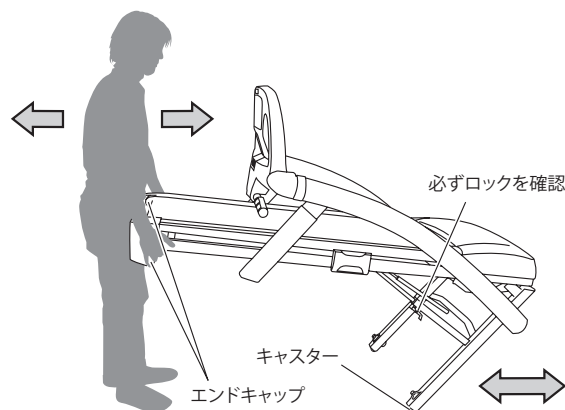

■ 保管

本製品は、立てて保管します。下記事項に注意して、正しく保管してください。



- 長期間使用しない場合は、倒れると危険ですので、人が触れる場所に放置しないでください。特にお子様やペットにはご注意ください。
- 保管する場合は、保管するスペースが十分確保できるかどうか確認してください。

ご使用前の準備

■ 水平に調節

本製品を平らな床に設置しても、本製品ががたつく場合は、本体裏面の脚を調節して水平にする必要があります。

本製品をお好みの使用場所に設置し、トレッドミルの前方を少し持ち上げて脚（4箇所）を緩め、ナットの高さを調整します。（緩めると脚が長くなります）

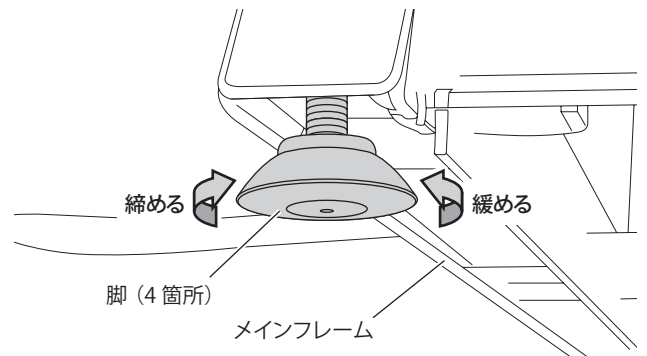

■ 電源接続

本製品の電源コードがコンセントに正しく接続されていることを確認し、電源 ON/OFF スイッチを ON します。すると、電源 ON/OFF スイッチのランプが点灯し、ビープ音（ピーピーピー）が鳴り、コンソールのディスプレイ表示 **----** が点灯します。



延長コード、変圧器などは使用しないでください。

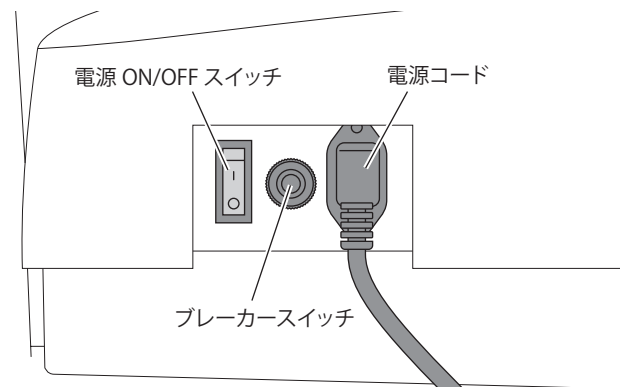

■ 安全キー（マグネット付）

本製品は、安全キーマグネットが安全キーホルダーにセットされていない限り起動しません。転倒などにより、安全キーマグネットが外れると、すべての動作がストップする仕様となっています。

着衣の裾に安全キークリップをしっかりと取り付けてください。運動の前には必ず安全キーが装着されているか確認してください。

また、立ち位置は右図を参考にしてください。ご使用前はサイドレールに立って、ランニングベルトが回転し始めてからベルトに乗るようにしてください。

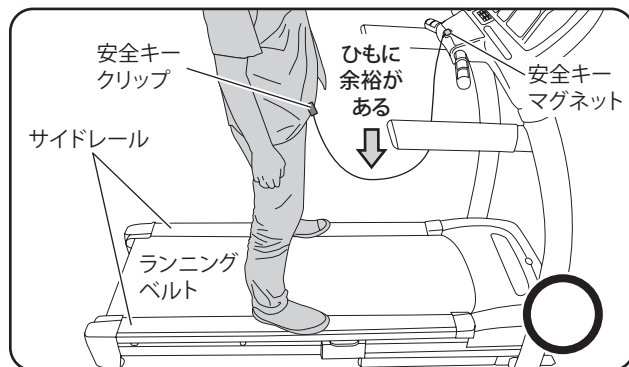

ランニングベルトの中間より少し前に立ち、安全キーのひもに余裕を持たせます。

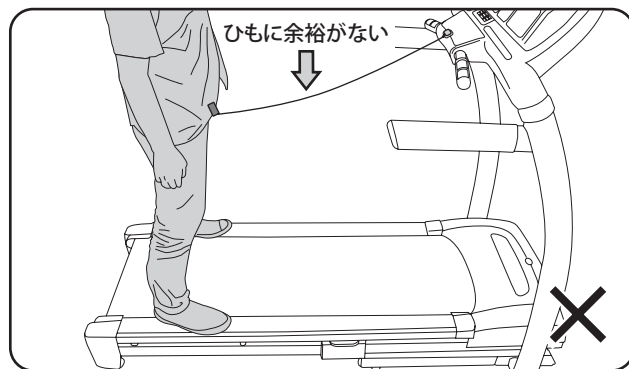

ランニングベルトの後方に立ちすぎ、安全キーのひもに余裕がない状態では使用しないでください。



警告

本製品をご使用になる際は、必ず安全キークリップを着衣に装着してからご使用ください。装着せずに運動を行うと、誤って転倒した際、製品が停止せず、思わぬ怪我や事故につながる恐れがあります。

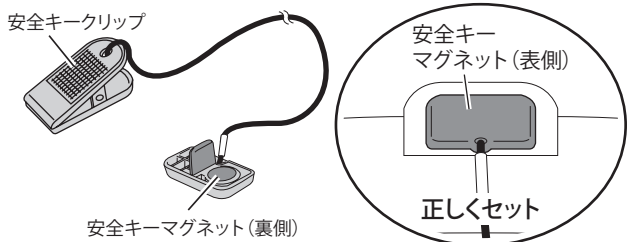

■ スライド式クッション

本製品は、メインフレーム両側面にスライド式クッションが取り付けられており、走行時のクッション硬度を自由に調節できます。

スライド式クッションをコンソール側にスライドさせると硬くなり、エンドキャップ側にスライドさせれば柔らかくなります。

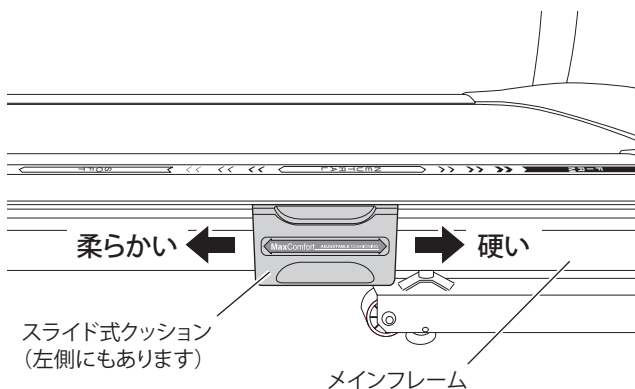



コンソールとディスプレイ

コンソール

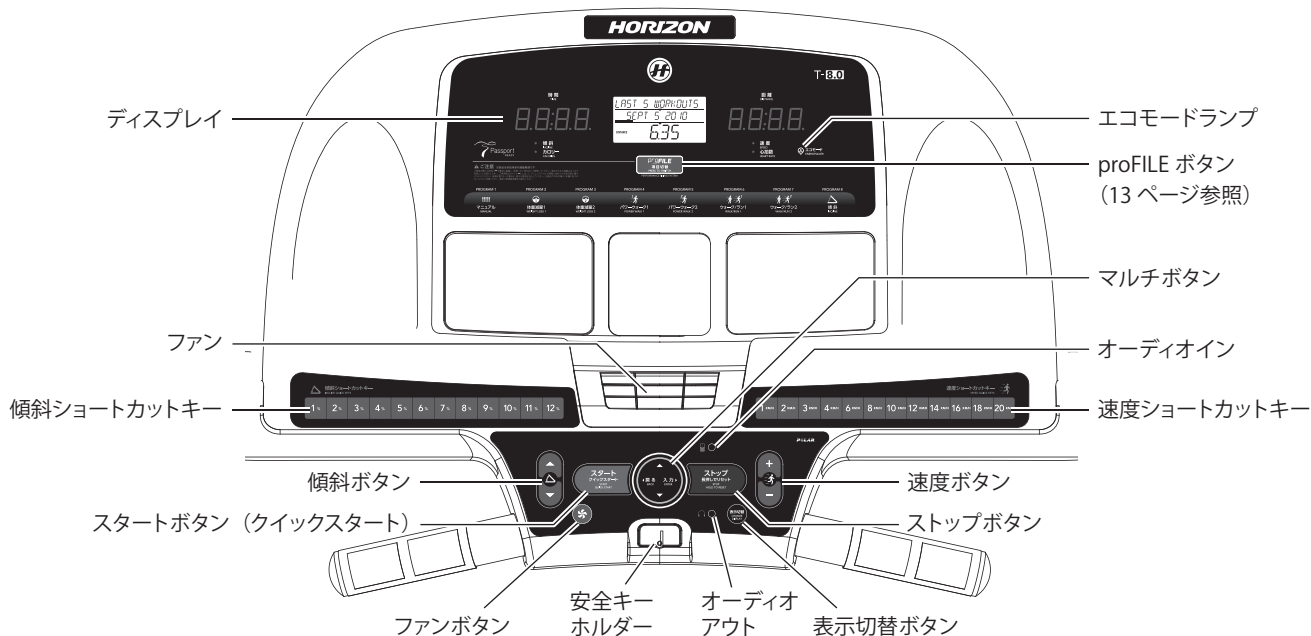
本製品のコンソール部分（操作パネル）の説明を以下に示します。



- **スタート (クイックスタート) ボタン**  スタート
クイックスタート
このボタンを押すと3カウント後に運動 (またはプログラム) を開始します。(クイックスタートの詳細は、16 ページをご参照ください)

- **ストップ [リセット (長押し)] ボタン**  ストップ
リセット (長押し)
運動中にこのボタンを押すと、ピープ音 (ピーピーピー) が鳴りランニングベルトが一時停止し、そのまま5分間経過するとディスプレイがリセットされます。また、ストップボタンを長押しすると、同じくリセットされます。(お子様やペットがランニングデッキに挟まれる事故を防ぐため、傾斜は自動ではリセット (0度に戻る) されません。一時停止中にリセットボタンを長押しして、傾斜をリセットしてください。また、スタートボタンを押して、次の運動を開始する際に、自動で傾斜が0度に戻ります)

運動中に一時停止し、スタートボタンを押して運動を再開すると、速度が一時停止前の設定に再び戻ります。

設定によっては運動再開時に速度が急激に上がり、思わぬ事故につながるおそれがありますので、リセット (ストップボタン長押しまたは安全キーを外す) するか、電源 ON/OFF スイッチを OFF にしてください。



警告

- **表示切替ボタン**  表示
切替
運動中にこのボタンを押すと、各項目の表示を切り替えます。

- **マルチボタン**



- **入力キー**

このボタンを押して各項目の値を確定します。

- **戻るキー**

現在の項目より、ひとつ前の項目に戻ります。

- **▲/▼キー**

プログラムおよび各項目の値を変更します。

- **ファンボタン** 

このボタンを押すと、ファンが回転します。風量は3段階で調節可能です。

- **速度ボタン**



このボタンで速度を調節します。また、速度は速度ショートカットボタンでも調節可能です。

- **傾斜ボタン**



このボタンで傾斜を調節します。また、傾斜は傾斜ショートカットボタンでも調節可能です。

○ 速度ショートカットボタン 1・2・3・4・6・8・10・12・14・16・18・20

1・2・3・4・6・8・10・12・14・16・18・20km/h の中で希望の速度をこのボタンひと押しで設定できます。

○ 傾斜ショートカットボタン 1・2・3・4・5・6・7・8・9・10・11・12

1・2・3・4・5・6・7・8・9・10・11・12% の中で希望の傾斜をこのボタンひと押しで設定できます。



速度・傾斜ともショートカットボタンひと押しで設定可能ですが、速度・傾斜の急激な変化により思わぬ事故につながるおそれがありますのでご注意ください。

○ 安全キーホルダー 

安全キーを安全キーホルダーにセットすると、ビープ音(ピーピー)が鳴りディスプレイが初期画面(16ページの「基本的な使い方(クイックスタート)」をご参照ください)を表示します。

安全キーが何かの拍子で外れた場合、トレッドミルは安全のため緊急停止します。

○ オーディオイン/アウト

オーディオインに携帯音楽プレーヤーからのジャックを挿すとスピーカーから出力されます。

オーディオアウトはヘッドホンから出力したい場合にご使用ください。

ディスプレイ

コンソールのディスプレイ部分の説明を以下に示します。

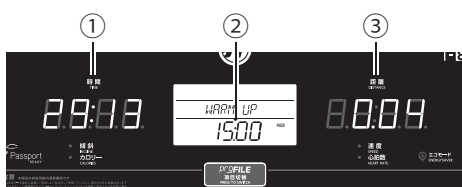

① 時間

走行により経過した時間を分・秒(または時・分)単位で表示します。

② ペース

1kmを走行するのに必要な時間を現在の速度から計算し、分・秒単位で表示します。

③ 距離

走行した距離を0.01km単位で表示します。

 表示切替ボタンで表示切替



現在ディスプレイに表示されている項目のランプが点灯します。

④ 傾斜

ランニングベルト面の傾斜を0.5%単位で表示します。
表示範囲: 0.0 ~ 12.0%

⑤ 速度

使用者の走行速度(走行面の移動速度)を0.1km/h単位で表示します。
表示範囲: 0.8 ~ 20.0km/h

 表示切替ボタンで表示切替

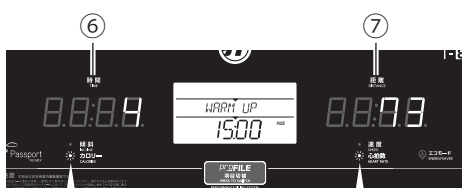

現在ディスプレイに表示されている項目のランプが点灯します。

⑥ カロリー

使用者が走行中に燃焼したカロリーを1キロカロリー(kcal)単位で表示します。

⑦ 心拍数

心拍数センサーで計測した数値を、毎分あたりの心拍数で表示します。

時計と日付の設定

時計と日付の設定方法を以下に示します。

1. 速度ショートカットボタンの1と2を同時に長押しして設定を始めます。
2. 日付(月・日)、西暦、時刻(時・分・AM/PM)の順に▲/▼キーまたは速度/傾斜ボタンで設定し、入力キーで確定します。
3. 入力キーを長押しして設定を完了します。

※ 時計および日付が設定されていない場合、トレーニングデータは保存されません。

ユーザの選択

本製品はユーザごとにトレーニングデータを記録し、トレーニングデータの履歴を確認することができます。(次ページ参照)
プログラム開始前にユーザを選択しないと、トレーニングデータは記録されません。
また、トレーニングデータを記録できるのは、USER1とUSER2の2ユーザのみです。



●ユーザの選択方法

1. ディスプレイに右図の初期画面が表示されたら、▲/▼キーまたは速度/傾斜ボタンで GUEST、USER1、USER2の中からユーザを選択し、入力キーで確定します。(GUESTを選択した場合、トレーニングデータは記録されません)
2. お好みのプログラムを選択するか、またはトレーニングデータの履歴を確認します。

エコモード

本製品を15分間操作しないまま放置すると、エコモードに入り、ディスプレイ表示をOFFします。(エコモードランプが点滅します)
いずれかのボタンを押すと復帰します。



エコモードランプ

■ PROFILE™ PERFORMANCE TRACKER (トレーニングデータの記録) ■

PROFILE™PERFOMANCE TRACKER はこれまでのトレーニングデータの合計値や平均値などが確認できます。トレーニングデータの確認は、確認したいユーザを選択してから行ってください。表示される項目の位置については 11 ページの「ディスプレイ」をご参照ください。項目の内容については以下をご参照ください。

1. ▲ / ▼キーまたは速度 / 傾斜ボタンで USER1、USER2 の中からユーザを選択し、入力キーで確定します。
2. proFILE (プロファイル) ボタンを押して、LAST WORKOUT、AVERAGE WORKOUT、WEEKLY GOAL、WEEKLY TOTAL、LIFETIME TOTAL の中から確認したい項目を選択します。

※ 時計および日付が設定されていない場合、トレーニングデータの確認はできません。

● LAST WORKOUT (ラストワークアウト)

最後に行ったトレーニングデータの中から、下記の項目を表示します。

- **傾斜**
最後に行った運動の平均傾斜レベルを表示します。
- **時間**
最後に行った運動の合計時間を表示します。
- **カロリー**
最後に行った運動の合計消費カロリーを表示します。
- **ペース**
最後に行った運動の平均ペースを表示します。
- **距離**
最後に行った運動の合計距離を表示します。
- **速度**
最後に行った運動の平均速度を表示します。

● AVERAGE WORKOUT (アベレージワークアウト)

現在から過去 30 回のトレーニングデータの中から、下記の項目の平均値を表示します。

- 傾斜

現在から過去 30 回の運動の平均傾斜レベルを表示します。

- 時間

現在から過去 30 回の運動の平均時間を表示します。

- 消費カロリー

現在から過去 30 回の運動の平均消費カロリーを表示します。

- ペース

現在から過去 30 回の運動の平均ペースを表示します。

- 距離

現在から過去 30 回の運動の平均距離を表示します。

- 速度

現在から過去 30 回の運動の平均速度を表示します。

● WEEKLY GOAL (ウィークリーゴール)

一週間の運動目標が設定でき、目標を達成するために必要な残りの時間や距離などを表示します。

目標は時間か距離のいずれかを設定します。蓄積したトレーニングデータは週の終わりにリセットされます。

目標を達成した瞬間にはディスプレイに「GOAL DONE」と表示されます。目標の設定方法は下記に示します。

1. ▲ / ▼キーまたは速度 / 傾斜ボタンで USER1、USER2 の中からユーザを選択し、入力キーで確定します。
2. proFILE (プロファイル) ボタンを押して、「WEEKLY GOAL」を選択し、入力キーで確定します。
3. 入力 / 戻るキーで、目標時間と目標距離から設定する項目を選択します。
4. 目標時間 (0 ~ 99 時間) / 目標距離 (0 ~ 99km) を、▲ / ▼キーまたは速度 / 傾斜ボタンで設定し、proFILE (プロファイル) ボタンで確定します。

- 時間

目標を達成するために必要な残りの時間を表示します。

- 距離

目標を達成するために必要な残りの距離を表示します。

● WEEKLY TOTAL (ウィークリートータル)

今週の日曜日から現在までのトレーニングデータの中から、下記の項目を表示します。
蓄積したトレーニングデータは週の終わりにリセットされます。

- **傾斜**
今週の日曜日から現在までの運動の平均傾斜レベルを表示します。
- **時間**
今週の日曜日から現在までの運動の合計時間を表示します。
- **カロリー**
今週の日曜日から現在までの運動の平均消費カロリーを表示します。
- **ペース**
今週の日曜日から現在までの運動の平均ペースを表示します。
- **距離**
今週の日曜日から現在までの運動の合計距離を表示します。
- **速度**
今週の日曜日から現在までの運動の平均速度を表示します。

● LIFETIME TOTAL (ライフタイムトータル)

これまでのすべてのトレーニングデータの積算値の中から、下記の項目を表示します。

- **傾斜**
これまでのすべての運動の平均傾斜レベルを表示します。
- **時間**
これまでのすべての総運動時間を表示します。
- **カロリー**
これまでのすべての運動の平均消費カロリーを表示します。
- **ペース**
これまでのすべての運動の平均ペースを表示します。
- **距離**
これまでのすべての総運動距離を表示します。
- **速度**
これまでのすべての運動の平均速度を表示します。

● トレーニングデータのリセット方法

トレーニングデータのリセット方法を以下に示します。

1. ▲ / ▼キーまたは速度 / 傾斜ボタンで USER1、USER2 の中からユーザを選択し、入力キーで確定します。
2. proFILE (プロファイル) ボタンを長押しすると、選択したユーザのトレーニングデータをリセットします。
(一度リセットしたトレーニングデータは、元に戻せませんのでご注意ください)

基本的な使い方 (クイックスタート)

本製品は、箱から出して組み立て、電源を ON にして安全キーをセットすれば、すぐに運動を始められます。運動の基本は、アームまたはハンドルバーを握って行ってください。

- 1** 電源プラグをコンセントに差し、電源 ON/OFF スイッチを ON します。(点灯します。)

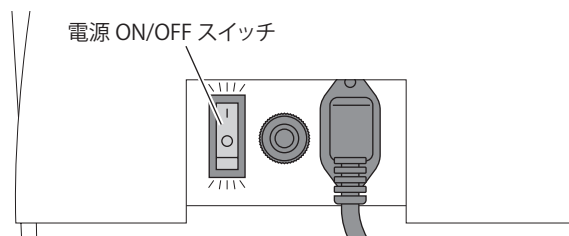

- 2** サイドレールに乗った後、アームまたはハンドルバーを握ります。

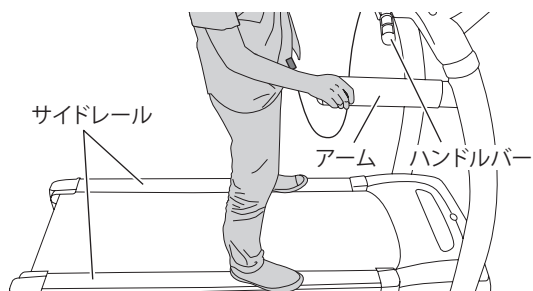

- 3** 安全キーホルダーに安全キーをセットし、安全キークリップを着衣に装着します。(9 ページ参照)

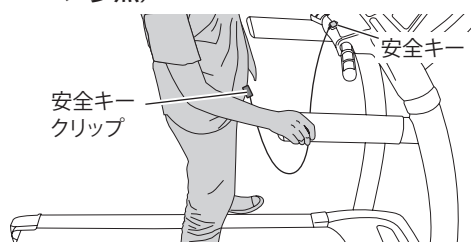

- 4** ディスプレイに初期画面が表示されたら、スタートボタン **スタート** を押します。

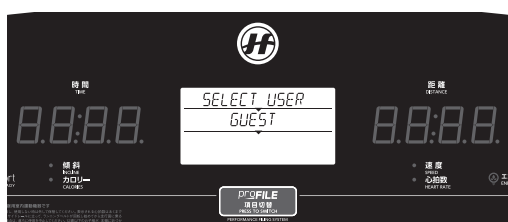

- 5** 3 カウント後、ランニングベルトが回転し始めます。初期速度の設定は、0.8km/h です。

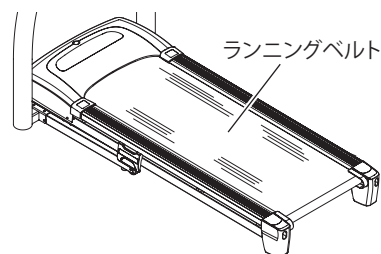

- 6** ランニングベルトの動きを確認しながら、速度に合わせて運動を開始してください。その後、走行しながら速度および傾斜ボタンでお好みの速度・傾斜に調節します。また、速度・傾斜ともショートカットボタンでご希望の速度・傾斜に調節できます。

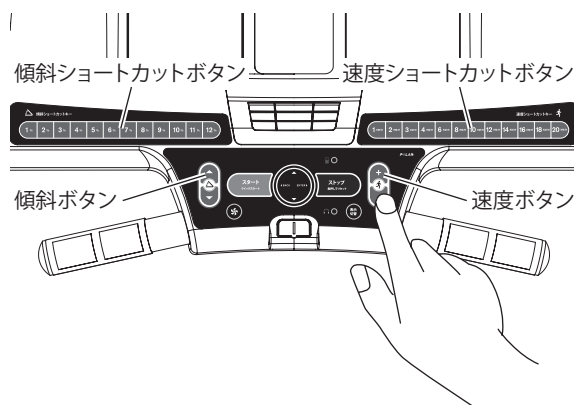

○ 心拍数センサー

本製品には、心拍数を計測できる心拍数センサーが左右両側のハンドルバーに付いています。心拍数センサーを両手で握ると、自動で現在の心拍数がディスプレイに表示されます。

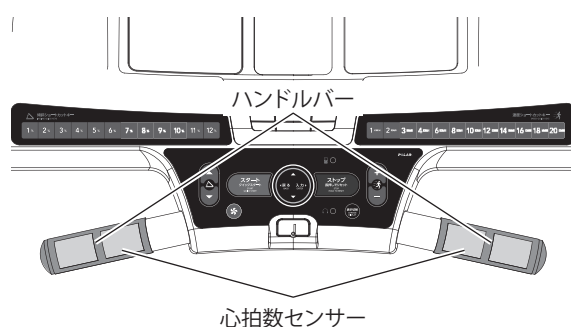

プログラムの使い方

本製品は 8 種類のエクササイズプログラムをご用意しています。

すべてのプログラムは▲ / ▼キーまたは速度 / 傾斜ボタンのいずれかで選択し、入力キーで確定します。

MANUAL (マニュアル) は速度と傾斜および運動時間を自由に設定できるプログラムです。

WEIGHT LOSS (体重減量) 1 と 2 は速度と傾斜が、POWER WALK (パワーウォーク) 1 と 2、そして

WALK/RUN (ウォーク/ラン) 1 と 2 は速度が、INCLINE (傾斜) は傾斜が自動で変化するプログラムです。

また MANUAL(マニュアル) 以外のプログラムは、最後のセグメントを超えると再度 1 セグメントから始めます。

運動中にストップボタンを押すと一時停止し、再度スタートボタンを押すと再開します。

ほかのプログラムを選ぶときは、ストップボタンを長押ししてリセットし、再度プログラムの選択を行います。

なお、一時停止したまま5分経過すると、自動でリセットされますのでご注意ください。

プログラムの詳細は各プログラムの説明をご参照ください。



プログラム使用中に速度または傾斜の値を変更すると、その後の設定値も変更した値を引き継ぎ、意図しない速度または傾斜となる場合がありますので、ご注意ください。

MANUAL (マニュアル)

このプログラムは、運動時間を決めてエクササイズできるプログラムです。設定した時間がカウントダウンされ、0 になるとトレッドミルは停止します。

1. ▲ / ▼キーまたは速度 / 傾斜ボタンのいずれかで GUEST、USER1、USER2 の中からユーザを選択し、入力キーで確定します。(GUEST を選択した場合、トレーニングデータは記録されません)
2. ▲ / ▼キーまたは速度 / 傾斜ボタンのいずれかで「MANUAL」を選択し、入力キーで確定します。
3. 体重 (23 ~ 148kg)、運動時間 (0/5 ~ 99 分)、初期速度 (0.8 ~ 20.0km/h)、初期傾斜 (0 ~ 12%) を▲ / ▼キーまたは速度 / 傾斜ボタンで設定し、入力キーで確定します。
4. スタートボタンを押すと 3 カウント後に運動を開始します。

速度および傾斜は運動中いつでも変更可能です。

運動時間を設定せずにスタートした場合は、クイックスタートとなります。(運動時間を「0」にしたときはカウントアップとなります)

●プログラムの開始方法

基本的なプログラムの開始方法を下記に示します。

1. ▲/▼キーまたは速度/傾斜ボタンのいずれかで GUEST、USER1、USER2 の中からユーザを選択し、入力キーで確定します。(GUEST を選択した場合、トレーニングデータは記録されません)
2. ▲/▼キーまたは速度/傾斜ボタンのいずれかで好みのプログラムを選択し、入力キーで確定します。
3. 体重 (23 ~ 148kg)、運動時間 (15 ~ 99 分) を▲/▼キーまたは速度/傾斜ボタンで設定し、入力キーで確定します。
4. スタートボタンを押すと 3 カウント後に運動を開始します。



自分の体力に合った速度、傾斜を選択してください。
無理な速度、傾斜を選択すると思わぬ事故につながるおそれがあります。

WEIGHT LOSS 1 (体重減量 1)

このプログラムは、速度と傾斜が自動で変化するプログラムです。プログラム開始前に 4 分間のウォームアップを行い、プログラム終了後に 4 分間のクールダウンを行います。

		← 運動セグメントを繰り返し →											
レベル	セグメント	ウォームアップ	1	2	3	4	5	6	7	8	クールダウン		
時間 (秒)		120	120	30	30	30	30	30	30	30	120	120	
傾斜		0.5	1.0	2.0	2.0	1.5	1.0	1.0	1.0	1.5	2.0	1.0	0.5
速度		2.4	3.6	4.8	5.6	6.4	7.2	8.0	7.2	6.4	5.6	4.8	3.2

WEIGHT LOSS 2 (体重減量 2)

このプログラムは、速度と傾斜が自動で変化するプログラムです。プログラム開始前に 4 分間のウォームアップを行い、プログラム終了後に 4 分間のクールダウンを行います。

		← 運動セグメントを繰り返し →											
レベル	セグメント	ウォームアップ	1	2	3	4	5	6	7	8	クールダウン		
時間 (秒)		120	120	30	30	30	30	30	30	30	120	120	
傾斜		1.0	1.5	2.5	2.5	2.0	1.5	1.5	1.5	2.0	2.5	1.5	1.0
速度		3.6	5.4	7.2	8.0	8.8	9.6	10.4	9.6	8.8	8.0	6.5	4.4

POWER WALK 1 (パワーウォーク 1)

このプログラムは、速度が自動で変化するプログラムです。プログラム開始前に 4 分間のウォームアップを行い、プログラム終了後に 4 分間のクールダウンを行います。

		← 運動セグメントを繰り返し →											
レベル	セグメント	ウォームアップ	1	2	3	4	5	6	7	8	クールダウン		
時間 (秒)		120	120	30	30	30	30	30	30	30	120	120	
速度		1.6	2.4	3.2	4.0	4.8	5.6	6.4	5.6	4.8	4.0	3.6	2.4

POWER WALK 2 (パワーウォーク 2)

このプログラムは、速度が自動で変化するプログラムです。プログラムを開始すると4分間のウォームアップを行い、プログラム終了後に4分間のクールダウンを行います。

レベル \ セグメント		← 運動セグメントを繰り返す →											
レベル	セグメント	ウォームアップ		1	2	3	4	5	6	7	8	クールダウン	
時間(秒)		120	120	30	30	30	30	30	30	30	30	120	120
速度		2.4	3.6	4.8	5.6	6.4	7.2	8.0	7.2	6.4	5.6	4.8	3.2

WALK/RUN 1 (ウォーク/ラン 1)

このプログラムは、速度が自動で変化するプログラムです。90秒間のウォークのあとに30秒間のランを交互に繰り返します。プログラムを開始すると4分間のウォームアップを行い、プログラム終了後に4分間のクールダウンを行います。

レベル \ セグメント		← 運動セグメントを繰り返す →							
レベル	セグメント	ウォームアップ		1	2	3	4	クールダウン	
時間(秒)		120	120	90	30	90	30	120	120
速度		2.0	3.0	4.0	8.8	4.0	8.8	3.0	2.0

WALK/RUN 2 (ウォーク/ラン 2)

このプログラムは、速度が自動で変化するプログラムです。90秒間のウォークのあとに30秒間のランを交互に繰り返します。プログラムを開始すると4分間のウォームアップを行い、プログラム終了後に4分間のクールダウンを行います。

レベル \ セグメント		← 運動セグメントを繰り返す →							
レベル	セグメント	ウォームアップ		1	2	3	4	クールダウン	
時間(秒)		120	120	90	30	90	30	120	120
速度		2.4	3.6	4.8	10.4	4.8	10.4	3.6	2.4

INCLINE (傾斜)

このプログラムは、傾斜が自動で変化するプログラムです。プログラム開始前に4分間のウォームアップを行い、プログラム終了後に4分間のクールダウンを行います。

レベル \ セグメント		← 運動セグメントを繰り返す →													
レベル	セグメント	ウォームアップ		1	2	3	4	5	6	7	8	9	10	クールダウン	
時間(秒)		120	120	30	30	30	30	30	30	30	30	30	30	120	120
傾斜		0.0	1.5	2.5	3.0	3.5	4.0	4.5	4.5	4.0	3.5	3.0	2.5	1.5	0.0

目標心拍数の目安およびチェストトランスミッター

●目標心拍数ゾーンについて

あなたの目標心拍数ゾーンは、最大心拍数の百分率で計算します。また、年齢に応じて異なります。

米国心臓協会では、使用者の最大心拍数の60%から75%の範囲の目標心拍数ゾーンで運動することを推奨しています。

【例】42歳の平均的な方の場合

右図の「年齢」の行で42歳に該当する年齢(近い方の数字を選択します)を探します。その後、40の列を上にとどり、目標心拍数ゾーンに進んだ結果、108(60%)から135(75%)の範囲が目標心拍数となります。

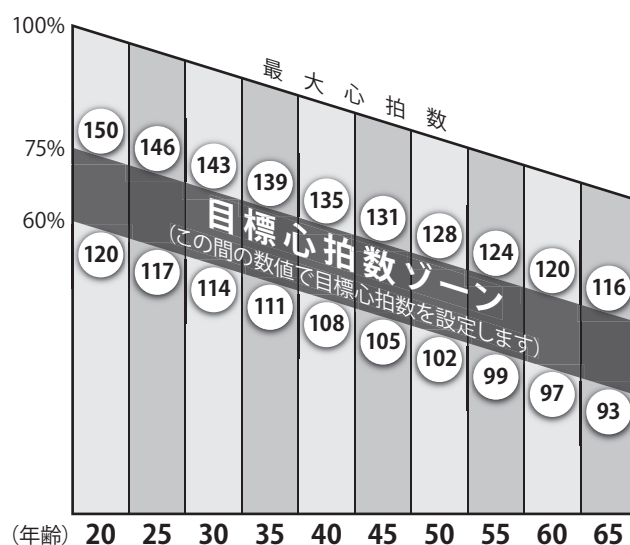

●チェストトランスミッター (心拍数遠隔測定器) [別売り]

より正確な心拍数の計測をご希望される方には、チェストトランスミッター (別売り) をお勧めします。チェストトランスミッターを装着すると、両手が自由に動かせるため、より自由な姿勢でエクササイズをお楽しみいただけます。

チェストトランスミッターを装着する前に、裏側の2個のゴム製電極 (下図参照) を水で湿らせます。装着場所は、胸骨のすぐ上または胸筋の真下に中心 (POLARのロゴマーク) を合わせます。

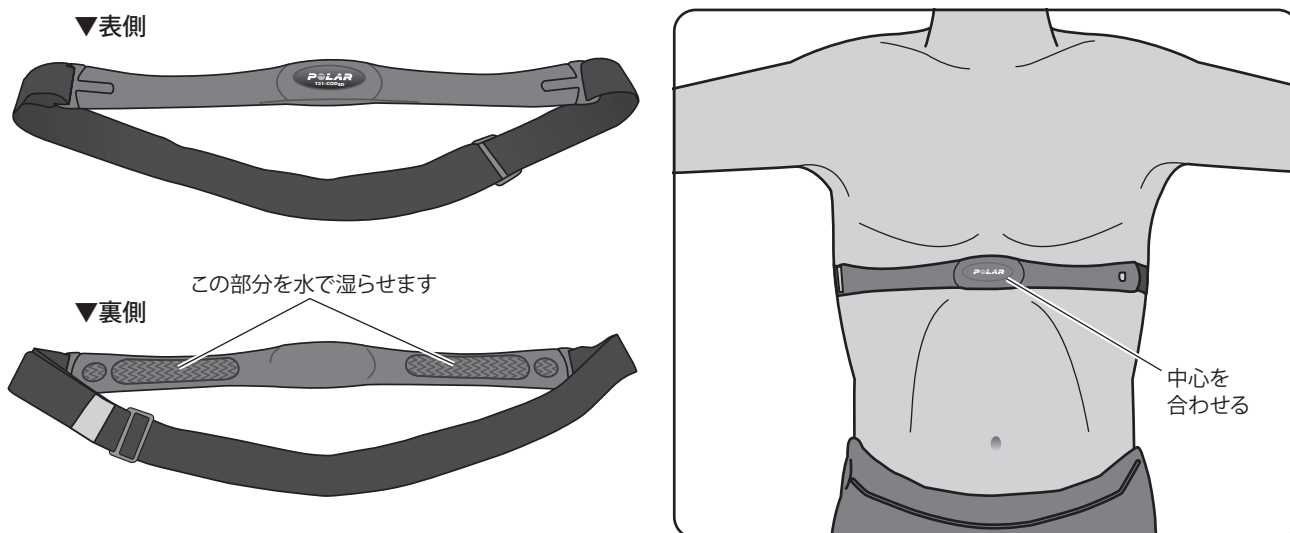

- チェストトランスミッターは、正確かつ一定した計測値を得るために、正しく装着してください。チェストトランスミッターの装着がゆるすぎたり、位置が正しくないと正確な心拍数の計測ができない場合があります。
- 心拍数測定機能は医療用の装置ではありません。トレッドミルのエクササイズ専用にご使用ください。また、計測精度にはさまざまな要因が影響する可能性があります。



注意

Passport 機能

本製品は別売りの Passport 機能に対応しています。
 Passport があれば、世界の実在する国立公園や都市を実際に走っているかのような臨場感を体感できます。ご家庭のテレビに繋ぐことで、実際の走りと連動して景色や音が変わり、勾配に合わせてマシンの負荷も変わる、まさに次世代カーディオプログラムです。
 詳しくは Passport 機能の取扱説明書をご覧ください。
 ※定価・コース内容は 2014 年 2 月現在のものです。予定なく変更となる場合があります。



PASSPORT PLAYER
セット内容
プレーヤー本体 / リモコン / 単 3 電池 / HDMI&RCA ケーブル / AC アダプター
USB メモリ: 初期 2 コース搭載 (北イタリア / アメリカンサウスウエスト)
※ AC アダプターは他の機器に使用しないでください。



あらかじめ付属されている 2 本のコース (北イタリア / アメリカンサウスウエスト) に加えて、下記のパッケージをご購入いただくと、それぞれ新たなコース (1 コース = 約 5 ~ 7km) を 6 本お楽しみいただけます。

VIDEO PACK USBメモリ

Video Pack A (6コース)

- トリニティ・マウンテン
- ワシントン州
- プリティッシュ・コロンビア・ロッキーズ
- ニュージーランド
- カナディアン・ロッキーズ
- フレンチ・リヴィエラ

Video Pack B (6コース)

- パリとランス
- プリティッシュ・コロンビア・ロッキーズ
- ユタ州2
- ノーザン・ロッキーズ2
- アーカディア国立公園
- カリフォルニア・デザート

Video Pack C (6コース)

- オークランドとウェリントン
- ニューイングランド
- イタリアン・アルプス
- アリゾナ州
- カリフォルニアコースト
- オレゴン州



各コースの詳細は <http://world.passportplayer.com/> へ

● Passport Player の同期方法

Passport 機能を利用するために、本製品と Passport Player を同期させる必要があります。

1. テレビ / モニタ、Passport Player、本製品の電源 ON/OFF スイッチを ON にします。
2. Passport 画面の「設定」から「同期」を選択します。
3. トレッドミルのストップボタンと傾斜ボタン (▲) を同時に 5 秒間長押しします。



ランニングベルトのセンタリングおよび張り調節



- ランニングベルトの調節には細心の注意が必要です。自信のない方はカスタマーサービスまでご連絡ください。誤った調節をすると、故障の原因となります。(裏表紙にフリーダイヤル番号を記載しています。)
- Web で動画をご覧ください。 <http://www.youtube.com/user/horizonfitnessjapan/>

センタリング調節



- センタリング調節は、5km/h の速度で行ってください。
- 動いているベルトに髪の毛や着衣の一部を巻き込まれないようご注意ください。

ランニングベルトは、工場から発送される前にセンタリング調節を行い、正しい位置に調節されていますが、輸送中にずれてしまう場合があります。

トレッドミルをご使用前にランニングベルトの左右の位置ずれを発見しましたら、右の手順に従って、センタリング調節を行ってください。

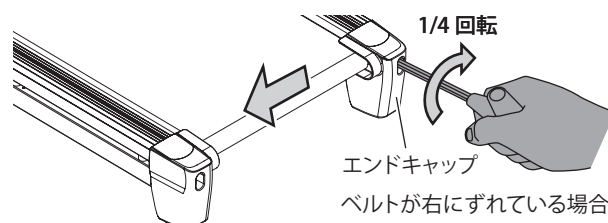

- トレッドミルを 5km/h の速度で回したまま、後部エンドキャップに T レンチ (6mm) を差し込みます。
- 1/4 回転ずつ、テンションボルトを調節します。
 - ベルトが右にずれていて、左に調節したい場合
右のテンションボルトを 1/4 回転ずつ時計回りに回します。
 - ベルトが左にずれていて、右に調節したい場合
左のテンションボルトを 1/4 回転ずつ時計回りに回します。

張り調節



- 張り調節をする際は、電源 ON/OFF スイッチを OFF にし、電源コードをコンセントから抜いていることを必ず確認してください。
- ベルトの締めすぎは、故障の原因となりますのでご注意ください。

工場出荷時にランニングベルトは適正な位置に張り調節を実施後、出荷されています。しかしながら、輸送中にずれてしまう可能性もありますので、走行中にベルトが滑る感覚がありましたら、張り調節を実施してください。また、長期間の使用により、ベルトが伸びている可能性があります。右の手順に従って張りを調節してください。

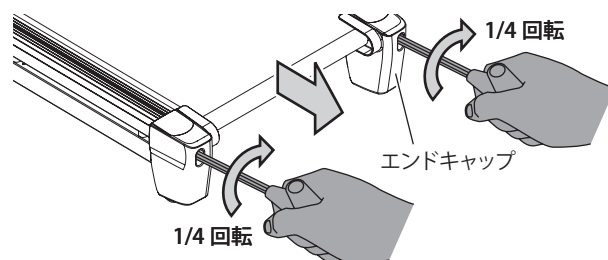

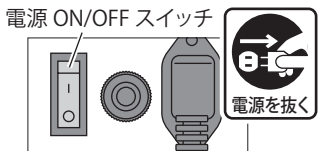
- トレッドミルの電源を OFF にし、電源コードをコンセントから引き抜きます。
- 後部エンドキャップに、本体付属の T レンチ (6mm) を差し込みます。
- 時計回りに 1/4 回転ずつ回し、ベルトを張ります。
※左右とも同じ方向に同じ回転数で調節します。
※ベルトを緩める場合は、反時計回りに回します。
- トレッドミルの電源を ON してチェック走行をしてください。滑る感覚がなくなれば張り調節が完了です。

お手入れ

本製品をより安全に、より長くご使用いただくため、定期的なお手入れをお勧めします。
以下にて、日常、毎週、毎年、不定期に分けて説明しますので、スムーズなお手入れにお役立てください。

■ 日常（毎回のご使用后）

ご使用後のお手入れは、下記の手順に従ってください。



- お手入れは、必ず電源スイッチを切って、電源コードをコンセントから抜いてから行ってください。
- 本製品を布拭きする場合は、溶剤は使用しないでください。
- お手入れの際、電源コードを踏みつけたり、傷つけたりしないようご注意ください。
- 電源コードは、机や物に挟まらない場所に通してください。

1. ご使用後は本製品の電源 ON/OFF スwitchを OFF にし、電源コードをコンセントから引き抜きます。
2. ランニングベルト、モーターカバーおよびコンソールを固く絞った布で水拭きします。
3. 電源コードに損傷がないか確認します。損傷を発見した場合は、カスタマーサービスまでご連絡ください。
4. ランニングベルトの張りとセンタリングを確認します。調節方法は、前ページをご参照ください。

■ 毎週

毎週のお手入れは、下記の手順に従ってください。

1. 本製品の電源 ON/OFF スwitchを OFF にし、電源コードをコンセントから引き抜きます。
2. 本製品下の床面に溜まったほこり等を布で拭き取るか、または掃除機で清掃します。

■ 6 か月ごと

6か月ごとにモーターカバー内を清掃してください。

1. 本製品の電源 ON/OFF スwitchを OFF にし、電源コードをコンセントから引き抜きます。
2. モーターカバーを開けて、カバー内に溜まったほこり等を布で拭き取るか、または掃除機で清掃します（基板に触れないようご注意ください）。

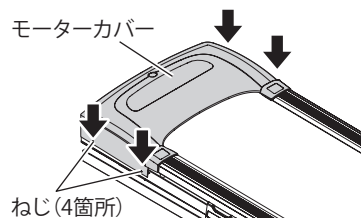

■ 6 か月または「LUBE BELT」表示ごと

本製品の最適な性能を維持するために、6か月ごとまたはディスプレイに「LUBE BELT」と表示されるごとにランニングデッキとランニングベルトの間のワックスがけをする必要があります。下記手順に従って、付属のシリコンオイルを薄く塗ってください。また、シリコンオイルが手に付着することがありますので、手袋の着用をお勧めします。「LUBE BELT」についての詳細は、次ページをご参照ください。



ランニングベルトのワックスがけは、必ず電源スイッチを切って、電源コードをコンセントから抜いてから行ってください。

1. 前ページの「ランニングベルトの張り調節」を参照し、反時計回りに5～10回転程度（左右の回転数を合わせてください）回して、ランニングベルトを緩めます。（図のようにめくれ上がる程度）



ランニングベルトを緩めすぎると、ランニングデッキ内の支持ローラが外れるおそれがありますので、緩めすぎないようにご注意ください。

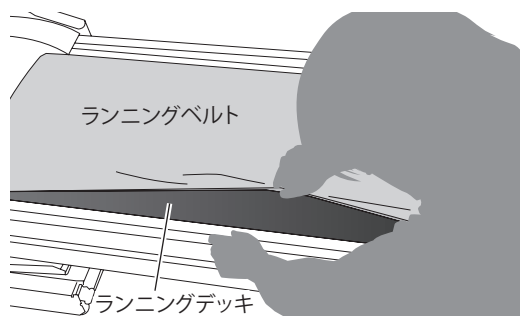

- ランニングベルトの中心付近をめくり上げ、右図の範囲に付属のシリコンオイルを塗布します。塗布する量は、シリコンオイル容器の半分 (20ml) を目安としてください。



付属のシリコンオイルは、開封時に口をはさみなどで切る必要があります。その際、口を大きく切るとシリコンオイルが出すぎてしまうため、小さく切るようにしてください。

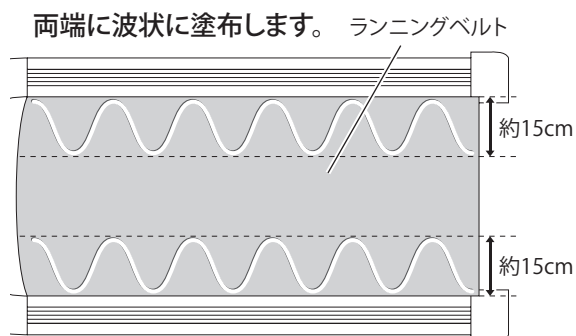

- 左右のずれなどに注意しながら、ランニングベルトの張りを元に戻します。
- 最後にシリコンオイルを十分なじませるため、3km/h の速度で 5 分間をめぐりに走行してください。以上でワックスがけは完了です。

不定期

右図を参考に、各部に緩みや汚れなどがいないか確認して、発見した場合は直ちに調節・清掃してください。

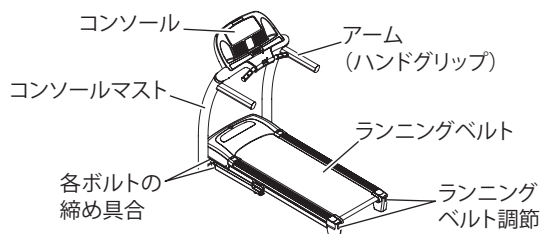

LUBE BELT 機能について

本製品には、お客様により安全に、より快適にご使用いただくために、240km 走行するごとに「LUBE BELT」という文字がディスプレイに表示され、トレッドミルをロックする機能が付属しています。ご使用中に「LUBE BELT」が表示された場合は、付属のシリコンオイルを塗布し、下記の手順に従いロックを解除してください。その他ご不明な点がある場合は、カスタマーサービスにご連絡ください。また、「LUBE BELT」の表示がない場合でも、6か月に一度は付属のシリコンオイルを塗布してください。

- 前ページの「6 か月または「LUBE BELT」表示ごと」に従い、付属のシリコンオイルを塗布します。
- ランニングベルトが緩んでいないか確認します。緩みがある場合は、22 ページの「張り調節」に従ってランニングベルトの張りを調節してください。
- ランニングベルトが走行面の中心を通っているか確認します。左右にずれている場合は、22 ページの「センタリング調節」に従ってランニングベルトのセンタリングを調節してください。
- ランニングデッキの破損、がたつき、歪み等がないか確認します。本体ががたつく場合は、8 ページの「水平に調節」に従って水平に調節してください。
- 組立箇所のボルト・ねじの緩みや破損がないか確認します。本体の破損・歪み等がある場合は、カスタマーサービスにご連絡ください。
- 上記を確認して、問題がなければストップボタンと速度ボタン (+) を同時に 5 秒間長押しします。「LUBE BELT」のロックが解除され、再度ご使用いただけます。

※ストップボタンのみを長押ししても一時的にロックは解除できますが、約 10km 走行後に再度ロックされますのでご注意ください。



故障かな?と思ったら

症 状	考えられる原因	対処方法
●電源が入らない。	<ul style="list-style-type: none"> 電源コードが外れている。 電源コードが断線している。 電源コードが本体に正しく接続されていない。 	<ul style="list-style-type: none"> 電源コードを確認してください。 電源コードをコンセントにしっかりと差し込んでください。 電源 ON/OFF スイッチを ON してください。
●コンソールが点灯しない。	<ul style="list-style-type: none"> 電源 ON/OFF スイッチが ON になっていない。 	<ul style="list-style-type: none"> 電源 ON/OFF スイッチを ON してください。
●ランニングベルトが動かない。	<ul style="list-style-type: none"> 電源コードがコンセントに正しく接続されていない。 安全キーが正しくセットされていない。 電源 ON/OFF スイッチが ON になっていない。 コンセントに AC100V/15A の容量がない。 	<ul style="list-style-type: none"> 電源コードをコンセントにしっかりと差し込んでください。 安全キーを確実にセットしてください。 電源 ON/OFF スイッチを ON してください。 延長コード、変圧器などは使用せず、コンセントから直接電源を取ってください。
●走行中にひっかかったり、つんのめったり、ランニングベルトが滑った感じがする。	<ul style="list-style-type: none"> ランニングベルトにごみやほこりを巻き込んでいる。 ランニングベルトの張り具合が一樣でない。 	<ul style="list-style-type: none"> ランニングベルトのごみやほこりを取り除いてください。 22 ページの「張り調節」をご参照ください。
●ランニングベルトが左右どちらかにずれている。	<ul style="list-style-type: none"> ランニングベルトの左右の具合が一樣でない。 	<ul style="list-style-type: none"> 22 ページの「センタリング調節」をご参照ください。
●本体の下に黒いものが落ちている。	<ul style="list-style-type: none"> ランニングベルトが使用になじんできた。 ランニングベルトの表面の薄くやわらかい部分が削れ落ちた。 新しいシューズの底の部分が削れ落ちた。 	<ul style="list-style-type: none"> 故障ではありません。本体の下を定期的に清掃してください。
●速度・傾斜の調節ができない。	<ul style="list-style-type: none"> ボタン部分が壊れている。 制御回路の故障、または断線。 	<ul style="list-style-type: none"> カスタマーサービスにご連絡ください。
●心拍数の計測がおかしい。	<ul style="list-style-type: none"> 心拍数センサーを両手で正しく握っていない。 	<ul style="list-style-type: none"> 心拍数センサーを両手で正しく握ってください。
●本体設置時、がたつきがある。	<ul style="list-style-type: none"> 本製品を平坦な場所で使用していない。 	<ul style="list-style-type: none"> 本製品は、平坦な場所でご使用ください。 平坦な場所に設置してもがたつき場合は、8 ページの「水平に調節」に従って水平調節をしてください。
●ディスプレイに「LUBE BELT」と表示された。	<ul style="list-style-type: none"> LUBE BELT 機能によりトレッドミルがロックしている。 	<ul style="list-style-type: none"> 前ページの「LUBE BELT 機能について」に従ってロックを解除してください。

製品に関するよくある質問

Q トレッドミルから発生する音は正常ですか？

- A
- すべてのトレッドミル、特に新しい製品は、ベルトがローラーに乗って回転しているため、若干振動音が発生します。このノイズは消えるわけではありませんが、時間が経つと減少します。やがてベルトが伸張して、ローラー上にスムーズに乗るようになじんできます。
 - トレッドミルから異音がする場合、各ボルトを再度、増締めしてください。

Q 傾斜は角度にするとどれくらいですか？

- A
- 本製品は坂道にある道路標識の表示と同じく傾斜を%で表示してあります。角度にすると1%が0.57度(10%であれば約6度)となります。

Q マシンの電源を ON にしましたが、トレッドミルが動作しません。

- A
- 安全キーが安全キーホルダーに正しくセットされているか確認してください。正しくセットされているのにトレッドミルが動作しない場合は、カスタマーサービスにご連絡ください。また、正常に動作した場合は、運動する前に必ず安全キークリップを着衣に装着してください。(9 ページ参照)
 - 電源コードの差し込みを確認してください。また、電源コードがささったままトレッドミルを折りたたむと、意図せず電源コードが抜けたり、破損するおそれがあります。トレッドミルを折りたたむ場合は、必ず電源コードを引き抜いてから行なってください。

Q ワックスがけのとき、ランニングベルトをめくり上げることが難しい

- A
- ランニングベルトのワックスがけ(23 ページ「6 か月または「LUBE BELT」表示ごと」参照)の際、ランニングベルトをめくり上げることが難しい場合は、市販のシリコンスプレーをお使いいただくことで、簡易的にワックスがけを行うことができます。右図のようにランニングベルトに隙間を作り、左右にシリコンスプレーをふきかけてください。塗布範囲は24 ページ「6 か月または「LUBE BELT」表示ごと」手順2をご参照ください。
※必ず「シリコンスプレー」と表示のあるものをお使いください。

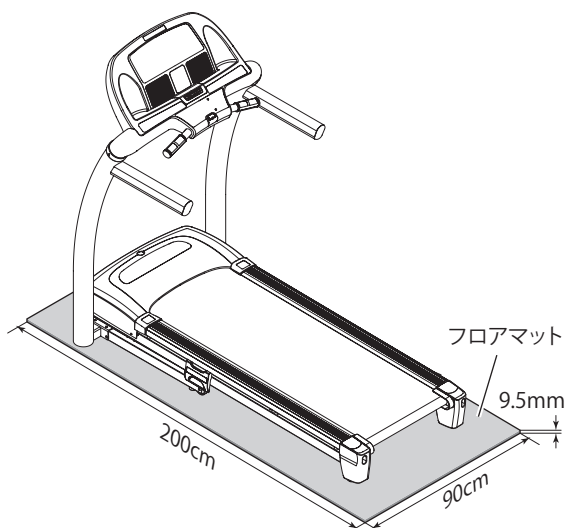
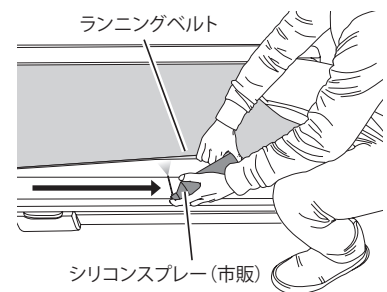

オリジナルフロアマット (別売り)

ノイズが気になる方にお勧め!

当社オリジナルのゴムマットも別途販売中です。マットを敷いて振動・ノイズの軽減や床の保護にご利用ください。本製品専用、下記の仕様をご用意しています。

※フロアマットは製品の性質上、特有の臭いがあります。お使いいただくうちに、特有の臭いは軽減されます。

型 式	寸法 (L × W × H)
YHZM0007	200cm × 90cm × 9.5mm

機械寸法

■使用状態

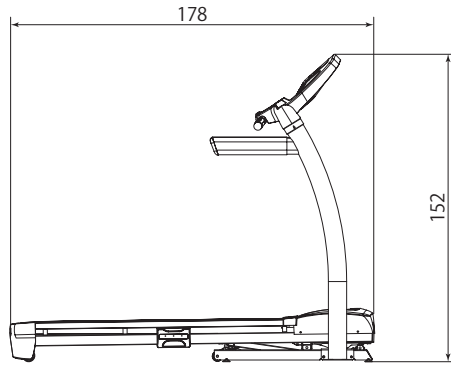
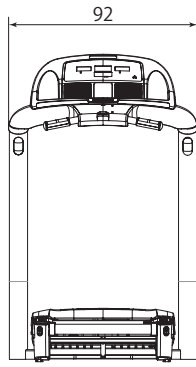

■保管状態

単位: cm

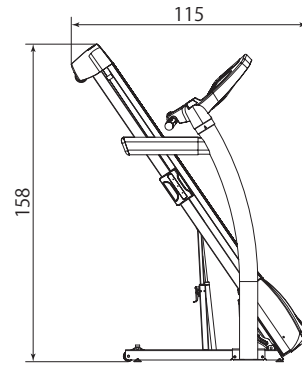

製品仕様

名 称	HORIZON T-8.0
最大使用者重量	(約) 148kg
駆 動 方 式	2.5CHP(4.5HP)ドライブモーター
走 行 面 寸 法	140×51cm
心拍数センサー	ハンドグリップ方式
運 動 速 度	0.8km/h～20.0km/h
傾 斜	0%～12%

本 体 重 量	(約) 85kg
本 体 寸 法 (L × W × H)	使用時: 178×92×152cm 収納時: 115×92×158cm
電 源	AC100V 50/60Hz
保 証 期 間	1年間
製 造 国	中国

※製品の仕様、外観などは改良のため予告なしに変更することがありますので、ご了承ください。

保証規定

- 保証期間内において、取扱説明書に従った正常な使用により万一故障等が発生した場合は、無償で修理いたしますので当社カスタマーサービスへご連絡ください。
ただし、以下の項目またはこれに準ずる理由により生じた事故等については本保証は適用されません。
 - 取扱説明書以外の誤操作、取扱上の不注意
 - 天災、火災、地震等による故障
 - 砂、泥、水かぶり等が原因で発生した故障
 - お買い上げ後の転居等による輸送、移動、落下等
 - 保管上の不備
 - 当社規定の修理取扱以外で行われた修理・改造による故障
 - 本製品本来の使用目的以外の使用
 - 本保証書の添付がない場合
- 保証期間後の修理品についての運賃、諸費用は原則としてお客様にてご負担願います。
- 保証期間は、ご購入から1年間です。
- 保証の適用されない故障、および保証期限が切れた後の故障につきましては、有償で修理します。
- 保証書は再発行いたしませんので、大切に保管しておいてください。また、販売店の印のないものや、お買い上げ日の記載のないものは無効です。
- 不特定多数の人の利用は、保証を受けられない場合がありますので、あらかじめご了承ください。
- 保証は日本国でのみ有効です。

保証書

この保証書は、明示した期間・条件のもとにおいて無償修理をお約束するものです。この保証書によってお客様の法律上の権利を制限するものではありません。

名 称	HORIZON T-8.0		
保証期間	本体お買い上げ日より1年間		
お買い上げ日	平成	年	月 日
お 客 様	お名前		
	〒 ご住所		
	電 話 ()		
販 売 店	店名・住所		
	電 話 ()		
●恐れ入りますが、破損・故障・不良の内容をご記入ください。			

お問い合わせは、お気軽にどうぞ

カスタマーサービス フリーダイヤル



0120-557-379

営業時間 9:00～17:00 (土日祝休み)

●お問い合わせ・発売元

ジョンソンヘルステックジャパン株式会社

〒108-8435 東京都港区海岸3-3-8安田ビル2F

TEL: 03-5419-3560 FAX: 03-5419-3562

http://johnsonjapan.com

