

トレッドミル

TREADMILL

Citta T82

取扱説明書

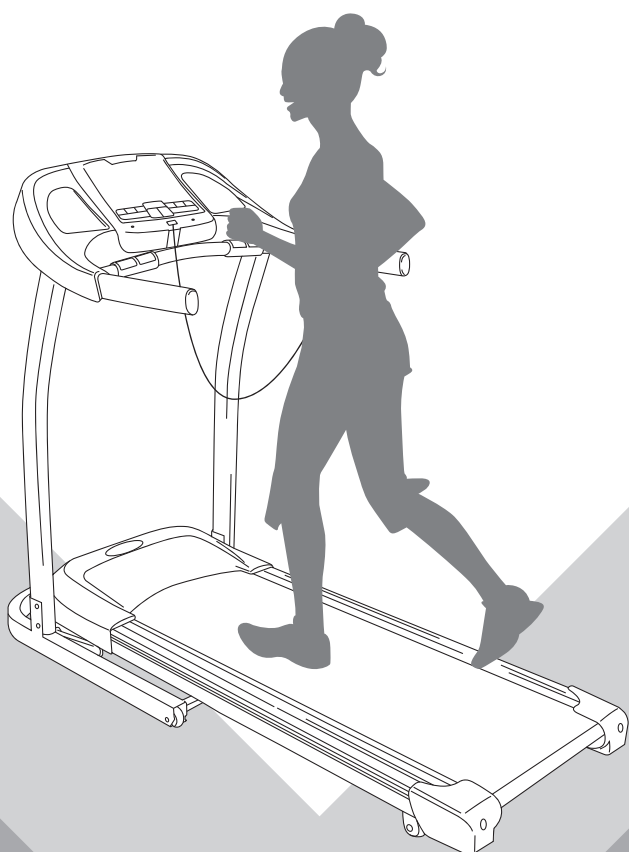

家庭用室内運動用具

も く じ

- 安全のために、必ずお守りください 1
 - 警告記号の意味 1
 - ご使用前に 1
 - ご使用時に 2
 - ご使用前の点検 2
 - ご使用場所 2
 - お手入れと保管 2
- 梱包内容 3
- 組立方法 4
 - 組立手順 4
- 各部の名称 6
- 移動と保管 7
 - 本体の開閉方法 7
 - 移動 7
 - 保管 7
- ご使用前の準備 8
 - 水平に調節 8
 - 電源接続 8
 - 安全キー (マグネット付) 8
- コンソールとディスプレイ 9
 - コンソール 9
 - ディスプレイ 10
- 基本的な使い方 (クイックスタート) 11
- プログラムの使い方 12
 - レベルの選択 12
 - P1 CALORIE GOAL (カロリーゴール) 12
 - P2 WEIGHT LOSS (体重減量) 13
 - P3 LEG TONER (足腰引締め) 14
 - P4 10,000 STEPS (健康 1 万歩) 14
 - BMI 計算 14
- ランニングベルトのセンタリングおよび張り調節 15
 - センタリング調節 15
 - 張り調節 15
- お手入れ 16
 - 日常 (毎回のご使用后) 16
 - 毎週 16
 - 6 か月 16
 - 不定期 17
- 故障かな?と思ったら 18
- 製品に関するよくある質問 19

特 長









- 見やすい LED ディスプレイ。
- 0 ~ 10% の傾斜機能
- ショートカットキーで素早く速度・傾斜を変更可能

このたびは、本製品をお買い上げいただき誠にありがとうございます。この商品は、ご家庭で手軽かつ安全にエクササイズができるように開発された、高性能のトレッドミルです。安全に、正しくご使用いただくために、ご使用前には必ず取扱説明書をよくお読みください。また、お読みになった後は、必要なきにいつでもご覧いただけるよう大切に保管してください。

安全のために、必ずお守りください

警告記号の意味

この取扱説明書には、安全にお使いいただくために次のような表示をしています。表示の内容をよく理解してから本文をお読みください。

 警告 または  警告	この表示の注意事項を守らないと、火災や感電、転倒、挟まれなどにより死亡や大けがなどの人身事故につながる可能性があります。
 注意 または  注意	この表示の注意事項を守らないと、感電や転倒、挟まれ、その他の事故によりけがをしたり、周辺の物品に損害を与えたりすることがあります。
 禁止	禁止（してはいけないこと）を示します。具体的な禁止内容は、文章で示します。
 強制	強制（必ずすること）を示します。具体的な強制内容は、文章で示します。
 および  感電	各注意を示します。具体的な注意内容は、文章で示します。

ご使用の前に







火災



感電



警告

 改造禁止	<ul style="list-style-type: none"> ● 本製品を勝手に改造、修理しないでください。むやみに開けたり改造したりすると、火災や感電の原因となり大変危険です。
 濡れ手禁止	<ul style="list-style-type: none"> ● 濡れた手で電源プラグに触れないでください。濡れた手で電源プラグの抜き差しをすると、感電等の原因となり大変危険です。
 禁止	<ul style="list-style-type: none"> ● ペットおよび 12 歳以下のお子様を本製品に近づけたり、乗せたりしないでください。 ● 本製品を他の用途に使用しないでください。 ● 本製品は 1 人用のトレーニングマシンですので、2 人以上では使用しないでください。 ● 体重 115kg を超える人は使用しないでください。 ● 本製品は家庭用です。業務用では使用しないでください。 ● 回転部分に巻き込まれそうな服装で本製品を使用しないでください。 ● 延長コード、変圧器などは使用しないでください。 
 強制	<ul style="list-style-type: none"> ● 本製品は、取扱説明書に従って正しくご使用ください。 ● 運動前に必ずストレッチ、準備体操を行ってください。 ● 運動は、なるべく食後 1～2 時間後に行ってください。食後すぐの運動および運動後 30 分以内の食事はお控えください。 ● 心臓病、呼吸器障害、高血圧ほか、身体に持病や障害のある方は、必ず医師にご相談のうえ、ご使用ください。 ● 本製品は、必ず適正なコンセントにつないでください。(100 ボルト / 最大 15 アンペア) ● ご使用前に、組立て箇所が緩みがないか必ず確認してください。

ご使用時に



警告

 禁止	<ul style="list-style-type: none"> ● <u>ベルトやローラーなどの駆動部・回転部に物や指を近づけないでください。</u> ● 本製品に強い衝撃を与えたり、重い物を載せたりしないでください。 ● 本製品の隙間や穴に物を詰めないでください。 ● 運動量は徐々に増やし、無理をしないでください。飲酒後の運動は絶対にしないでください。 	
 強制	<ul style="list-style-type: none"> ● 運動する前に必ず安全キーを着衣に装着してください。 ● 運動靴を履き、運動に適した服装でご使用ください。回転部・駆動部に巻き込まれるおそれがあるため、ひも類のない服装をしてください。 ● 乗り降り、運動するときはアーム (6 ページ参照) を握ってください。 ● 本製品は家庭用のトレーニングマシンですので、連続 99 分以上の使用はおやめください。 ● 運動中に体の異常を感じたら、直ちに使用を中止し、医師の診断を受けてください。 ● 電源プラグを抜くときは、電源コードを引っ張らず、電源プラグを持って抜いてください。 	

ご使用前の点検



警告

 強制	<ul style="list-style-type: none"> ● 接地部のがたや、各部に緩みがないか確認、調節してご使用ください。 ● ランニングベルトが一方に偏ったり、外れそうになったときは、本取扱説明書を参考に調節してください。 ● ランニングベルトに亀裂などがなく確認してください。
--------	---

ご使用場所



注意

 禁止	<ul style="list-style-type: none"> ● 本製品は室内用です。屋外では使用しないでください。 ● 直射日光が当たる場所や、温度が一定でない場所では使用しないでください。本体の温度が上がり、故障の原因となるおそれがあります。 ● 湿気の多い場所や、水滴等が本製品にかかる場所には設置しないでください。本体内部に水滴等が浸入し、故障の原因となるおそれがあります。 	
 強制	<ul style="list-style-type: none"> ● 本製品は、必ず安定した平坦で丈夫な床に設置してください。 ● 周囲に燃えやすい物、本製品を濡らしたりする物がないか確認してください。 ● 安全のため、右図の設置スペースを確保してください。 	

お手入れと保管



注意

 電源を抜く	<ul style="list-style-type: none"> ● 長時間使用しないときは、電源を切って安全のため電源プラグを抜いてください。 ● お手入れの際は、電源を切って電源プラグを抜いてください。 ● 一週間に一度程度、乾いた布で本製品に付着したほこりを拭き取ってください。また、本製品を設置している床の上もほこりを残さないよう掃除してください。
 禁止	<ul style="list-style-type: none"> ● 屋外や湿気の多い場所、高温になる場所に保管しないでください。 ● 転倒のおそれがある場所、お子様が触れる場所に保管しないでください。 ● お手入れには、アルコール、中性洗剤等は使用しないでください。
 強制	<ul style="list-style-type: none"> ● 移動するときは、電源を切って必ず電源プラグを抜いてから移動してください。接続したまま移動すると、電源コードが損傷し、故障の原因となるおそれがあります。

梱包内容

本製品は、ご購入時には分解されて箱に梱包されています。

本製品を箱から外に出す際、および組立ての際は、重量が大きい (58kg) ため2人以上で行うことをお勧めします。以下に梱包内容を示します。

梱包内容がすべて揃っていることをご確認ください。

本体×1

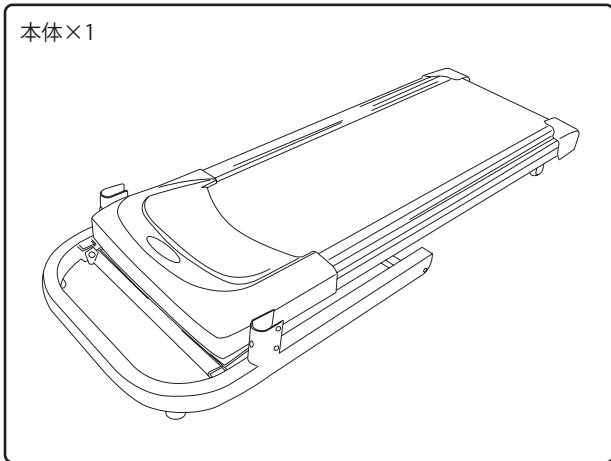

コンソール×1

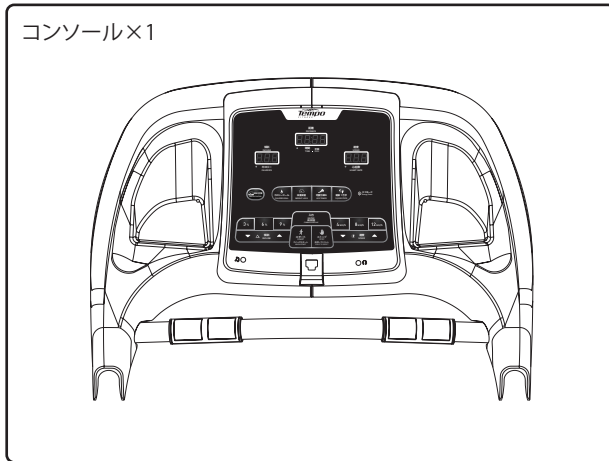

コンソールマスト×2

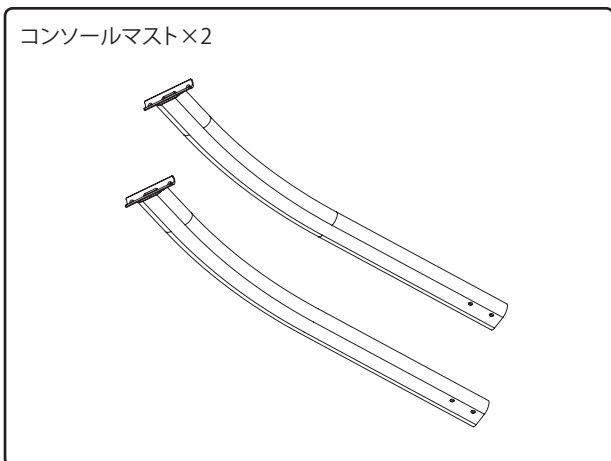

安全キー×1

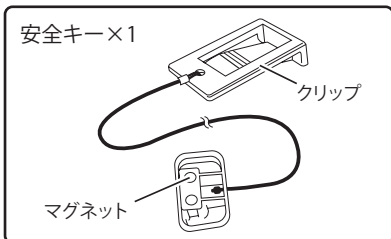

電源コード×1

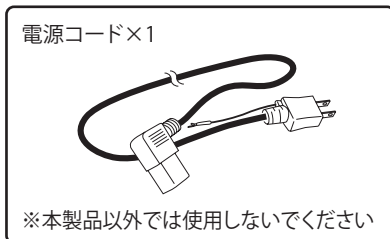

携帯音楽用コード×1

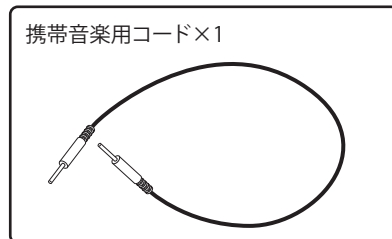

組立用部品
×1式 (袋)



シリコンオイル
×1



取扱説明書×1

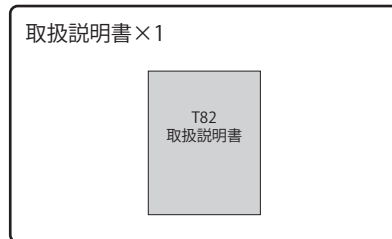

※万一、不足した部品があった場合は、販売店またはカスタマーサービスにご連絡ください。

※組立用部品についての詳細は、次ページをご参照ください。

組立方法



- 組立手順を正しく守り、すべての部品がしっかりと固定されていることを確認してください。組立手順を正しく守らないと、組立部分の締付け不良により、トレッドミルの故障につながります。また、運動中に組立部分が緩むと、思わぬ事故につながるおそれがあります。
- 組立ては2人以上で行うことをお勧めします。また、組立部品などで指などを挟まないようにご注意ください。

本製品は、右図のように組立用部品1式を付属しています。

組立ての際は、ボルトおよびねじの大きさや長さを間違えないようご注意ください。また、ボルトやねじの締付けには付属のLレンチ(5mm)を、ランニングベルトの調節にはLレンチ(6mm)をご使用ください。ご不明な点がある場合は、販売店またはカスタマーサービスにご連絡ください。

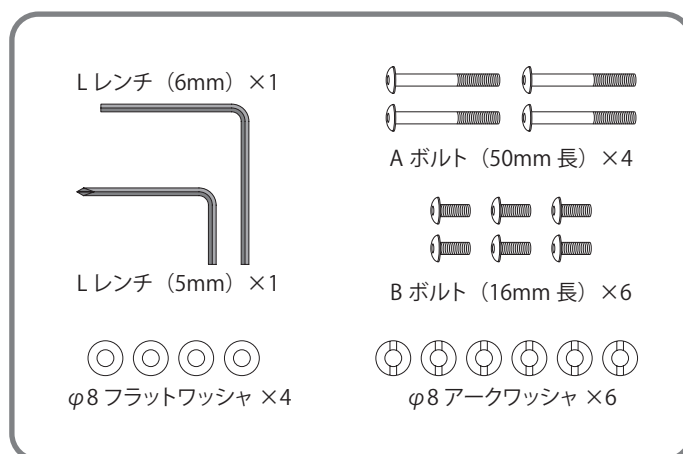

組立手順

1. 左側コンソールマストをメインフレームに取り付け、A ボルト・φ8 フラットワッシャ(各2個)および、B ボルト・φ8 アークワッシャ(各1個)で仮締めします。
2. メインフレームから出ているコンソール操作線をメッセンジャーを使用して右側コンソールマストの下側より通します。
3. 右側コンソールマストをメインフレームに取り付け、A ボルト・φ8 フラットワッシャ(各2個)および、B ボルト・φ8 アークワッシャ(各1個)で仮締めします。その際、コンソール操作線を噛まないようにご注意ください。

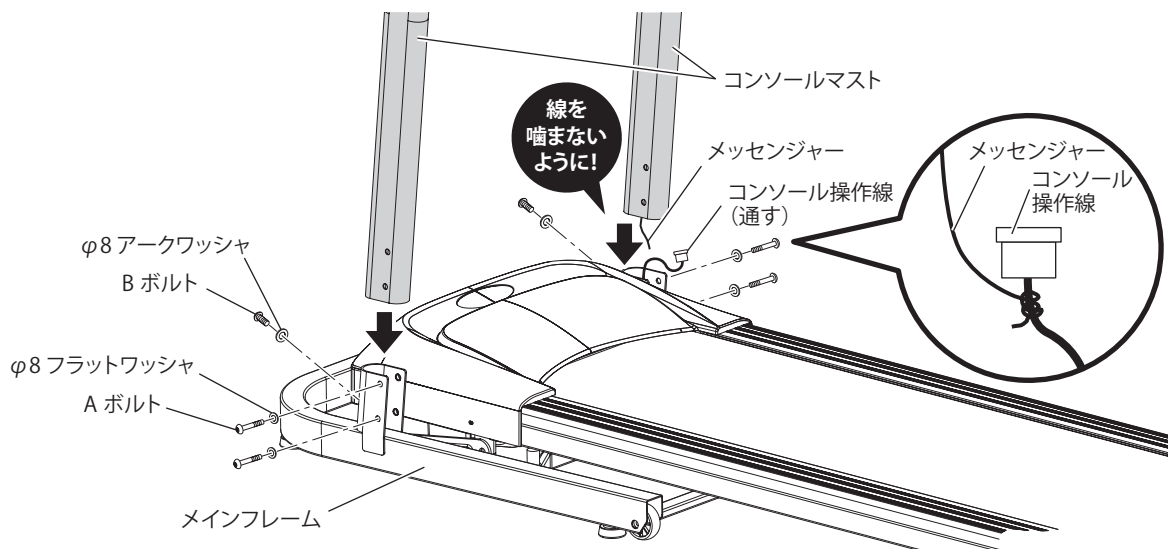

2

1. コンソールと、右側コンソールマストに通したコンソール操作線をつなぎ合わせます。
2. コンソールを左右のコンソールマストに取り付け、B ボルト・φ8 アークワッシャ（各4個）で固定します。その際、コンソール操作線を噛まないようにご注意ください。

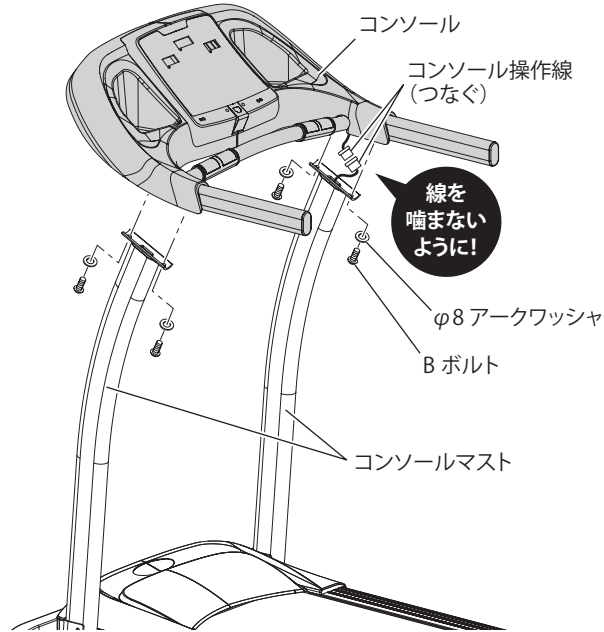

3

1. すべての取付けが完了したら、仮締めしたボルトを増締めし、各取付部にぐらつきがないか確認して完成です。

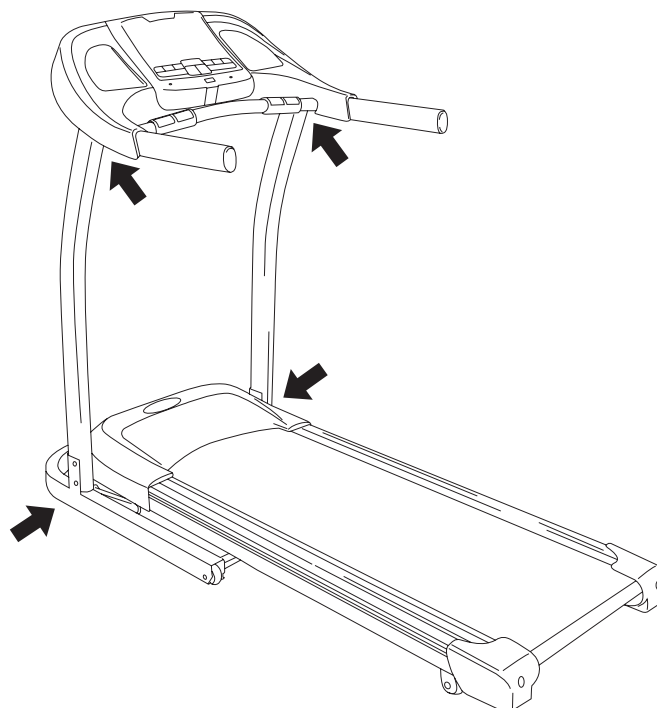

各部の名称

以下に各部の名称を示します。

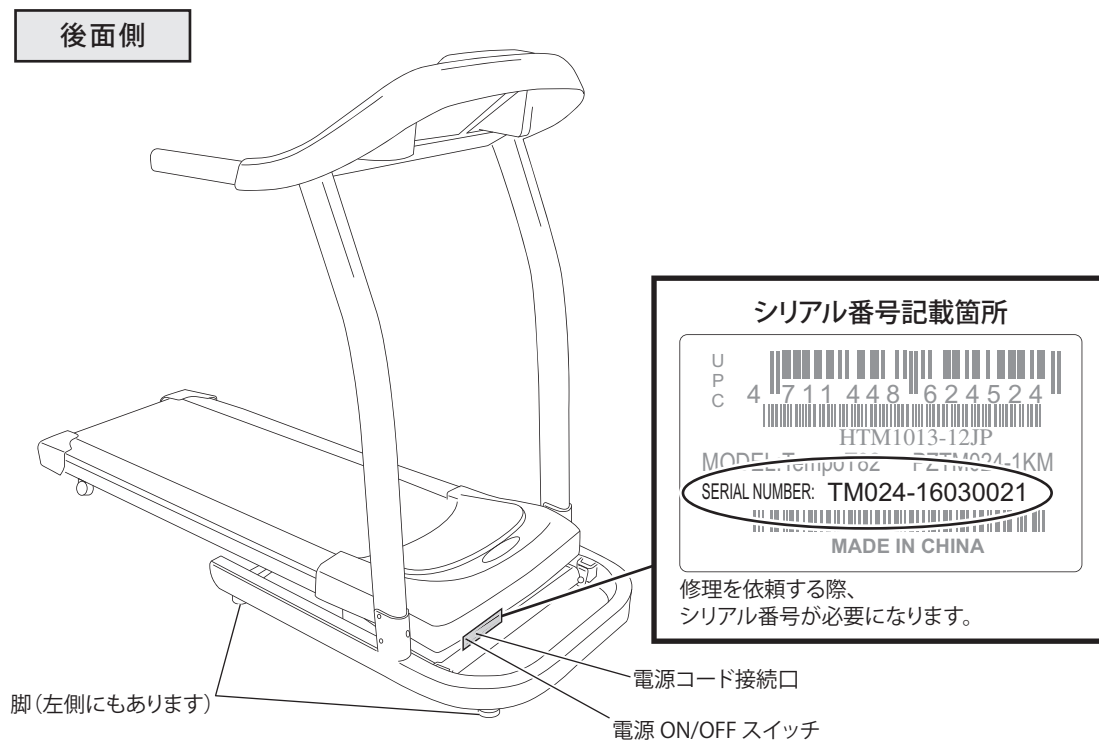
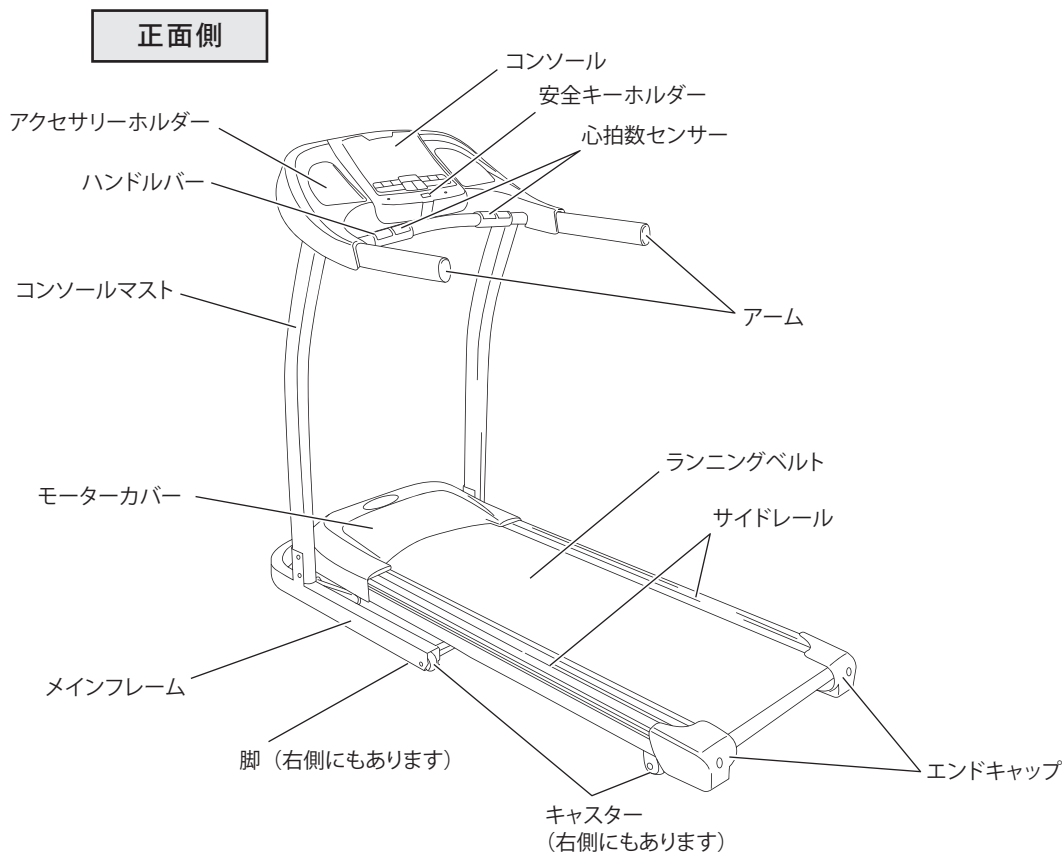

移動と保管

■ 本体の開閉方法

本製品を開閉する場合は、以下の手順に従ってください。



- 本製品を開閉する場合には、あらかじめ電源コードを引き抜いてください。
- 折りたたみ時に指などを挟まないようご注意ください。

1

トレッドミルを閉じる場合はエンドキャップをしっかりと持ち、本体裏面のロックレバーがロックされるまでゆっくりと持ち上げます。きちんとロックされているか確認します。

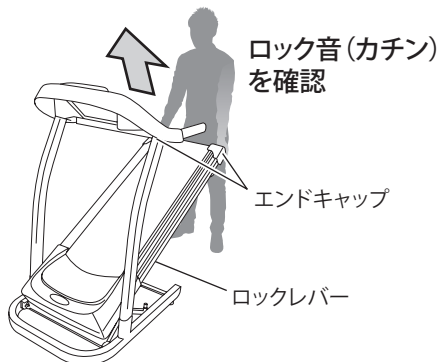

2

トレッドミルを開く場合は、エンドキャップを持ちながら足でロックレバーを押し、ロックを解除します。(本体は自重で開きます)

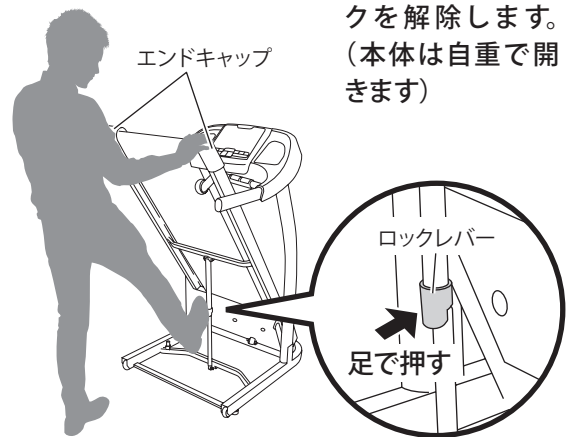

■ 移動

本製品にはキャスターが取り付けられており、折りたたんで固定した後エンドキャップを持ち、下図のように傾けて移動できます。



- 本製品が折りたたまれて確実にロックされていることを必ず確認してから移動してください。ロックせずに移動すると、思わぬ事故につながるおそれがあります。
- 本製品を無理な体勢で持ち上げると、けがをするおそれがあります。1人で移動させる自信のない方は、必要に応じて手助けを求めてください。

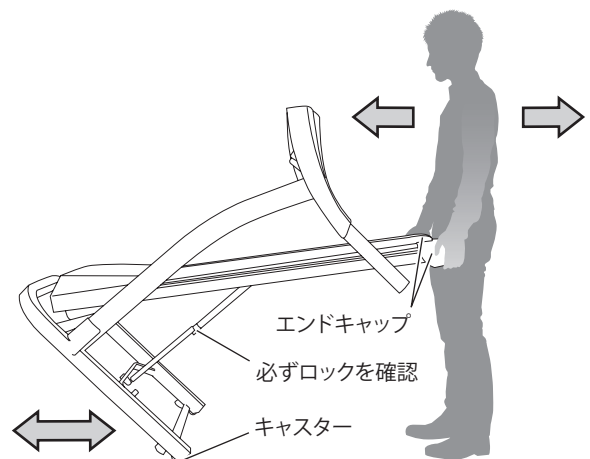

■ 保管

本製品は、立てて保管します。下記事項に注意して、正しく保管してください。



- 長期間使用しない場合は、倒れると危険ですので、人が触れる場所に放置しないでください。特にお子様やペットにはご注意ください。
- 保管する場合は、保管するスペースが十分確保できるかどうか確認してください。

ご使用前の準備

■ 水平に調節

本製品を平らな床に設置しても、本製品ががたつく場合は、本体裏面の脚を調節して水平にする必要があります。

まず、本製品をお好みの使用場所に設置し、トレッドミルの前方を少し持ち上げてメインフレームに取り付けた脚（4箇所）を回して上げ下げします。

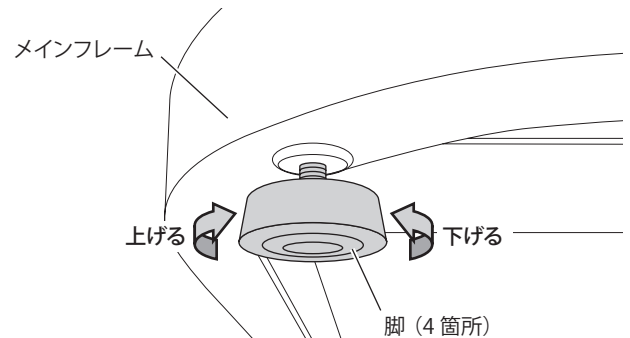

■ 電源接続

本製品の電源コードがコンセントに正しく接続されていることを確認し、電源 ON/OFF スイッチを ON します。すると、電源 ON/OFF スイッチのランプが点灯し、起動音が鳴り、コンソールのディスプレイ表示が点灯します。



延長コード、変圧器などは使用しないでください。

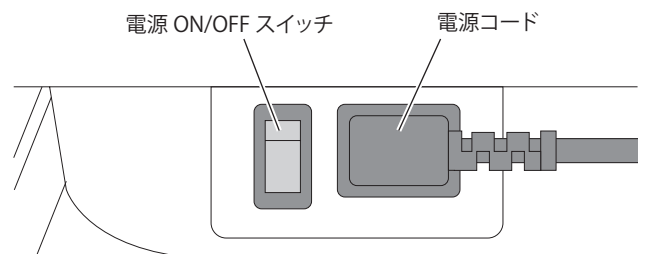

■ 安全キー（マグネット付）

本製品は、安全キーマグネットが安全キーホルダーにセットされていない限り起動しません。転倒などにより、安全キーマグネットが外れると、すべての動作がストップする仕様となっています。

着衣の裾に安全キークリップをしっかりと取り付けてください。運動の前には必ず安全キーが装着されているか確認してください。

また、立ち位置は右図を参考にしてください。ご使用前はサイドレールに立って、ランニングベルトが回転し始めてからベルトに乗るようにしてください。

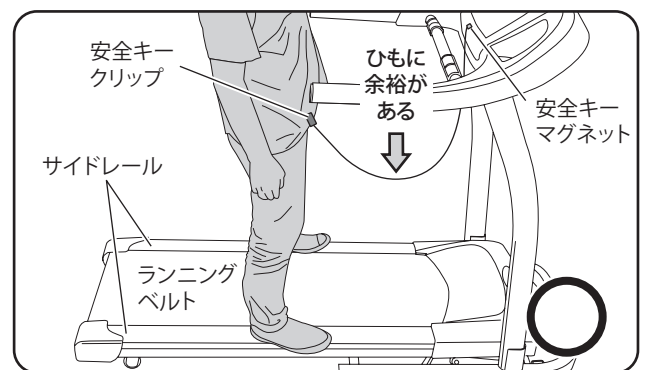

ランニングベルトの中間より少し前に立ち、安全キーのひもに余裕を持たせます。



安全キークリップを着衣に装着しない限り、絶対に本製品を使用しないでください。思わぬ事故につながります。

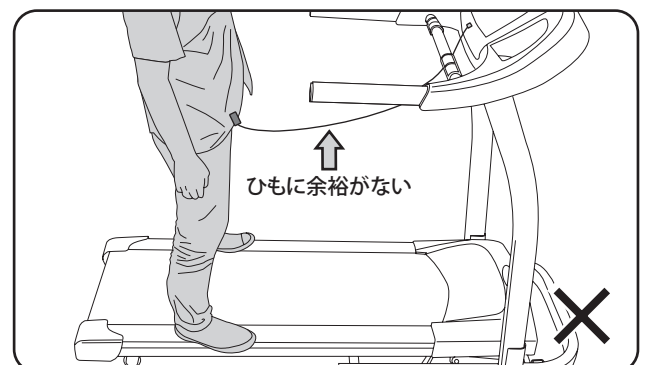

ランニングベルトの後方に立ちすぎ、安全キーのひもに余裕がない状態では使用しないでください。

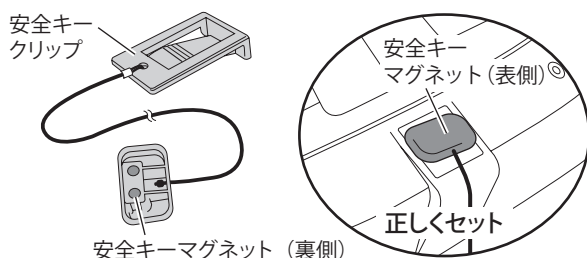

コンソールとディスプレイ

■ コンソール

本製品のコンソール部分（操作パネル）の説明を以下に示します。

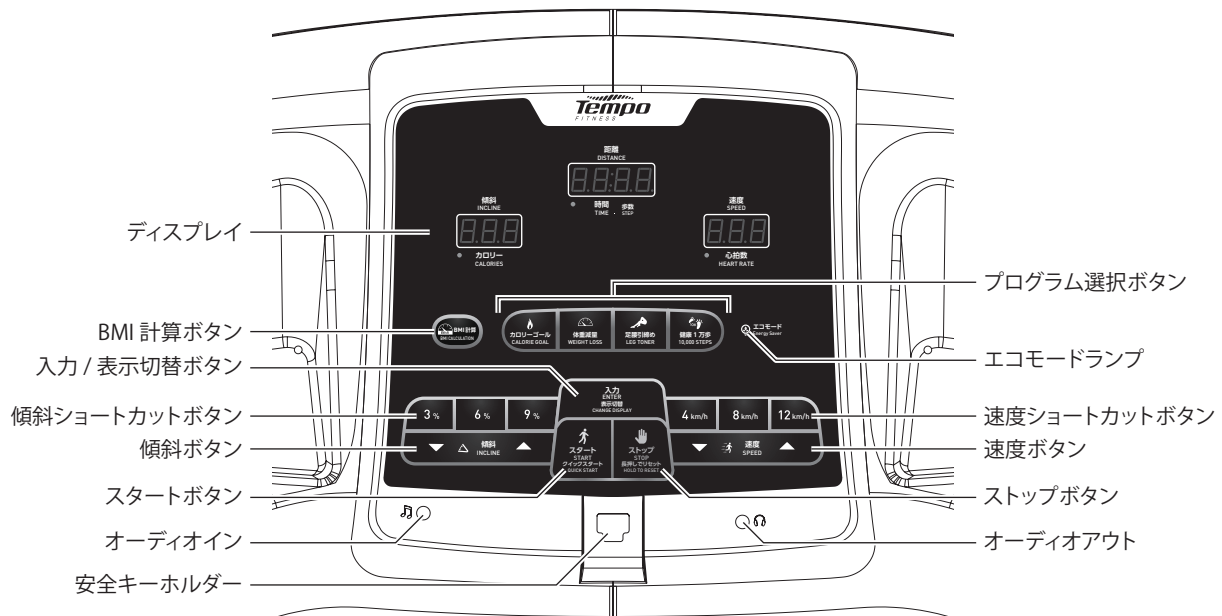

○ スタート（クイックスタート） ボタン

このボタンを押すと3カウント後に運動（またはプログラム）を開始します。（クイックスタートの詳細は、11 ページをご参照ください）

○ ストップボタン

運動中にこのボタンを押すと、ランニングベルトが一時停止し、そのまま5分間経過するとディスプレイがリセットされます。また、ストップボタンを長押しするとピープ音が鳴り、リセットされます。

（お子様やペットがランニングデッキに挟まれる事故を防ぐため、リセットしても傾斜は自動ではリセット（0度に戻る）されません。次の運動を開始する際に、自動で傾斜が0度に戻ります）



警告

運動中に一時停止し、スタートボタンを押して運動を再開すると、速度が一時停止前の設定に再び戻ります。

設定によっては運動再開時に速度が急激に上がり、思わぬ事故につながるおそれがありますので、ご注意ください。

○ 入力 / 表示切替ボタン

このボタンを押して各項目の値を確定します。運動中にこのボタンを押すと、各項目の表示を切り替えます。

○ 速度ボタン

このボタンで速度を0.1km単位で調節します。

○ 傾斜ボタン

このボタンで傾斜を0.5%単位で調節します。

○ 速度ショートカットボタン

4・8・12km/h の中でご希望の速度をこのボタンひと押しで設定できます。

○ 傾斜ショートカットボタン

3・6・9% の中でご希望の傾斜をこのボタンひと押しで設定できます。



警告

速度・傾斜ともショートカットボタンひと押しで設定可能ですが、速度・傾斜の急激な変化により思わぬ事故につながるおそれがありますのでご注意ください。

○ プログラム選択ボタン

登録された4つのプログラムを選択できます。プログラムについての詳細は、12 ページをご参照ください。

○ BMI 計算ボタン

BMI テストを選択できます。BMI テストについての詳細は、14 ページをご参照ください。

○ エコモードランプ

本製品を 15 分間操作しないまま放置すると、エコモードに入り、ディスプレイ表示を OFF します。(エコモードランプが点滅します) いずれかのボタンを押すと復帰します。

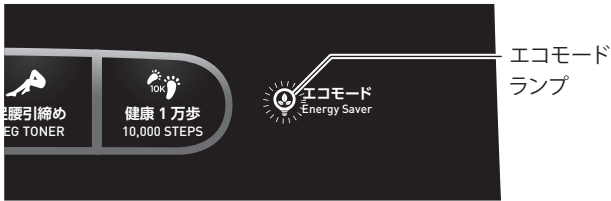

○ オーディオイン/アウト

音楽プレーヤーを使用する際は安全のため、オーディオインに音楽プレーヤーからのジャックを挿し、オーディオアウトにヘッドホンを挿してご利用ください。

○ 安全キーホルダー

安全キーを安全キーホルダーにセットすると、初期画面 (11 ページ「基本的な使い方 (クイックスタート) の手順 4」) をご参照ください) を表示します。安全キーが何かの拍子で外れた場合、トレッドミルは安全のため緊急停止します。

ディスプレイ

コンソールのディスプレイ部分の説明を以下に示します。



① カロリー

使用者が走行中に燃焼したカロリーを 1 キロカロリー (kcal) 単位で表示します。

② 時間

走行により経過した時間を分・秒 (または時・分) 単位で表示します。

③ 心拍数

心拍数センサーで計測した数値を、毎分あたりの心拍数で表示します。

カロリー、時間、心拍数を表示した時、ランプが点灯します。

 表示切替ボタンで表示切替



④ 傾斜

ランニングベルト面の傾斜を 0.5% 単位で表示します。

⑤ 距離

走行した距離を 0.01km 単位で表示します。

⑥ 速度

使用者の走行速度 (走行面の移動速度) を 0.1km/h 単位で表示します。

 表示切替ボタンで表示切替

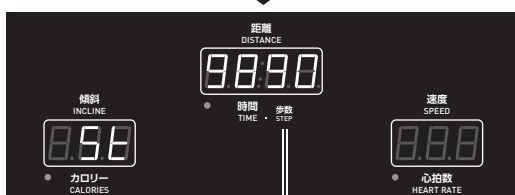

⑦ 歩数

プログラム「P4 10,000 STEPS (健康 1 万歩)」(14 ページ参照) 使用時のみ表示できます。

運動した距離に応じて 9,999 歩から、歩数がカウントダウンされます。

⑦

基本的な使い方 (クイックスタート)

本製品は、箱から出して組み立て、電源を ON にして安全キーをセットすれば、すぐに運動を始められます。運動の基本は、アームまたはハンドルバーを握って行ってください。

- 1** 電源プラグをコンセントに差し、電源 ON/OFF スイッチを ON します。(点灯します。)

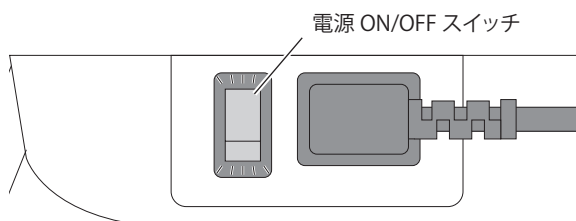

- 2** サイドレールに乗った後、アームまたはハンドルバーを握ります。

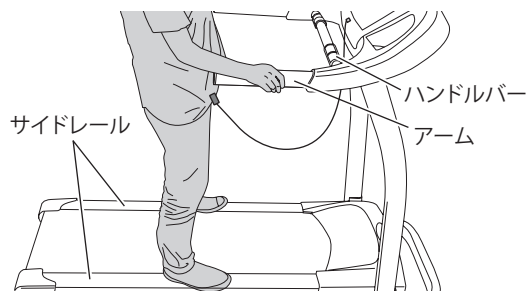

- 3** 安全キーホルダーに安全キーマグネットをセットし、安全キークリップを着衣に装着します。(8 ページ参照)

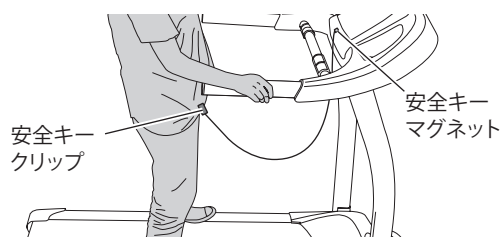

- 4** ディスプレイに初期画面が表示されたら、スタートボタン  を押します。

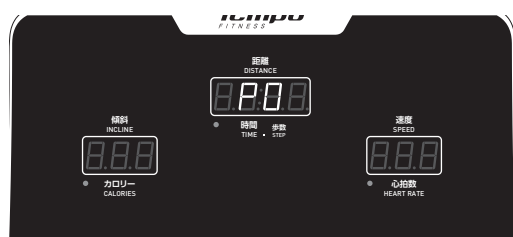

- 5** ランニングベルトが回転し始めます。初期速度の設定は、0.8km/h です。

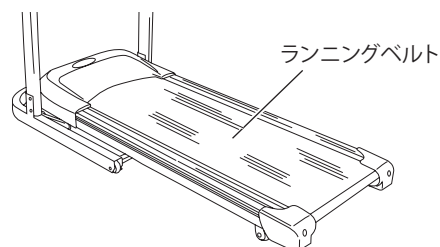

- 6** ランニングベルトの動きを確認しながら、速度に合わせて運動を開始してください。その後、走行しながら速度および傾斜ボタンでお好みの速度・傾斜に調節します。また、速度・傾斜ともショートカットボタンでご希望の速度・傾斜に調節できます。

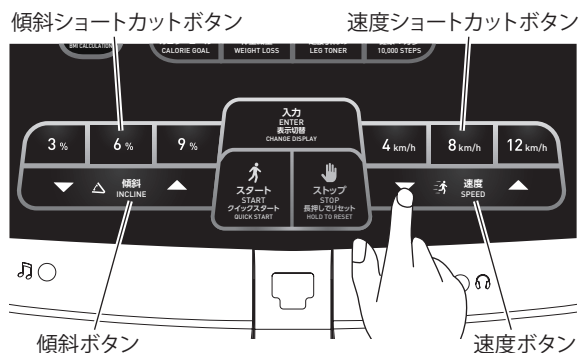

○ 心拍数センサー

本製品には、心拍数を計測できる心拍数センサーがハンドルバーに付いています。心拍数センサーを両手で握ると、自動で現在の心拍数がディスプレイに表示されます。※表示される心拍数は、目安として活用してください。

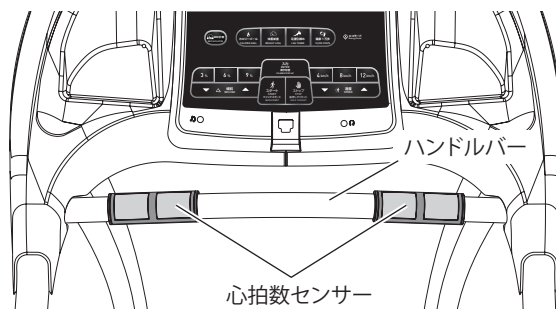

プログラムの使い方

本製品は P1 CALORIE GOAL (カロリーゴール)、P2 WEIGHT LOSS (体重減量)、P3 LEG TONER (足腰引締め)、P4 10,000 STEPS (健康 1 万歩) の 4 種類のエクササイズプログラムをご用意しています。

すべてのプログラムは運動中にストップボタンを押すと一時停止し、再度スタートボタンを押すと再開します。ほかのプログラムを選ぶときは、ストップボタンを長押ししてリセットし、再度プログラム選択ボタンで選択します。なお、一時停止したまま5分経過すると、自動でリセットされますのでご注意ください。

速度および傾斜は運動中いつでも変更可能です。

プログラムの詳細は各プログラムの説明をご参照ください。



注意

- プログラム使用中に速度または傾斜の値を変更すると、その後の設定値も変更した値を引き継ぎ、意図しない速度または傾斜となる場合がありますので、ご注意ください。
- 自分の体力に合った速度、傾斜を選択してください。
無理な速度、傾斜を選択すると思わぬ事故につながるおそれがあります。

レベルの選択

本製品はプログラムのレベル (強さ) を選ぶことができます。

P2 WEIGHT LOSS (体重減量)、P3 LEG TONER (足腰引締め) で利用可能です。

レベルの初期設定値は L1 で、選択範囲は L1 ~ L10 です。



注意

自分の体力に合ったレベルを選択してください。

無理なレベルを選択すると思わぬ事故につながるおそれがあります。

P1 CALORIE GOAL (カロリーゴール)

このプログラムは目標消費カロリーを設定して、達成するプログラムです。

1. プログラム選択ボタンもしくは、速度 / 傾斜ボタンで「P1」を選択し、入力ボタンで確定します。
2. 目標消費カロリー (20 ~ 980kcal)、初期傾斜 (0.0 ~ 10.0%)、初期速度 (0.8 ~ 15km/h)、を速度 / 傾斜ボタンで設定し、入力ボタンで確定します。
3. スタートボタンを押すと 3 カウント後に運動を開始します。

P2 WEIGHT LOSS (体重減量)

このプログラムは、体重の減量に最適なプログラムです。速度と傾斜が下表のように自動で変化します。最後のセグメントを超えると再度1セグメントから始めます。プログラム開始前に4分間のウォームアップを行います。

1. プログラム選択ボタンもしくは、速度 / 傾斜ボタンで「P2」を選択し、入力ボタンで確定します。
2. 時間 (30 ~ 60 分)、レベル (L1 ~ L10) を速度 / 傾斜ボタンで設定し、入力ボタンで確定します。
3. スタートボタンを押すと3カウント後に運動を開始します。



レベル	セグメント	ウォームアップ		1 - 2 - 3 - 4 - 5 - 6 - 7 - 8								クールダウン	
		時間(秒)	時間(秒)	1	2	3	4	5	6	7	8	120	120
L1	傾斜	0.0	0.5	1.5	1.5	1.0	0.5	0.5	0.5	1.0	1.5	0.5	0.0
	速度	1.6	2.4	3.2	4.0	4.8	5.6	6.4	5.6	4.8	4.0	3.6	2.4
L2	傾斜	0.0	0.5	1.5	1.5	1.0	0.5	1.0	0.5	1.0	1.5	0.5	0.0
	速度	2.0	3.0	4.0	4.8	5.6	6.4	7.2	6.4	5.6	4.8	4.1	2.8
L3	傾斜	0.5	1.0	2.0	2.0	1.5	1.0	1.0	1.0	1.5	2.0	1.0	0.5
	速度	2.4	3.6	4.8	5.6	6.4	7.2	8.0	7.2	6.4	5.6	4.8	3.2
L4	傾斜	0.5	1.0	2.0	2.0	1.5	1.0	1.0	1.0	1.5	2.0	1.0	0.5
	速度	2.8	4.1	5.6	6.4	7.2	8.0	8.8	8.0	7.2	6.4	5.4	3.6
L5	傾斜	1.0	1.5	2.5	2.5	2.0	1.5	1.5	1.5	2.0	2.5	1.5	1.0
	速度	3.2	4.8	6.4	7.2	8.0	8.8	9.6	8.8	8.0	7.2	6.0	4.0
L6	傾斜	1.0	1.5	2.5	2.5	2.0	1.5	1.5	1.5	2.0	2.5	1.5	1.0
	速度	3.6	5.4	7.2	8.0	8.8	9.6	10.4	9.6	8.8	8.0	6.5	4.4
L7	傾斜	1.5	2.0	3.0	3.0	2.5	2.0	2.0	2.0	2.5	3.0	2.0	1.5
	速度	4.0	6.0	8.0	8.8	9.6	10.4	11.2	10.4	9.6	8.8	7.2	4.8
L8	傾斜	1.5	2.0	3.0	3.0	2.5	2.0	2.0	2.0	2.5	3.0	2.0	1.5
	速度	4.4	6.5	8.8	9.6	10.4	11.2	12.0	11.2	10.4	9.6	7.8	5.2
L9	傾斜	2.0	2.5	3.5	3.5	3.0	2.5	2.5	2.5	3.0	3.5	2.5	2.0
	速度	4.8	7.2	9.6	10.4	11.2	12.0	12.8	12.0	11.2	10.4	8.4	5.6
L10	傾斜	2.0	2.5	3.5	3.5	3.0	2.5	2.5	2.5	3.0	3.5	2.5	2.0
	速度	5.2	7.8	10.4	11.2	12.0	12.8	13.6	12.8	12.0	11.2	8.9	6.0

P3 LEG TONER (足腰引締め)

このプログラムは、足腰引締めに最適なプログラムです。速度が下表のように自動で変化します。最後のセグメントを超えると再度1セグメントから始めます。プログラム開始前に4分間のウォームアップを行います。

1. プログラム選択ボタンもしくは、速度/傾斜ボタンで「P3」を選択し、入力ボタンで確定します。
2. 時間(30～60分)、レベル(L1～L10)を速度/傾斜ボタンで設定し、入力ボタンで確定します。
3. スタートボタンを押すと3カウント後に運動を開始します。

		← 運動セグメントを繰り返し →											
レベル	セグメント	ウォームアップ		1	2	3	4	5	6	7	8	クールダウン	
時間(秒)		120	120	30	30	30	30	30	30	30	30	120	120
L1	速度	0.8	1.6	2.4	3.2	4.0	4.8	5.6	4.8	4.0	3.2	1.6	0.8
L2	速度	0.8	1.6	3.2	4.0	4.8	5.6	6.4	5.6	4.8	4.0	1.6	0.8
L3	速度	0.8	2.4	4.0	4.8	5.6	6.4	7.2	6.4	5.6	4.8	2.4	1.6
L4	速度	0.8	2.4	4.8	5.6	6.4	7.2	8.0	7.2	6.4	5.6	2.4	1.6
L5	速度	0.8	3.2	5.6	6.4	7.2	8.0	8.8	8.0	7.2	6.4	3.2	1.6
L6	速度	0.8	3.2	6.4	7.2	8.0	8.8	9.6	8.8	8.0	7.2	3.2	1.6
L7	速度	0.8	4.0	7.2	8.0	8.8	9.6	10.4	9.6	8.8	8.0	4.0	2.4
L8	速度	0.8	4.0	8.0	8.8	9.6	10.4	11.2	10.4	9.6	8.8	4.0	2.4
L9	速度	0.8	4.8	8.8	9.6	10.4	11.2	12.0	11.2	10.4	9.6	4.8	3.2
L10	速度	0.8	4.8	9.6	10.4	11.2	12.0	12.8	12.0	11.2	10.4	4.8	3.2

P4 10,000 STEPS (健康1万歩)

このプログラムは、1万歩を完走するプログラムです。表示切替ボタンを押すと歩数を表示します。歩数は9,999歩からカウントダウンされ、0になるとプログラムを終了します。

1. プログラム選択ボタンもしくは、速度/傾斜ボタンで「P4」を選択し、入力ボタンで確定します。
2. 初期傾斜(0.0～10.0%)、初期速度(0.8～15km/h)、を速度/傾斜ボタンで設定し、入力ボタンで確定します。
3. スタートボタンを押すと3カウント後に運動を開始します。

※歩数は身長170cmの平均歩幅である0.8mを基準に計算しています。

BMI 計算

本製品は体重と身長を入力することによって、BMI[※]を計算することができます。

1. BMI計算ボタンを押します。
2. 体重(23～115kg)を速度ボタンで設定し、入力ボタンで確定します。
3. 身長(120～200cm)を速度ボタンで設定し、入力ボタンで確定すると、BMIを表示します。

※BMI (Body Mass Index) は、体重と身長の関係から算出される人の肥満度を表す体格指数です。
 ※一般的に18.5未満がやせ気味、18.5以上25未満が標準、25以上が肥満とされています。

ランニングベルトのセンタリングおよび張り調節



注意

- ランニングベルトの調節には細心の注意が必要です。自信のない方はカスタマーサービスまでご連絡ください。誤った調節をすると、故障の原因となります。(裏表紙にフリーダイヤル番号を記載しています)
- Webで動画をご覧いただけます。 <http://www.youtube.com./user/horizonfitnessjapan/>

センタリング調節



注意

- センタリング調節は、5km/h の速度で行ってください。
- 動いているベルトに髪の毛や着衣の一部を巻き込まれないようご注意ください。

ランニングベルトは、工場から発送される前にセンタリング調節を行い、正しい位置に調節されていますが、輸送中にずれてしまう場合がまれにあります。

トレッドミルをご使用前にランニングベルトの左右の位置ずれを発見しましたら、右の手順に従って、センタリング調節を行ってください。

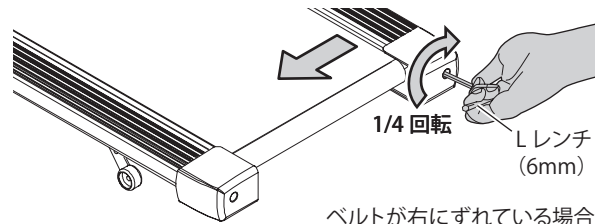

- トレッドミルを 5km/h の速度で回したまま、後部エンドキャップに L レンチ (6mm) を差し込みます。
- 1/4 回転ずつ、テンションボルトを調節します。
 - ベルトが右にずれていて、左に調節したい場合
右のテンションボルトを 1/4 回転ずつ時計回りに回します。
 - ベルトが左にずれていて、右に調節したい場合
左のテンションボルトを 1/4 回転ずつ時計回りに回します。

張り調節



注意

- 張り調節をする際は、電源 ON/OFF スイッチを OFF にし、電源コードをコンセントから抜いていることを必ず確認してください。
- ベルトの締めすぎは、故障の原因となりますのでご注意ください。

工場出荷時にランニングベルトは適正な位置に張り調節を実施後、出荷されています。しかしながら、輸送中にずれてしまう可能性もありますので、走行中にベルトが滑る感覚がありましたら、張り調節を実施してください。また、長期間の使用により、ベルトが伸びている可能性があります。右の手順に従って張りを調節してください。

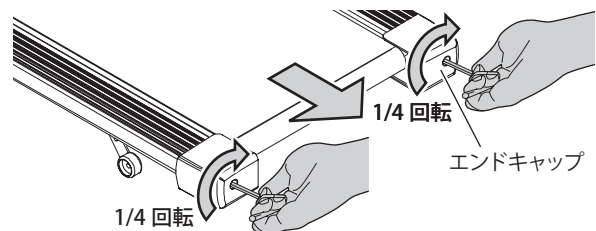

- トレッドミルの電源を OFF にし、電源コードをコンセントから引き抜きます。
- 後部エンドキャップに、本体付属の L レンチ (6mm) を差し込みます。
- 時計回りに 1/4 回転ずつ回し、ベルトを張ります。
※左右とも同じ方向に同じ回転数で調節します。
※ベルトを緩める場合は、反時計回りに回します。
- トレッドミルの電源を ON してチェック走行をしてください。滑る感覚がなくなれば張り調節が完了です。

お手入れ

本製品をより安全に、より長くご使用いただくため、定期的なお手入れをお勧めします。
以下にて、日常、毎週、毎年、不定期に分けて説明しますので、スムーズなお手入れにお役立てください。

■ 日常（毎回のご使用後）

ご使用後のお手入れは、下記の手順に従ってください。



- お手入れは、必ず電源スイッチを切って、電源コードをコンセントから抜いてから行ってください。
- 本製品を布拭きする場合は、溶剤は使用しないでください。
- お手入れの際、電源コードを踏みつけたり、傷つけたりしないようご注意ください。
- 電源コードは、机や物に挟まらない場所に通してください。

1. ご使用後は本製品の電源 ON/OFF スイッチを OFF にし、電源コードをコンセントから引き抜きます。
2. ランニングベルト、モーターカバーおよびコンソールを固く絞った布で水拭きします。
3. 電源コードに損傷がないか確認します。損傷を発見した場合は、カスタマーサービスまでご連絡ください。
4. ランニングベルトの張りとセンタリングを確認します。調節方法は、15 ページをご参照ください。

■ 毎週

毎週のお手入れは、下記の手順に従ってください。

1. 本製品の電源 ON/OFF スイッチを OFF にし、電源コードをコンセントから引き抜きます。
2. 本製品下の床面に溜まったほこり等を布で拭き取るか、または掃除機で清掃します。

■ 6 か月

本製品の最適な性能を維持するために、6 か月ごとにランニングデッキとランニングベルトの間のワックスがけをする必要があります。また、6 か月を経過していなくても、ランニングベルトが滑る・引っかかるなどの感覚がありましたら、ワックスがけをしてください。下記手順に従って、付属のシリコンオイルを薄く塗ってください。

重要 定期的にシリコン塗布を行うことで、ランニングベルトやデッキ、モーター、MCB 基盤等をより長くご使用いただけるようになります。



ランニングデッキのシリコン塗布は、必ず電源スイッチを切って、電源コードをコンセントから抜いてから行ってください。

1. 15 ページの「張り調節」を参照し、反時計回りに 5 ~ 10 回転程度（左右の回転数を合わせてください）回して、ランニングベルトを緩めます。（図のようにめくれ上がる程度）



ランニングベルトを緩めすぎると、ランニングデッキ内の支持ローラが外れるおそれがありますので、緩めすぎないようにご注意ください。

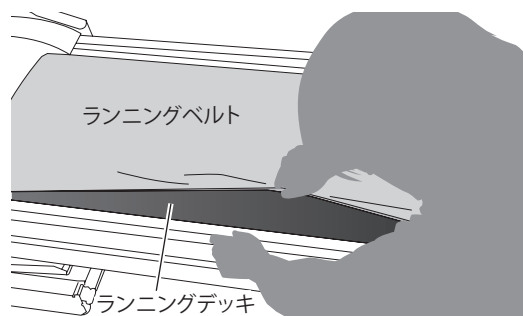

2. ランニングベルトの中心付近をめくり上げ、右図の範囲に付属のシリコンオイルを塗布します。塗布する量は、シリコンオイル容器の半分 (20ml) を目安としてください。

※ 付属のシリコンオイルは、開封時に口をはさみなどで切る必要があります。その際、口を大きく切るとシリコンオイルが出すぎてしまうため、小さく切るようにしてください。

※ シリコンオイルが手に付着することがありますので、手袋の着用をお勧めします。

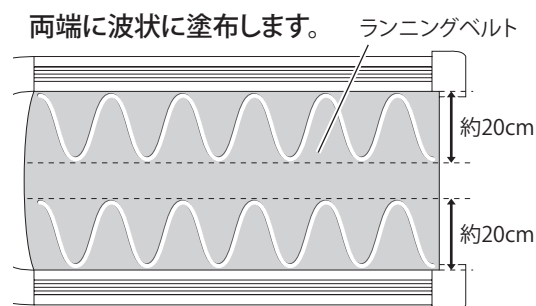

3. 左右のずれなどに注意しながら、ランニングベルトの張りを元に戻します。

4. 最後にシリコンオイルを十分なじませるため、3km/h の速度で 5 分間をめぐりに走行してください。

以上でワックスがけは完了です。

ランニングベルトを緩めてシリコンオイルを塗布するのが難しい場合は、市販のシリコンスプレーで簡易的に代用することができます。ベルトの端をめくり上げ、スプレーのノズルを差し込んで前ページの図と同じ範囲に吹きかけてください (左右各 5 秒程度)。

※ 吹きかけすぎると滑って危険ですので、ご注意ください。

※ シリコンスプレーでワックスがけをする場合は、シリコンオイルよりも頻繁に行ってください (1~2ヶ月に一度程度)

※ 弊社が推奨するシリコンスプレーをご注文いただけます。販売店またはカスタマーサービスまでお問い合わせください。

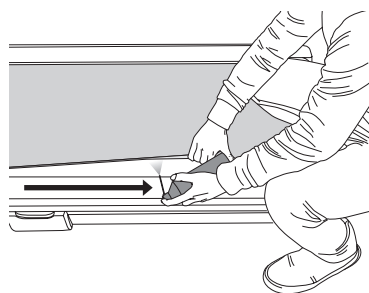

Horizon Fitness
Youtube公式チャンネル

「ランニングデッキのシリコン塗布」
の動画はこちらのQRコードから



不定期

右図を参考に、各部に緩みや汚れなどがないか確認して、発見した場合は直ちに調節・清掃してください。



故障かな?と思ったら

症 状	考えられる原因	対処方法
● 電源が入らない。	<ul style="list-style-type: none"> 電源コードが外れている。 電源コードが断線している。 電源コードが本体に正しく接続されていない。 	<ul style="list-style-type: none"> 電源コードを確認してください。 電源コードをコンセントにしっかりと差し込んでください。 電源 ON/OFF スイッチを ON してください。
● コンソールが点灯しない。	<ul style="list-style-type: none"> 電源 ON/OFF スイッチが ON になっていない。 	
● ランニングベルトが動かない。	<ul style="list-style-type: none"> 電源コードがコンセントに正しく接続されていない。 安全キーが正しくセットされていない。 電源 ON/OFF スイッチが ON になっていない。 コンセントに AC100V/15A の容量がない。 	<ul style="list-style-type: none"> 電源コードをコンセントにしっかりと差し込んでください。 安全キーを確実にセットしてください。 電源 ON/OFF スイッチを ON してください。 延長コード、変圧器などは使用せず、コンセントから直接電源を取ってください。
● 走行中にひっかかったり、つんのめったり、ランニングベルトが滑った感じがする。	<ul style="list-style-type: none"> ランニングベルトにごみやほこりを巻き込んでいる。 ランニングベルトの張り具合が一樣でない。 	<ul style="list-style-type: none"> ランニングベルトのごみやほこりを取り除いてください。 15 ページの「張り調節」をご参照ください。
● ランニングベルトが左右どちらかにずれている。	<ul style="list-style-type: none"> ランニングベルトの左右の具合が一樣でない。 	<ul style="list-style-type: none"> 15 ページの「センタリング調節」をご参照ください。
● 本体の下に黒いものが落ちている。	<ul style="list-style-type: none"> ランニングベルトが使用になじんできた。 ランニングベルトの表面の薄くやわらかい部分が削れ落ちた。 新しいシューズの底の部分が削れ落ちた。 	<ul style="list-style-type: none"> 故障ではありません。本体の下を定期的に清掃してください。
● 速度・傾斜の調節ができない。	<ul style="list-style-type: none"> ボタン部分が壊れている。 制御回路の故障、または断線。 	<ul style="list-style-type: none"> カスタマーサービスにご連絡ください。
● 心拍数の計測がおかしい。	<ul style="list-style-type: none"> 心拍数センサーを両手で正しく握っていない。 	<ul style="list-style-type: none"> 心拍数センサーを両手で正しく握ってください。
● 本体設置時、がたつきがある。	<ul style="list-style-type: none"> 本製品を平坦な場所で使用していない。 	<ul style="list-style-type: none"> 本製品は、平坦な場所でご使用ください。 平坦な場所に設置してもがたつき場合は、8 ページの「水平に調節」に従って水平調節をしてください。

製品に関するよくある質問

Q 最大消費電力 (W)、電圧 (V)、電気代はどれくらいですか？

A

- ・ 最大消費電力と電圧は 1,000W/100V となります (最高速度、最大傾斜等の条件で走行した場合の最大値)。
- ・ 電気代はご契約の電力会社や価格によって異なりますが、トレッドミルの場合 10km/h で 1 時間走って 20 ~ 30 円くらいが目安です。

Q 傾斜は角度にするとどれくらいですか？

A

本製品は坂道にある道路標識の表示と同じく傾斜を % で表示してあります。角度にすると 1% が 0.57 度 (10% であれば約 6 度) となります。

Q ランニングベルトの後ろから粉が落ちるのですが、ベルトが削れているのですか？

A

粉はベルト表面の薄く柔らかい部分や、シューズの靴底が削れたものです。故障ではありませんので、定期的に本体の下を掃除してください。

Q マシンの電源を ON にしましたが、トレッドミルが動作しません。

A

- ・ 安全キーが安全キーホルダーに正しくセットされているか確認してください。正しくセットされているのにトレッドミルが動作しない場合は、カスタマーサービスにご連絡ください。また、正常に動作した場合は、運動する前に必ず安全キークリップを着衣に装着してください。(8 ページ参照)
- ・ 電源コードの差し込みを確認してください。また、電源コードがささったままトレッドミルを折りたたむと、意図せず電源コードが抜けたり、破損するおそれがあります。トレッドミルを折りたたむ場合は、必ず電源コードを引き抜いてから行なってください。

Q 引っ越しをするので、マシンを移設したいです。

A

「組立方法」を逆の順序で行い、マシンを4ページ手順1の状態まで解体してください。

ランニングデッキを持ち運ぶ際は、デッキを降ろし図の部分に結束バンドで拘束し、デッキが閉じないようにしてください。

持ち運びはマシン前方と後方から2人以上で持ち上げてください。

ご自身での分解や移設が難しい場合は、有料にて承ります。

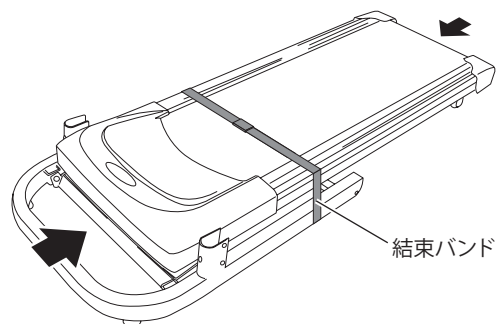

マシンを手で持ち上げて移動する際は、マシン前方と後方から、必ず2人以上で持ち上げてください。



オリジナルフロアマット (別売り)

ノイズが気になる方にお勧め!

当社オリジナルのゴムマットも別途販売中です。マットを敷いて振動・ノイズの軽減や床の保護にご利用ください。本製品専用、下記の仕様をご用意しています。

※フロアマットは製品の性質上、特有の臭いがあります。お使いいただくうちに、特有の臭いは軽減されます。

型 式	寸法 (L × W × H)
YHZM0007	200cm × 90cm × 9.5mm

Title: _____

Note

Lined writing area with horizontal dashed lines.

Title: _____

Note

A series of horizontal dashed lines for writing notes.

機械寸法

■使用状態

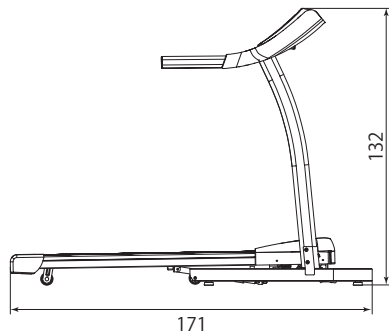

■保管状態

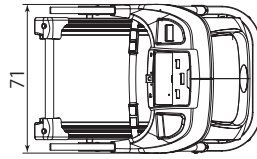

単位: cm

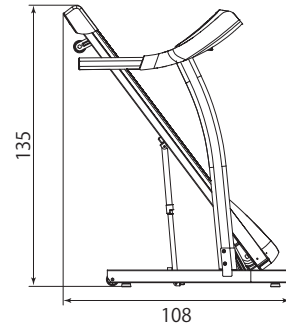

製品仕様

名 称	Citta T82
最大使用者重量	(約) 115kg
駆 動 方 式	1.5CHPデジタルドライブモーター
走 行 面 寸 法	123×41.5cm
心拍数センサー	ハンドグリップ方式
安 全 キ ー	磁気式接点スイッチ方式
運 動 速 度	0.8km/h～15.0km/h

傾 斜	0%～10%
本 体 重 量	(約) 58kg
本 体 寸 法 (L × W × H)	使用時: 171×71×132cm 収納時: 108×71×135cm
電 源	AC100V 50/60Hz
保 証 期 間	1年間
製 造 国	中国

※製品の仕様、外観などは改良のため予告なしに変更することがありますので、ご了承ください。

保証規定

- 保証期間内において、取扱説明書に従った正常な使用により万一故障等が発生した場合は、無償で修理いたしますので当社カスタマーサービスへご連絡ください。
ただし、以下の項目またはこれに準ずる理由により生じた事故等については本保証は適用されません。
 - 取扱説明書以外の誤操作、取扱上の不注意
 - 天災、火災、地震等による故障
 - 砂、泥、水かぶり等が原因で発生した故障
 - お買い上げ後の転居等による輸送、移動、落下等
 - 保管上の不備
 - 当社指定のサービスマン以外が行った修理・改造による故障
 - 本製品本来の使用目的以外の使用
 - 本保証書の添付がない場合
- 保証期間後の修理品についての運賃、諸費用は原則としてお客様にてご負担願います。
- 保証期間は、ご購入から1年間です。
- 保証の適用されない故障、および保証期限が切れた後の故障につきましては、有償で修理します。
- 保証書は再発行いたしませんので、大切に保管しておいてください。また、販売店の印のないものや、お買い上げ日の記載のないものは無効です。お買い上げ時のレシートまたは配達した運送会社の送り状も合わせて保管ください。
- 不特定多数の人の利用は、保証を受けられない場合がありますので、あらかじめご了承ください。
- 保証は日本国でのみ有効です。

保証書

本保証書は、明示した期間・条件のもとにおいて無償修理をお約束するものです。

保証を受けるためには、本保証書およびご購入されたお店・ご購入日がわかるもの(レシート、注文明細書、納品書など)が必要になります。紛失された場合は、カスタマーサービスまでお問い合わせください。

本保証書によってお客様の法律上の権利を制限するものではありません。

名 称	Citta T82	
シリアル番号 (電源コード接続口に記載)		
保証期間	本体お買い上げ日より1年間	
お買い上げ日	年 月 日	
お 客 様	お名前	
	〒 ご住所	
	電 話	()

お問い合わせは、お気軽にどうぞ

カスタマーサービス フリーダイヤル

 **0120-557-379**

営業時間 9:00～17:00 (土日祝休み)

(お問い合わせの際、シリアル番号をお伝えいただくとスムーズです)

●お問い合わせ・発売元

ジョンソンヘルステックジャパン株式会社

〒108-8435 東京都港区海岸3-3-8安田ビル2F

TEL: 03-5419-3560 FAX: 03-5419-3562

http://johnsonjapan.com

