

トレッドミル

TREADMILL

Adventure 3

取扱説明書

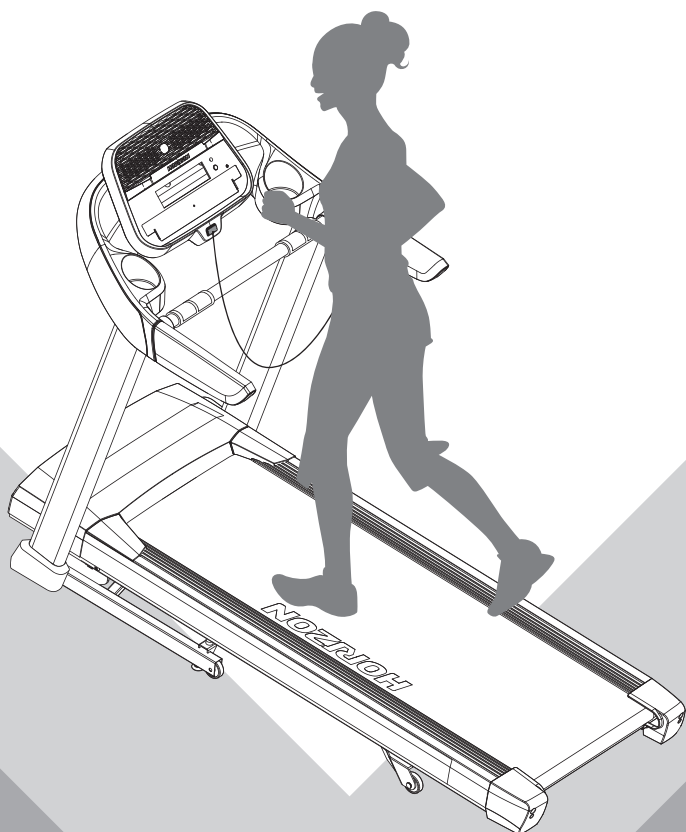

家庭用室内運動用具

も く じ

安全のために、必ずお守りください	1
■ 警告記号の意味	1
■ ご使用前に	1
■ ご使用時に	2
■ ご使用前の点検	2
■ ご使用場所	2
■ お手入れと保管	2
梱包内容	3
組立方法	4
■ 組立手順	4
各部の名称	8
移動と保管	9
■ 本体の開閉方法	9
■ 移動	9
■ 保管	9
ご使用前の準備	10
■ 水平に調節	10
■ 電源接続	10
■ 安全キー (マグネット付)	10
コンソールとディスプレイ	11
■ コンソール	11
■ ディスプレイ	12
基本的な使い方 (クイックスタート)	13
プログラムの使い方	14
■ CLASSIC (クラシック)	15
■ CALORIES (カロリー)	17
■ DISTANCE (距離)	17
■ HRC (心拍数)	18
■ 心拍数プログラムおよびチェストトランスミッター	19
■ CUSTOM (カスタム)	20
ViewFit 機能	21
■ ViewFit (ビューフィット) とは	21
■ マシンを ViewFit に接続する	21
■ ViewFit を使用する	23
■ ViewFit の記録を確認・共有する	24
Passport 機能	25
ランニングベルトのセンタリングおよび張り調節	26
■ センタリング調節	26
■ 張り調節	26
お手入れ	27
■ 日常 (毎回のご使用后)	27
■ 毎週	27
■ 6 か月ごと	27
■ 6 か月または「LUBE BELT」表示ごと	28
■ 不定期	29
■ LUBE BELT 機能について	29
故障かな?と思ったら	30
製品に関するよくある質問	31

特 長









- 運動履歴を自動で記録するViewFit機能を搭載。
- スピーカー内蔵で、お好きな音楽を聞きながらエクササイズ。
- 世界のコースを走れるパスポートプレーヤー (別売) 対応。

このたびは、本製品をお買い上げいただき誠にありがとうございます。この商品は、ご家庭で手軽かつ安全にエクササイズができるように開発された、高性能のトレッドミルです。安全に、正しくご使用いただくために、ご使用前には必ず取扱説明書をよくお読みください。また、お読みになった後は、必要となきにいつでもご覧いただけるよう大切に保管してください。

安全のために、必ずお守りください





警告記号の意味

この取扱説明書には、安全にお使いいただくために次のような表示をしています。表示の内容をよく理解してから本文をお読みください。

 警告 または  警告	この表示の注意事項を守らないと、火災や感電、転倒、挟まれなどにより死亡や大けがなどの人身事故につながる可能性があります。
 注意 または  注意	この表示の注意事項を守らないと、感電や転倒、挟まれ、その他の事故によりけがをしたり、周辺の物品に損害を与えたりすることがあります。
 禁止	禁止（してはいけないこと）を示します。具体的な禁止内容は、文章で示します。
 強制	強制（必ずすること）を示します。具体的な強制内容は、文章で示します。
 および  感電	各注意を示します。具体的な注意内容は、文章で示します。

ご使用の前に



 改造禁止	<ul style="list-style-type: none"> ● 本製品を勝手に改造、修理しないでください。むやみに開けたり改造したりすると、火災や感電の原因となり大変危険です。
 濡れ手禁止	<ul style="list-style-type: none"> ● 濡れた手で電源プラグに触れないでください。濡れた手で電源プラグの抜き差しをすると、感電等の原因となり大変危険です。
 禁止	<ul style="list-style-type: none"> ● ペットおよび 12 歳以下のお子様を本製品に近づけたり、乗せたりしないでください。 ● 本製品を他の用途に使用しないでください。 ● 本製品は 1 人用のトレーニングマシンですので、2 人以上では使用しないでください。 ● 体重 137kg を超える人は使用しないでください。 ● 本製品は家庭用です。業務用では使用しないでください。 ● 回転部分に巻き込まれそうな服装で本製品を使用しないでください。 ● 延長コード、変圧器などは使用しないでください。 
 強制	<ul style="list-style-type: none"> ● 本製品は、取扱説明書に従って正しくご使用ください。 ● 運動前に必ずストレッチ、準備体操を行ってください。 ● 運動は、なるべく食後 1～2 時間後に行ってください。食後すぐの運動および運動後 30 分以内の食事はお控えください。 ● 心臓病、呼吸器障害、高血圧ほか、身体に持病や障害のある方は、必ず医師にご相談のうえ、ご使用ください。 ● 本製品は、必ず適正なコンセントにつないでください。（100 ボルト / 最大 15 アンペア） ● ご使用前に、組立て箇所が緩みがないか必ず確認してください。

ご使用時に



警告

 禁止	<ul style="list-style-type: none"> ● <u>ベルトやローラーなどの駆動部・回転部に物や指を近づけないでください。</u> ● 本製品に強い衝撃を与えたり、重い物を載せたりしないでください。 ● 本製品の隙間や穴に物を詰めないでください。 ● 運動量は徐々に増やし、無理をしないでください。飲酒後の運動は絶対にしないでください。 	
 強制	<ul style="list-style-type: none"> ● 運動する前に必ず安全キーを着衣に装着してください。 ● 運動靴を履き、運動に適した服装でご使用ください。回転部・駆動部に巻き込まれるおそれがあるため、ひも類のない服装をしてください。 ● 乗り降り、運動するときはアーム (8 ページ参照) を握ってください。 ● 本製品は家庭用のトレーニングマシンですので、連続 99 分以上の使用はおやめください。 ● 運動中に体の異常を感じたら、直ちに使用を中止し、医師の診断を受けてください。 ● 電源プラグを抜くときは、電源コードを引っ張らず、電源プラグを持って抜いてください。 	

ご使用前の点検



警告

 強制	<ul style="list-style-type: none"> ● 接地部のがたや、各部に緩みがないか確認、調節してご使用ください。 ● ランニングベルトが一方に偏ったり、外れそうになったときは、本取扱説明書を参考に調節してください。 ● ランニングベルトに亀裂などがなく確認してください。
--------	---------------------------------------------------------------------------------------------------------------------------------------------------------------------------------------

ご使用場所



注意

 禁止	<ul style="list-style-type: none"> ● 本製品は室内用です。屋外では使用しないでください。 ● 直射日光が当たる場所や、温度が一定でない場所では使用しないでください。本体の温度が上がり、故障の原因となるおそれがあります。 ● 湿気の多い場所や、水滴等が本製品にかかる場所には設置しないでください。本体内部に水滴等が浸入し、故障の原因となるおそれがあります。 	
 強制	<ul style="list-style-type: none"> ● 本製品は、必ず安定した平坦で丈夫な床に設置してください。 ● 周囲に燃えやすい物、本製品を濡らしたりする物がないか確認してください。 ● 安全のため、右図の設置スペースを確保してください。 	

お手入れと保管



注意

 電源を抜く	<ul style="list-style-type: none"> ● 長時間使用しないときは、電源を切って安全のため電源プラグを抜いてください。 ● お手入れの際は、電源を切って電源プラグを抜いてください。 ● 一週間に一度程度、乾いた布で本製品に付着したほこりを拭き取ってください。また、本製品を設置している床の上もほこりを残さないよう掃除してください。
 禁止	<ul style="list-style-type: none"> ● 屋外や湿気の多い場所、高温になる場所に保管しないでください。 ● 転倒のおそれがある場所、お子様が触れる場所に保管しないでください。 ● お手入れには、アルコール、中性洗剤等は使用しないでください。
 強制	<ul style="list-style-type: none"> ● 移動するときは、電源を切って必ず電源プラグを抜いてから移動してください。接続したまま移動すると、電源コードが損傷し、故障の原因となるおそれがあります。

梱包内容

本製品は、ご購入時には分解されて箱に梱包されています。

本製品を箱から外に出す際、および組立ての際は、重量が大きい (81kg) ため2人以上で行うことをお勧めします。以下に梱包内容を示します。

梱包内容がすべて揃っていることをご確認ください。

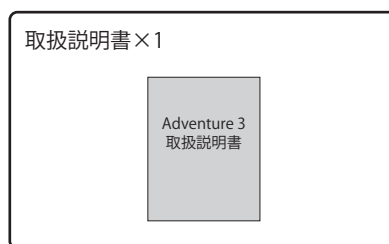
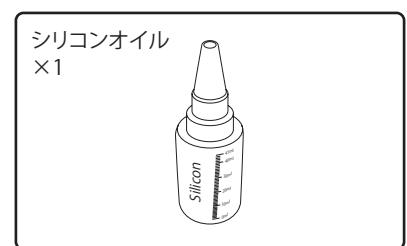
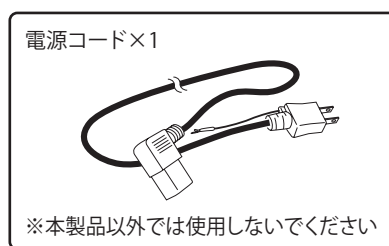
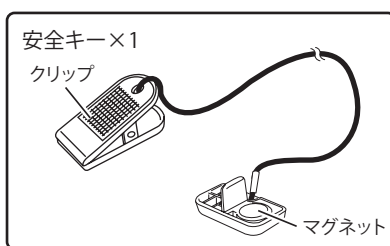
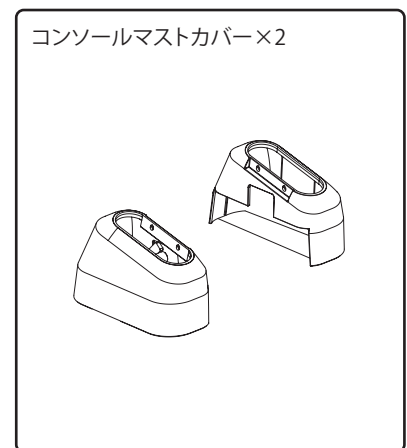
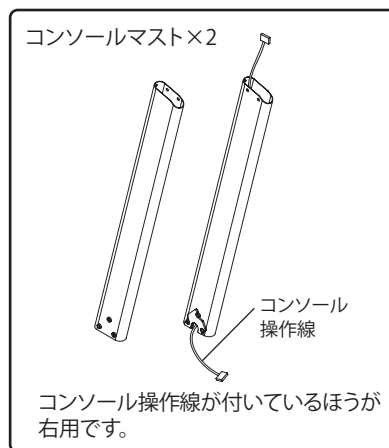
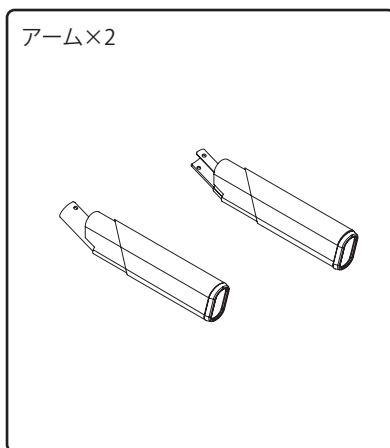
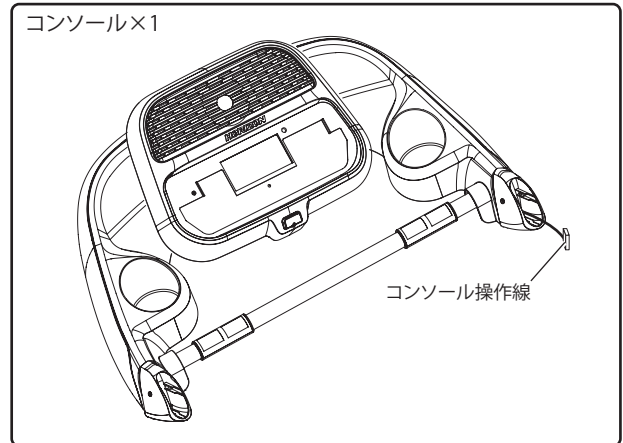
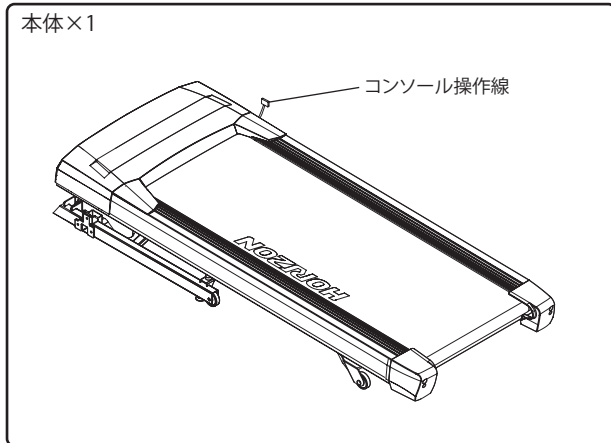

※万一、不足した部品があった場合は、販売店またはカスタマーサービスにご連絡ください。

※組立用部品についての詳細は、次ページをご参照ください。

組立方法



- 組立手順を正しく守り、すべての部品がしっかりと固定されていることを確認してください。組立手順を正しく守らないと、組立部分の締付け不良により、トレッドミルの故障につながります。また、運動中に組立部分が緩むと、思わぬ事故につながるおそれがあります。
- 組立ては2人以上で行うことをお勧めします。また、組立部品等で指などを挟まないようにご注意ください。
- 組立ての際は、仮締めでボルトを固定します。すべての組立手順が完了した後、増締めしてください。

本製品は、右図のように組立用部品1式を付属しています。また、各組立手順ごとにボルトやねじなどを小分けにしていますので、開封してご使用ください。

組立ての際は、ボルトおよびねじの大きさや長さを間違えないようご注意ください。また、ボルトおよびねじの締付けにはLレンチを、ランニングベルトの調節にはTレンチをご使用ください。

ご不明な点がある場合は、販売店またはカスタマーサービスにご連絡ください。

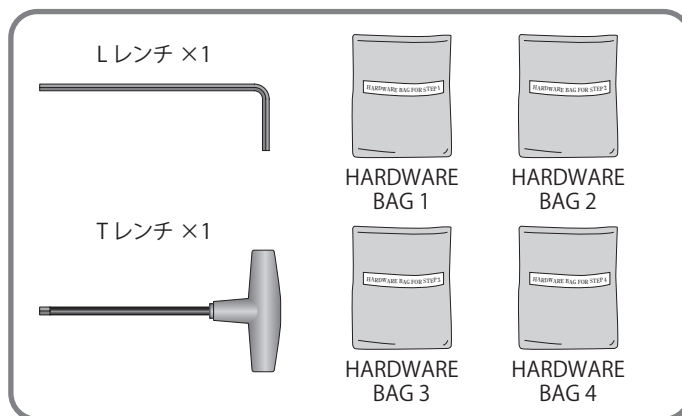

組立手順

1. HARDWARE BAG 1を開封し、ボルト等を取り出します。
2. 左側コンソールマストをメインフレームに取り付け、Aボルト（3個）で仮締めします。
3. 左側コンソールマストカバーを左側コンソールマストに通します。

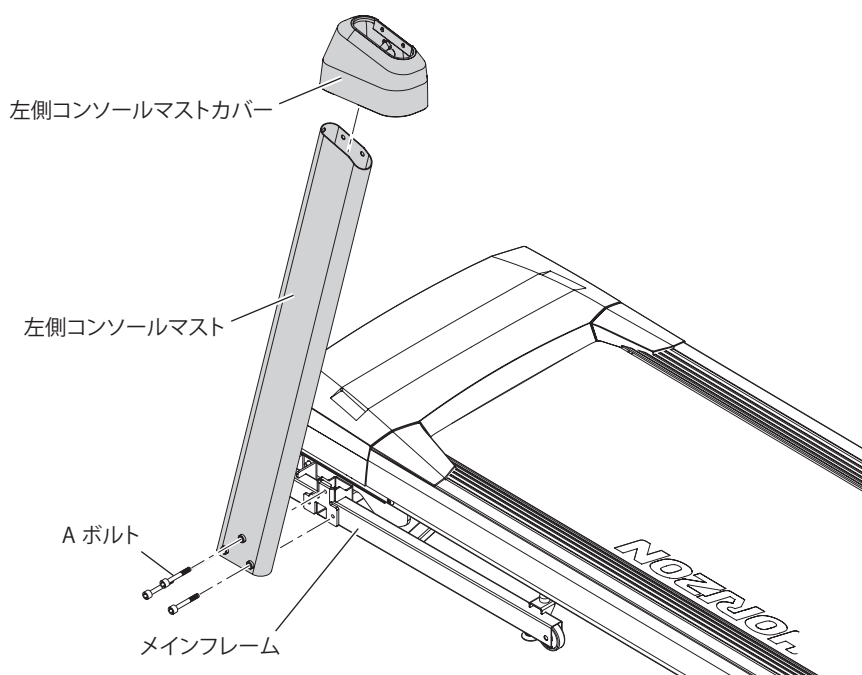

HARDWARE BAG 1
を開ける

内容

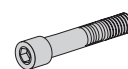

Aボルト
(60mm長) × 3

2

1. HARDWARE BAG 2 を開封し、ボルト等を取り出します。
2. メインフレームから出ているコンソール操作線を、右側コンソールマスト下側から出ているコンソール操作線とつなぎ合わせます。
3. 右側コンソールマストをメインフレームに取り付け、A ボルト (3 個) で仮締めします。その際、コンソール操作線を噛まないようご注意ください。
4. 右側コンソールマストカバーを右側コンソールマストに通します。

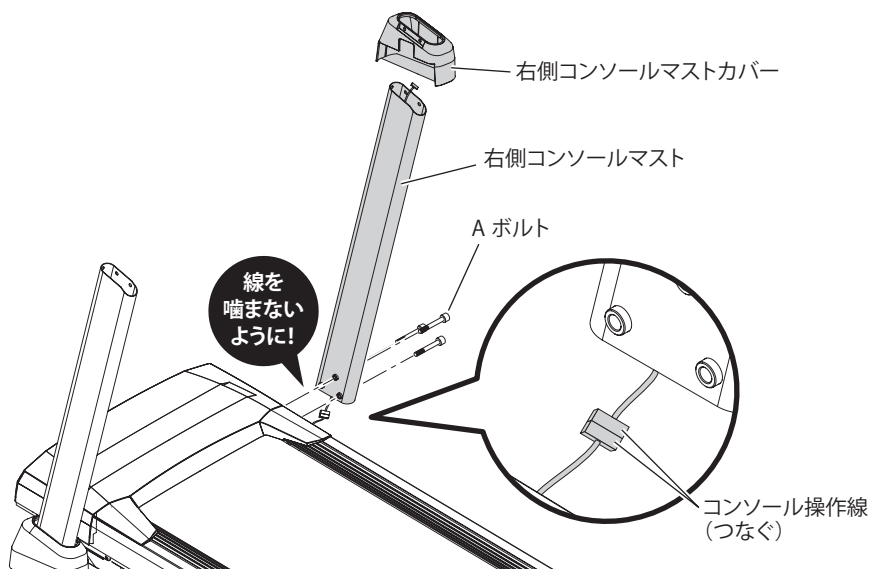

HARDWARE BAG 2
を開ける

内容

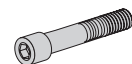

Aボルト
(60mm長) × 3

3

1. HARDWARE BAG 3 を開封し、ボルト等を取り出します。
2. 左右のアームをコンソールに取り付け、B ボルト (6 個) ・アークワッシャ (6 個) ・スプリングワッシャ (6 個) で固定します。

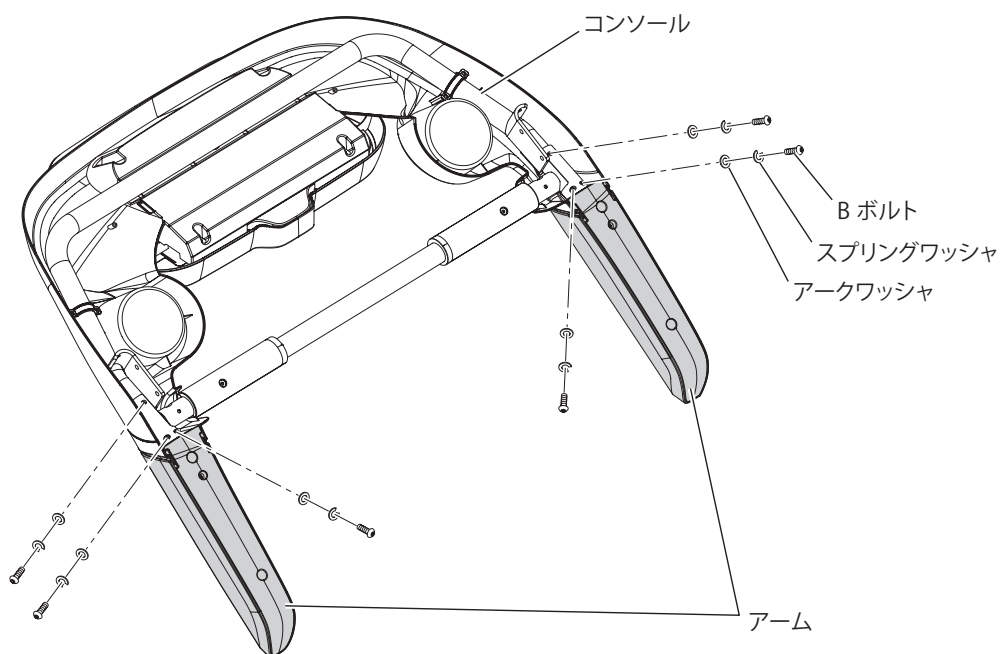

HARDWARE BAG 3
を開ける

内容



Bボルト
(15mm長) × 6



φ6.1スプリングワッシャ
× 6



φ6.2アークワッシャ
× 6



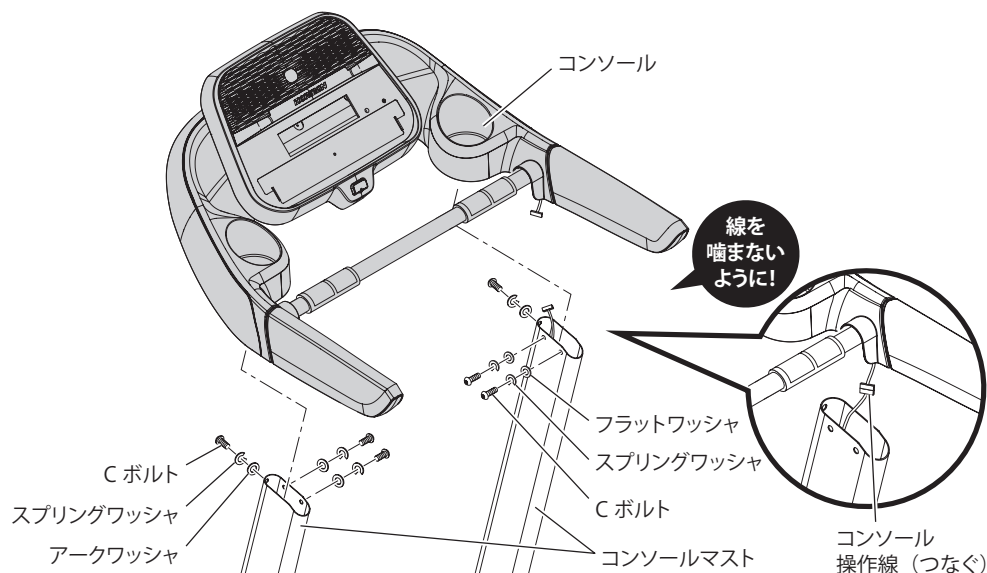

4

1. HARDWARE BAG 4 を開封し、ボルト等を取り出します。
2. コンソールとコンソールマストのコンソール操作線をつなぎ合わせます。
3. コンソールを左右のコンソールマストに取り付け、内側を C ボルト (4 個) ・スプリングワッシャ (4 個) ・フラットワッシャ (4 個) で、曲面を C ボルト (2 個) ・スプリングワッシャ (2 個) ・アークワッシャ (2 個) で仮締めします。その際、コンソール操作線を噛まないようご注意ください。



HARDWARE BAG 4
を開ける

内容

-  C ボルト (20mm長) × 6
-  φ8.2スプリングワッシャ × 6
-  φ8.2アークワッシャ × 2
-  φ8.2フラットワッシャ × 4

5

仮締めしたボルトをすべて増し締めします。

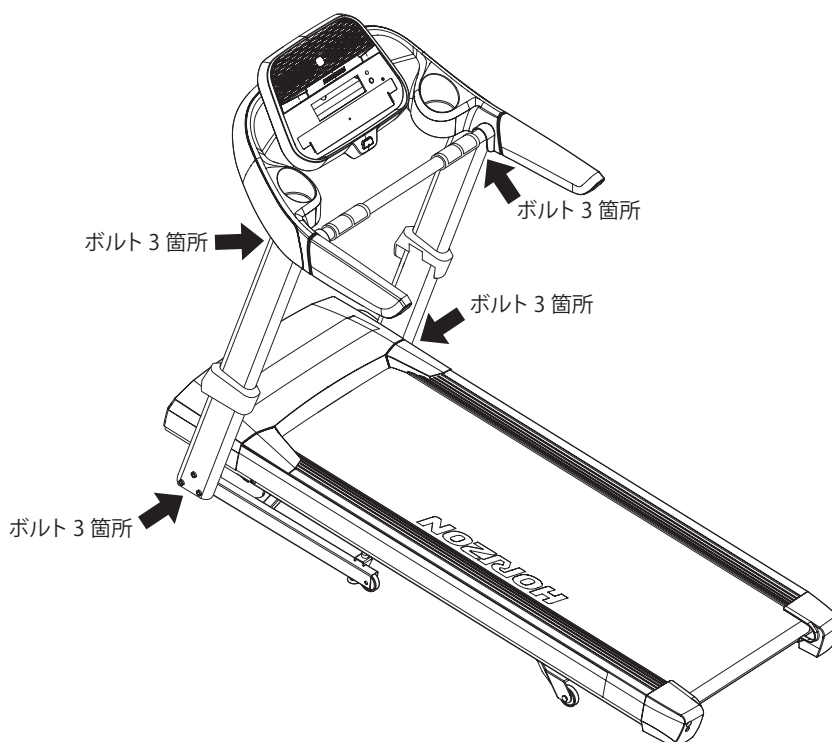

6

1. ランニングデッキを折りたたみます。* (折りたたみ方法は 9 ページをご参照ください)
※ここではランニングデッキを立てることを意味しています。
2. コンソールマスト内側にあらかじめ取り付けられているボルト (4 個) を取り外します。
3. コンソールマストカバーを取り外したボルト (4 個) で固定します。
4. すべての取り付けが完了したら、各取付部にぐらつきがないか確認して完成です。

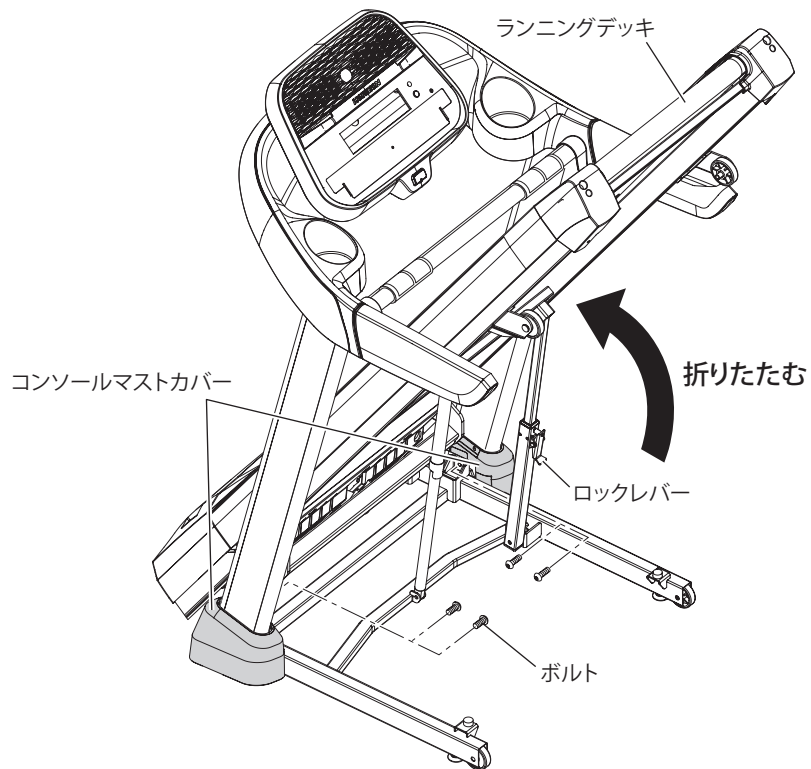

各部の名称

以下に各部の名称を示します。

正面側

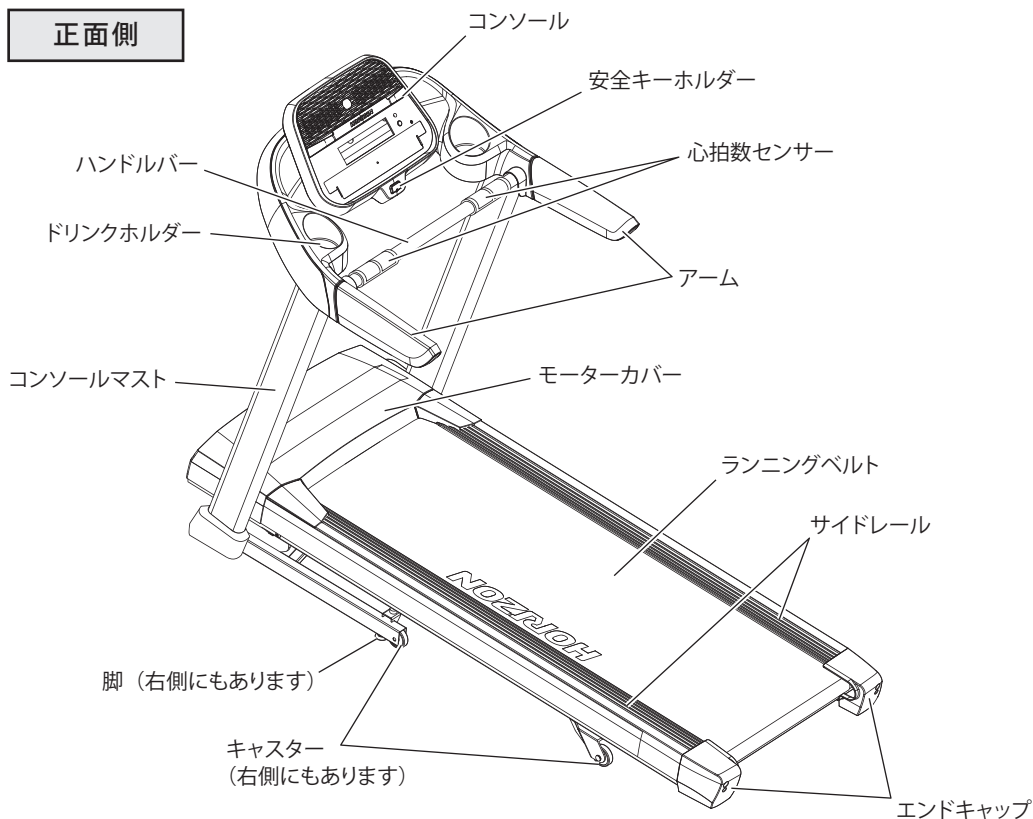

後面側



移動と保管

■ 本体の開閉方法

本製品を開閉する場合は、以下の手順に従ってください。



- 本製品を開閉する場合には、あらかじめ電源コードを引き抜いてください。
- 折りたたみ時は指などを挟まないようご注意ください。

1

トレッドミルを閉じる場合は、エンドキャップをしっかりと持ち、本体裏面右側のロックレバーがロックされるまでゆっくりと持ち上げます。

きちんとロックされているか確認します。

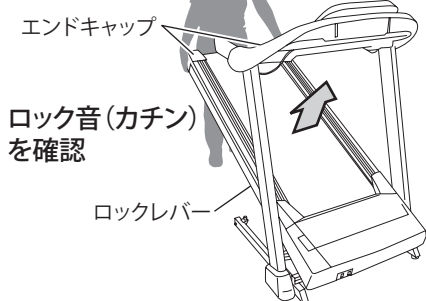

2

トレッドミルを開く場合は、エンドキャップを持ちながら足でロックレバーを押し、ロックを解除します。(本体は自重で開きます)



■ 移動

本製品にはキャスターが取り付けられており、折りたたんで固定した後エンドキャップを持ち、下図のように傾けて移動できます。



- 本製品が折りたたまれて確実にロックされていることを必ず確認してから移動してください。ロックせずに移動すると、思わぬ事故につながるおそれがあります。
- 本製品を無理な体勢で持ち上げると、けがをすることおそれがあります。
1人で移動させる自信のない方は、必要に応じて手助けを求めてください。

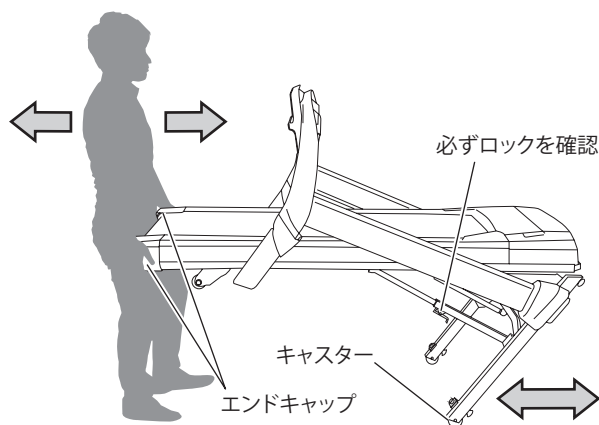

※移設等で本製品を手で持ち上げる際は、製品に関するよくある質問 (31 ページ) をご参照ください。

■ 保管

本製品は、立てて保管します。下記事項に注意して、正しく保管してください。



- 長期間使用しない場合は、倒れると危険ですので、人が触れる場所に放置しないでください。特にお子様やペットにはご注意ください。
- 保管する場合は、保管するスペースが十分確保できるかどうか確認してください。

ご使用前の準備

■ 水平に調節

本製品を平らな床に設置しても、本製品ががたつく場合は、本体裏面の脚を調節して水平にする必要があります。

本製品をお好みの使用場所に設置し、トレッドミルの前方を少し持ち上げて脚を緩め、高さを調整します。

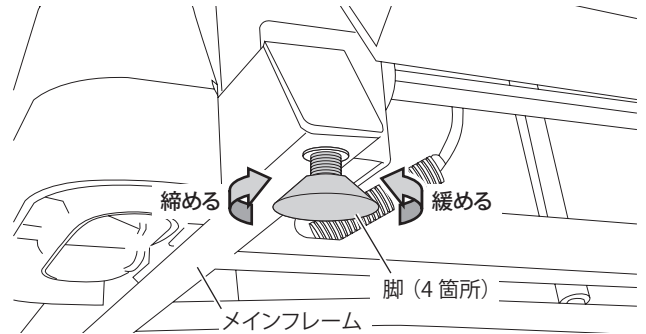

■ 電源接続

本製品の電源コードがコンセントに正しく接続されていることを確認し、電源 ON/OFF スイッチを ON します。すると、ビープ音(ピーピー)が鳴り、コンソールのディスプレイ表示が点灯します。

※ビープ音の大きさは、音量ボタン(次ページ参照)で変更できます。

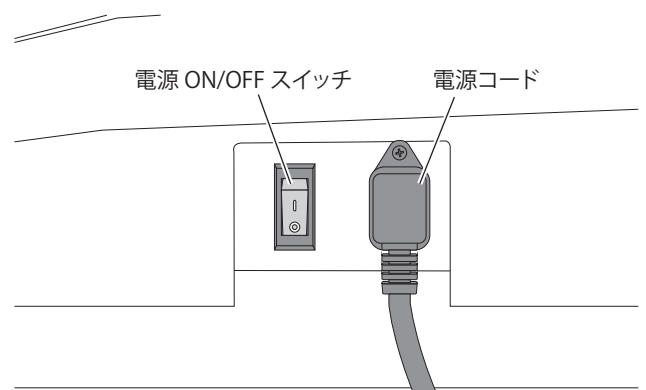

延長コード、変圧器などは使用しないでください。

■ 安全キー (マグネット付)

本製品は、安全キーマグネットが安全キーホルダーにセットされていない限り起動しません。転倒などにより、安全キーマグネットが外れると、すべての動作がストップする仕様となっています。

着衣の裾に安全キークリップをしっかりと取り付けてください。運動の前には必ず安全キーが装着されているか確認してください。

また、立ち位置は右図を参考にしてください。ご使用前はサイドレールに立って、ランニングベルトが回転し始めてからベルトに乗るようにしてください。

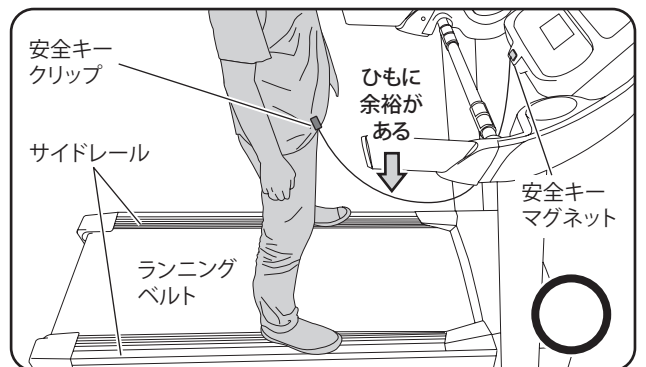

ランニングベルトの中間より少し前に立ち、安全キーのひもに余裕を持たせます。



安全キークリップを着衣に装着しない限り、絶対に本製品を使用しないでください。思わぬ事故につながります。

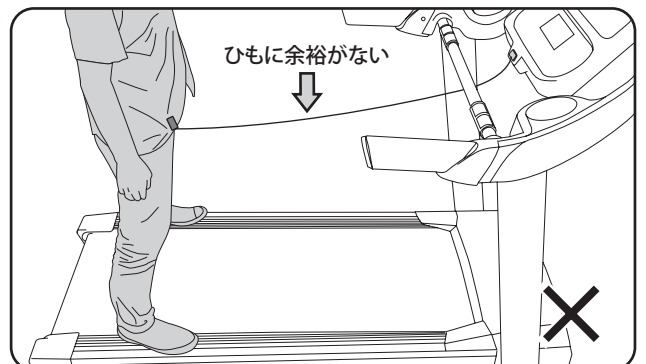

ランニングベルトの後方に立ちすぎ、安全キーのひもに余裕がない状態では使用しないでください。

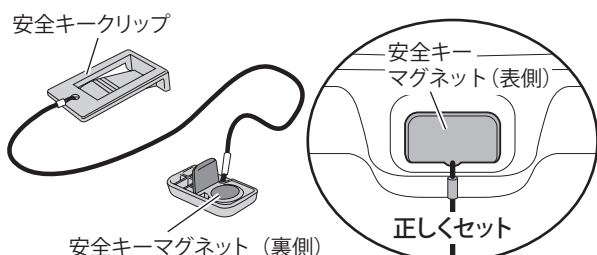

コンソールとディスプレイ

■ コンソール

本製品のコンソール部分（操作パネル）の説明を以下に示します。

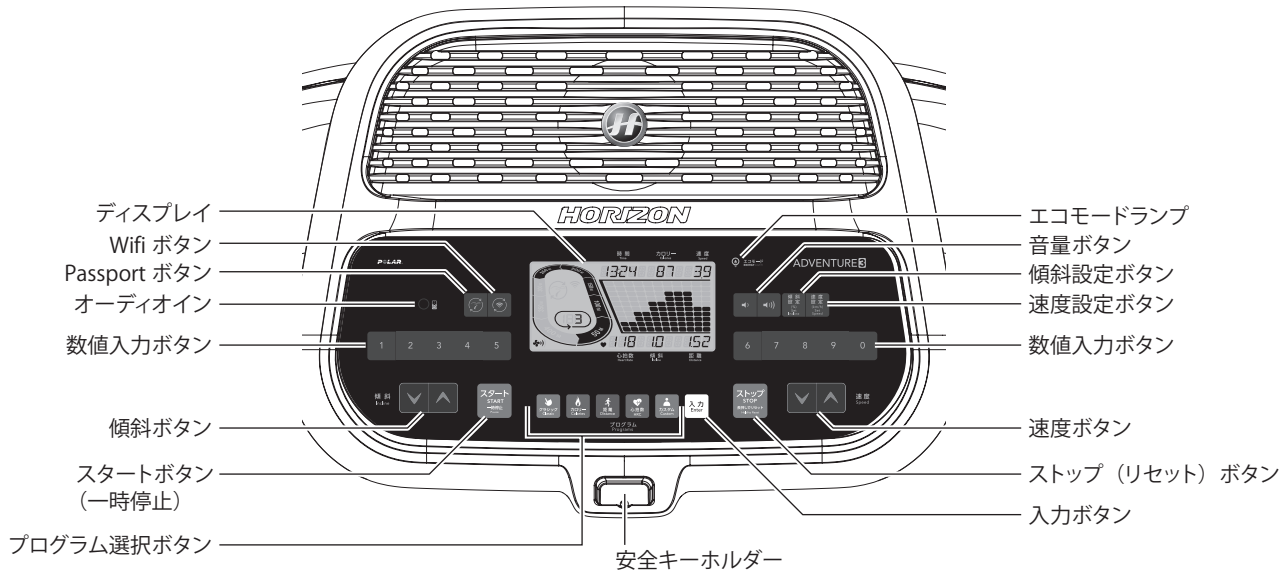

○ スタート（一時停止） ボタン

このボタンを押すと3カウント後に運動（またはプログラム）を開始します。（クイックスタートの詳細は、13 ページをご参照ください）運動中にこのボタンを押すと、ランニングベルトが一時停止し、再度スタートボタンを押すと運動を再開します。

○ 入力ボタン

このボタンを押して各項目の値を確定します。

○ ストップ〔リセット（長押し）〕 ボタン

運動中にこのボタンを押すと、ランニングベルトが一時停止し、そのまま5分間経過するとディスプレイがリセットされます。また、ストップボタンを長押しすると、同じくリセットされます。

運動中に一時停止し、スタートボタンを押して運動を再開すると、速度が一時停止前の設定に再び戻ります。

設定によっては運動再開時に速度が急激に上がり、思わぬ事故につながるおそれがありますので、リセット（ストップボタンを押すか安全キーを外す）するか、電源 ON/OFF スイッチを OFF にしてください。



警告

○ 速度ボタン

このボタンで速度を調節します（0.1km/h 刻み）。

○ 傾斜ボタン

このボタンで傾斜を調節します（0.5% 刻み）。

○ 数値入力ボタン

各入力項目の設定値を選択できます。

○ 速度設定ボタン

お好みの速度を数値入力ボタンで選択し、このボタンで確定すると選択した速度が設定されます。

○ 傾斜設定ボタン

お好みの傾斜を数値入力ボタンで選択し、このボタンで確定すると選択した傾斜が設定されます。



警告

速度・傾斜の急激な変化により思わぬ事故につながるおそれがありますのでご注意ください。

○ プログラム選択ボタン

このボタンを押してプログラムを選択します。

○ 音量ボタン

オーディオの音量（1～16）を調節します。

○ オーディオイン

オーディオインに携帯音楽プレーヤーからのジャックを挿すと、スピーカーから出力されます。

○安全キーホルダー 

安全キーを安全キーホルダーにセットすると、初期画面 (13 ページ「基本的な使い方 (クイックスタート) の手順 4」をご参照ください) を表示します。
安全キーが何かの拍子で外れた場合、トレッドミルは安全のため緊急停止します。

○Passport ボタン 

このボタンを押すと、別売りの Passport 機能との同期を行います。(25 ページ参照)

○Wifi ボタン 

このボタンを押すと、ViewFit 機能との接続を行います。(21 ページ参照)

○エコモードランプ 

本製品を 15 分間操作しないまま放置すると、エコモードに入りディスプレイ表示を OFF します。(エコモードランプが点灯します)
いずれかのボタンを押すと復帰します。



ディスプレイ

コンソールのディスプレイ部分の説明を以下に示します。

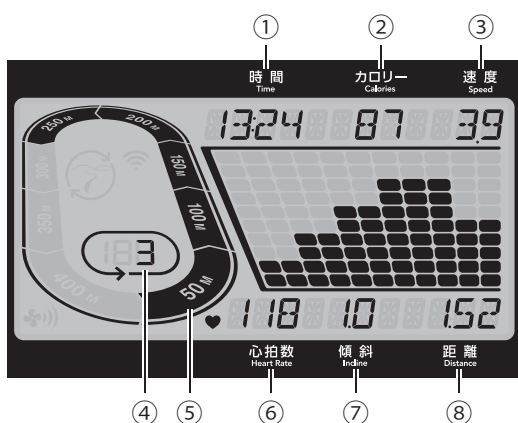

① 時間

走行により経過した時間を分・秒 (または時・分) 単位で表示します。

② カロリー

使用者が走行中に燃焼したカロリーを 1 キロカロリー (kcal) 単位で表示します。

③ 速度

使用者の走行速度 (走行面の移動速度) を 0.1km/h 単位で表示します。

④ ラップ

現在の周回を 1 周 400m 単位で表示します。

⑤ サークル

50m ごとにサークルにランプが 1 つ点灯していきます。
400m を超えるとラップに 1 ずつ周回が加算されます。

⑥ 心拍数

心拍数センサーで計測した数値を、毎分あたりの心拍数で表示します。

⑦ 傾斜

ランニングベルト面の傾斜を 0.5% 単位で表示します。

⑧ 距離

走行した距離を 0.01km 単位で表示します。

基本的な使い方 (クイックスタート)

本製品は、箱から出して組み立て、電源を ON にして安全キーをセットすれば、すぐに運動を始められます。運動の基本は、アームまたはハンドルバーを握って行ってください。

- 1** 電源プラグをコンセントに差し、電源 ON/OFF スイッチを ON します。

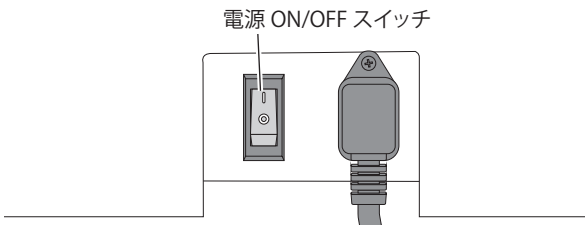

- 5** 3 カウント後、ランニングベルトが回転し始めます。初期速度の設定は、0.8km/h です。

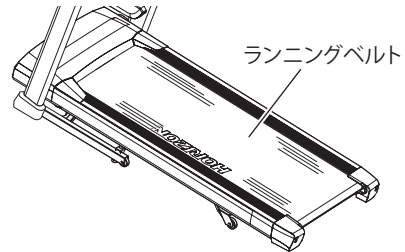

- 2** サイドレールに乗った後、アームまたはハンドルバーを握ります。

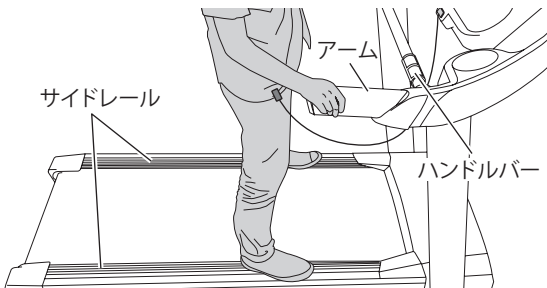

- 3** 安全キーホルダーに安全キーマグネットをセットし、安全キークリップを着衣に装着します。(10 ページ参照)



- 4** ディスプレイに初期画面が表示されたら、スタートボタン  を押します。

※マシン起動時にディスプレイに表示される数字は製品情報です。



- 6** ランニングベルトの動きを確認しながら、速度に合わせて運動を開始してください。その後、走行しながら速度ボタンおよび傾斜ボタンでお好みの速度・傾斜に調節します。また、速度・傾斜とも数値入力ボタンと速度・傾斜設定ボタン (11 ページ参照) でご希望の速度・傾斜に調節できます。

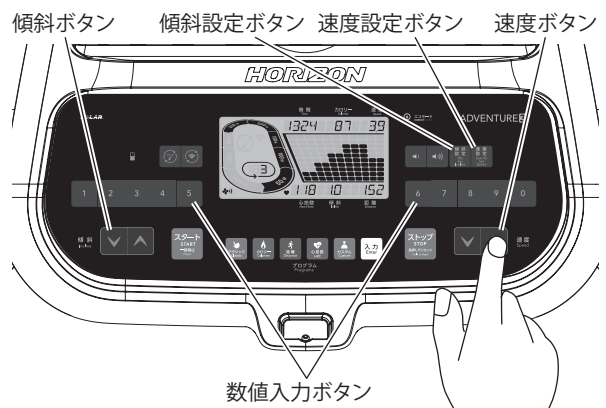

○ 心拍数センサー

本製品には、心拍数を計測できる心拍数センサーがハンドルバーに付いています。

心拍数センサーを両手で握ると、心拍数がディスプレイに表示されます。

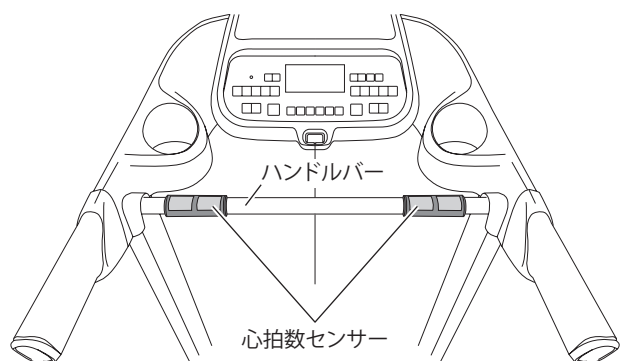

プログラムの使い方

本製品は CLASSIC (クラシック)、CALORIES (カロリー)、DISTANCE (距離)、HRC (心拍数)、CUSTOM (カスタム) の基本的な 5 タイプのプログラムの中に運動目標に応じた計 12 種類のエクササイズプログラムをご用意しています。

すべてのプログラムはユーザを選択後、プログラム選択ボタンまたは速度 / 傾斜ボタンでプログラムを選択し、入力ボタンで確定します。

運動中にストップボタンを押すと一時停止し、再度スタートボタンを押すと再開します。

ほかのプログラムを選ぶときは、ストップボタンを長押ししてリセットし、再度プログラムを選択します。なお、一時停止したまま5分経過すると、自動でリセットされますのでご注意ください。

プログラムの詳細は各プログラムの説明をご参照ください。



- 速度または傾斜の設定値をプログラム中に変更すると、次回以降のセグメントに増減値が反映されます。速度を 4.0km/h 上げた場合、次回以降のセグメントも 4.0km/h 加算されます。
- 自分の体力に合った速度、傾斜を選択してください。無理な速度、傾斜を選択すると思わぬ事故につながるおそれがあります。

●ユーザの設定・選択方法

ユーザを設定することにより、使用者情報(体重、年齢、性別)が保存され、次回から設定を短縮することができます。また、ViewFit に接続した場合は、ログインするアカウント情報が自動で登録されます。(ViewFit の使い方は 21 ページをご参照ください) ユーザ設定は4つ (USER1~4) まで登録でき、GUEST を選択すると設定は保存されません。

1. ディスプレイに初期画面が表示されたら、いずれかのボタンを押すと、画面に「SELECT USER」と表示されます。
2. 速度 / 傾斜ボタンで GUEST、USER1 ~ 4、EDIT USER、DELETE USER を選択し、入力ボタンで確定します。



GUEST: ユーザ設定を保存せずに運動します。上記と同様に、体重、年齢、性別を入力します。

USER1 ~ 4: 登録、保存されたユーザ設定を読み込み、運動します。

EDIT USER: 新たにユーザを登録、またはすでに登録したユーザ設定を変更します。
登録するユーザ (USER1 ~ 4)、体重 (23 ~ 137kg)、年齢 (13 ~ 120 歳)、性別 (M/F) を速度 / 傾斜ボタンで設定し、入力ボタンで確定します。

DELETE USER: 登録した内容を削除したいユーザを選択し、入力ボタンを押すと削除できます。

3. お好みのプログラムを選択します。
プログラムの選択方法は下記をご参照ください。

●プログラムの選択方法

プログラム選択ボタン、または速度 / 傾斜ボタンでプログラムを選択できます。

各プログラム選択ボタンでは下記を選択できます。

CLASSIC (クラシック)	MANUAL (マニュアル)
	SPEED INTERVALS (スピードインターバル)
	PEAK INTERVALS (ピークインターバル)
CALORIES (カロリー)	100CAL
	300CAL
	500CAL

DISTANCE (距離)	1K
	5K
	10K
HRC (心拍数)	HRC SPEED (目標心拍数・速度)
	HRC INCLINE (目標心拍数・傾斜)
CUSTOM (カスタム)	CUSTOM 1

CLASSIC (クラシック)

●MANUAL (マニュアル)

このプログラムは、運動時間を選択してからクイックスタートを行うプログラムです。
 速度および傾斜は運動中いつでも変更可能です。
 運動時間を選択せずにスタートした場合は、クイックスタート(13 ページ参照)となります。

1. プログラム選択ボタンまたは速度 / 傾斜ボタンのいずれかで「CLASSIC」を選択し、入力ボタンで確定します。
2. 速度 / 傾斜ボタンで「MANUAL」を選択し、入力ボタンで確定します。
3. 運動時間 (0/5 ~ 99 分)、初期速度 (0.8 ~ 18.0km/h)、初期傾斜 (0 ~ 10%) を速度 / 傾斜ボタンで設定し、入力ボタンで確定します。
4. スタートボタンを押すと 3 カウント後に運動を開始します。

※運動時間を 0 にした場合は、カウントアップとなります。

●SPEED INTERVALS (スピードインターバル)

このプログラムは、速度が自動で変化するプログラムです。90 秒間のゆるやかな歩行のあとに 30 秒間の激しい走行を交互に繰り返します。全 2 セグメントで構成されており、運動時間中は 1 セグメントと 2 セグメントを交互に繰り返します。プログラムを開始すると 4 分間のウォームアップを行い、プログラム終了後に 4 分間のクールダウンを行います。

※プログラム実行中、傾斜は自由に変更することができます。

1. プログラム選択ボタンまたは速度 / 傾斜ボタンのいずれかで「CLASSIC」を選択し、入力ボタンで確定します。
2. 速度 / 傾斜ボタンで「SPEED INTERVALS」を選択し、入力ボタンで確定します。
3. 運動時間 (15 ~ 99 分)、レベル (1 ~ 10) を速度 / 傾斜ボタンで設定し、入力ボタンで確定します。
4. スタートボタンを押すと 3 カウント後に運動を開始します。

← 運動セグメントを繰り返し →

レベル	セグメント	ウォームアップ		1	2	クールダウン	
時間 (秒)		120	120	90	30	120	120
L1	速度	1.6	2.4	3.2	6.4	2.4	1.6
L2		1.6	2.4	3.2	7.2	2.4	1.6
L3		2.0	3.0	4.0	8.0	3.0	2.0
L4		2.0	3.0	4.0	8.8	3.0	2.0
L5		2.4	3.6	4.8	9.6	3.6	2.4
L6		2.4	3.6	4.8	10.4	3.6	2.4
L7		2.8	4.1	5.6	11.2	4.1	2.8
L8		2.8	4.1	5.6	12.0	4.1	2.8
L9		3.2	4.8	6.4	12.8	4.8	3.2
L10		3.2	4.8	6.4	13.6	4.8	3.2

● PEAK INTERVALS (ピークインターバル)

このプログラムは、速度と傾斜が自動で変化するプログラムです。90 秒間のゆるやかな歩行のあとに 30 秒間の激しい走行を交互に繰り返します。全 2 セグメントで構成されており、運動時間中は 1 セグメントと 2 セグメントを交互に繰り返します。プログラムを開始すると 4 分間のウォームアップを行い、プログラム終了後に 4 分間のクールダウンを行います。

1. プログラム選択ボタンまたは速度 / 傾斜ボタンのいずれかで「CLASSIC」を選択し、入力ボタンで確定します。
2. 速度 / 傾斜ボタンで「PEAK INTERVALS」を選択し、入力ボタンで確定します。
3. 運動時間 (15 ~ 99 分)、レベル (1 ~ 10) を速度 / 傾斜ボタンで設定し、入力ボタンで確定します。
4. スタートボタンを押すと 3 カウント後に運動を開始します。

← 運動セグメントを繰り返し →

レベル	セグメント 時間 (秒)	ウォームアップ		1	2	クールダウン	
		120	120	90	30	120	120
L1	速度	1.6	2.4	3.2	6.4	2.4	1.6
	傾斜	1.0	1.5	0.5	1.5	1.5	0
L2	速度	1.6	2.4	3.2	7.2	2.4	1.6
	傾斜	1.5	2.5	3.0	6.5	2.5	1.5
L3	速度	2.0	3.0	4.0	8.0	3.0	2.0
	傾斜	2.0	3.0	4.0	7.5	3.0	2.0
L4	速度	2.0	3.0	4.0	8.8	3.0	2.0
	傾斜	2.0	3.0	4.0	8.5	3.0	2.0
L5	速度	2.4	3.6	4.8	9.6	3.6	2.4
	傾斜	2.5	3.5	4.5	9.0	3.5	2.5
L6	速度	2.4	3.6	4.8	10.4	3.6	2.4
	傾斜	2.5	3.5	4.5	10.0	3.5	2.5
L7	速度	2.8	4.1	5.6	11.2	4.1	2.8
	傾斜	2.5	4.0	5.5	10.0	4.0	3.0
L8	速度	2.8	4.1	5.6	12.0	4.1	2.8
	傾斜	3.0	4.0	5.5	10.0	4.0	3.0
L9	速度	3.2	4.8	6.4	12.8	4.8	3.2
	傾斜	3.0	4.5	6.0	10.0	5.0	3.0
L10	速度	3.2	4.8	6.4	13.6	4.8	3.2
	傾斜	3.0	4.5	6.0	10.0	5.0	3.0

CALORIES (カロリー)

100 ~ 500CAL は、プログラムごとに設定された目標消費カロリーを達成するプログラムです。

● 100CAL

目標消費カロリー (100kcal) を達成するプログラムです。

● 300CAL

目標消費カロリー (300kcal) を達成するプログラムです。

● 500CAL

目標消費カロリー (500kcal) を達成するプログラムです。

1. プログラム選択ボタンまたは速度 / 傾斜ボタンのいずれかで「CALORIES」を選択し、入力ボタンで確定します。
2. 速度 / 傾斜ボタンで「100 ~ 500CAL」を選択し、入力ボタンで確定します。
3. 初期速度(0.8 ~ 18.0km/h)、初期傾斜(0 ~ 10%) を速度 / 傾斜ボタンで設定し、入力ボタンで確定します。
4. スタートボタンを押すと 3 カウント後に運動を開始します。

DISTANCE (距離)

1K ~ 10K は、プログラムごとに設定された目標距離を完走するプログラムです。

● 1K

1km を完走するプログラムです。

● 5K

5km を完走するプログラムです。

● 10K

10km を完走するプログラムです。

1. プログラム選択ボタンまたは速度 / 傾斜ボタンのいずれかで「DISTANCE」を選択し、入力ボタンで確定します。
2. 速度 / 傾斜ボタンで「1 ~ 10K」を選択し、入力ボタンで確定します。
3. 初期速度(0.8 ~ 18.0km/h)、初期傾斜(0 ~ 10%) を速度 / 傾斜ボタンで設定し、入力ボタンで確定します。
4. スタートボタンを押すと 3 カウント後に運動を開始します。

HRC (心拍数)

● HRC SPEED (目標心拍数・速度)

このプログラムは、心拍数と連動したプログラムで、目標心拍数をキープするよう自動で速度を調節します。傾斜はお好みで調節してください。プログラムを開始すると4分間のウォームアップを行い、プログラム終了後に4分間のクールダウンを行います。

1. プログラム選択ボタンまたは速度 / 傾斜ボタンのいずれかで「HRC」を選択し、入力ボタンで確定します。
2. 速度 / 傾斜ボタンで「HRC SPEED」を選択し、入力ボタンで確定します。
3. 運動時間(15 ~ 99 分)、目標心拍数(50 ~ 190) を速度 / 傾斜ボタンで設定し、入力ボタンで確定します。
4. スタートボタンを押すと3カウント後に運動を開始します。

このプログラムは、必ず心拍数センサーを両手で握るか、またはチェストトランスミッター (19 ページ参照) を装着して行ってください。

● HRC INCLINE (目標心拍数・傾斜)

このプログラムは、心拍数と連動したプログラムで、目標心拍数をキープするよう自動で傾斜を調節します。速度はお好みで調節してください。プログラムを開始すると4分間のウォームアップを行い、プログラム終了後に4分間のクールダウンを行います。

1. プログラム選択ボタンまたは速度 / 傾斜ボタンのいずれかで「HRC」を選択し、入力ボタンで確定します。
2. 速度 / 傾斜ボタンで「HRC INCLINE」を選択し、入力ボタンで確定します。
3. 運動時間(15 ~ 99 分)、目標心拍数(50 ~ 190) を速度 / 傾斜ボタンで設定し、入力ボタンで確定します。
4. スタートボタンを押すと3カウント後に運動を開始します。

このプログラムは、必ず心拍数センサーを両手で握るか、またはチェストトランスミッター (19 ページ参照) を装着して行ってください。

心拍数プログラムを利用する際、設定した目標心拍数を25以上超えた場合、マシンは安全のために停止し初期画面に戻ります。



例：40歳の方が目標心拍数を126に設定した場合、心拍数が151(126+25=151)になるとマシンが停止します。

※表示される心拍数はあくまで目安であり、実際と異なる場合があります。

心拍数プログラムおよびチェストランスミッター

心拍数プログラムは、心臓への負担を考慮した心拍数コントロールプログラムです。ユーザの年齢から目標心拍数を設定して、その目標心拍数を維持するように速度設定されます。目標心拍数は右図から算出してください。

【例】42歳の平均的な方の場合

右図の「年齢」の行で42歳に該当する年齢(近い方の数字を選択します)を探します。その後、40の列を上にとどり、目標心拍数ゾーンに進んだ結果、108(60%)から135(75%)の範囲が目標心拍数となります。

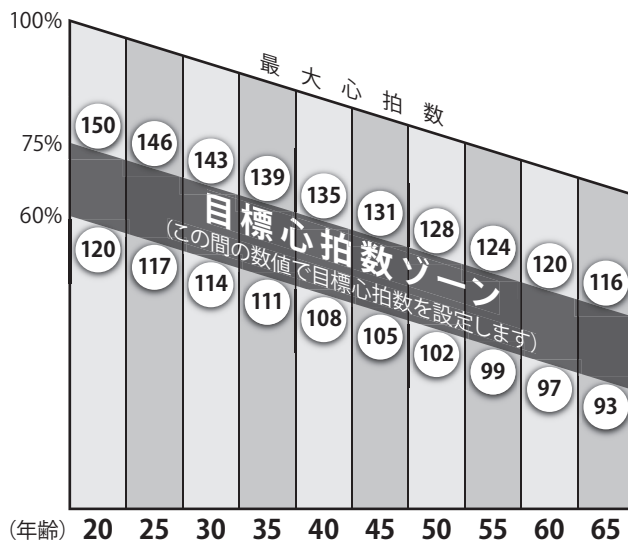

目標心拍数ゾーンについて

あなたの目標心拍数ゾーンは、最大心拍数の百分率で計算します。また、年齢に応じて異なります。米国心臓協会では、使用者の最大心拍数の60%から75%の範囲の目標心拍数ゾーンで運動することを推奨しています。

●チェストランスミッター (別売り) (心拍数遠隔測定器)

より正確な心拍数の計測をご希望される方には、チェストランスミッターをお勧めします。チェストランスミッターを装着すると、両手が自由に動かせるため、より自由な姿勢でエクササイズをお楽しみいただけます。チェストランスミッターを装着する前に、裏側の2個のゴム製電極(下図参照)を水で湿らせます。装着場所は、胸骨のすぐ上または胸筋の真下に中心(POLARのロゴマーク)を合わせます。

▼表側



▼裏側

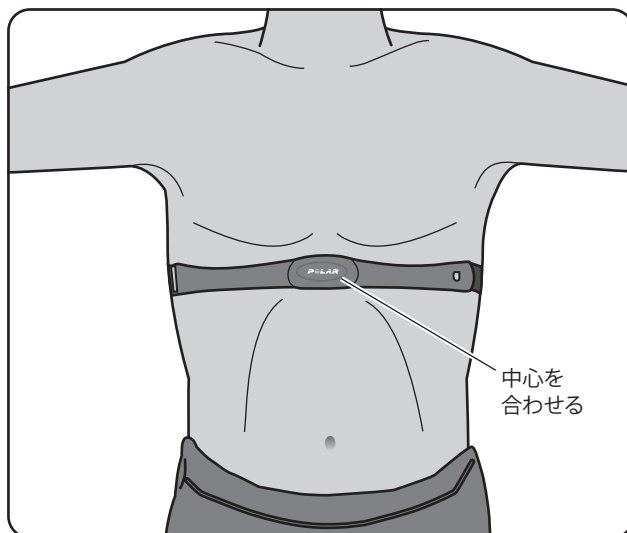
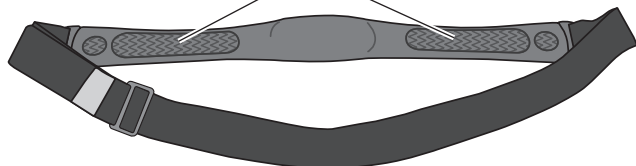

注意

- チェストランスミッターは、正確かつ一定した計測値を得るために、正しく装着してください。チェストランスミッターの装着がゆるすぎたり、位置が正しくないと正確な心拍数の計測ができない場合があります。
- 心拍数測定機能は医療用の装置ではありません。エクササイズ専用にご使用ください。また、計測精度にはさまざまな要因が影響する可能性があります。

CUSTOM (カスタム)

● CUSTOM1 (カスタム 1)

このプログラムは、15 セグメントすべてにおいてユーザの好みに合わせたプログラムが作れるようにデザインされています。次回使用の際にすぐに呼び出すことが可能です。設定は以下の手順に従ってください。

プログラムの初期登録方法

1. プログラム選択ボタンまたは速度 / 傾斜ボタンのいずれかで「CUSTOM」を選択し、入力ボタンで確定します。
2. 速度 / 傾斜ボタンのいずれかで「CUSTOM 1」を選択し、入力ボタンで確定します。
3. 運動時間（15 ～ 99 分）を速度 / 傾斜ボタンで設定し、入力ボタンで確定します。
4. 1 ～ 15 セグメントすべての速度 (0.8 ～ 18.0km/h)、傾斜 (0.0 ～ 10.0%) を 1 セグメントごとに設定します。各セグメントごとに速度 / 傾斜ボタンでお好みの設定にします。さらに入力ボタンで確定します。
5. すべての入力が入力が完了したら、スタートボタンを押して運動を開始します。

「CUSTOM 1」は、ウォームアップ・クールダウンがないため、使用者自身で設定する必要があります。

登録したプログラムの使用および変更方法

初期登録時と同じ画面が表示されますが、運動時間を設定してスタートボタンを押すと、以前入力した設定を使用できます。登録した設定を変更する場合は、上記の手順に従って 1 セグメントごとに速度と傾斜を再設定することで、登録したプログラムの変更ができます。

1. 速度 / 傾斜ボタンで「CUSTOM」を選択し、入力ボタンで確定します。
2. 速度 / 傾斜ボタンのいずれかで「CUSTOM 1」を選択し、入力ボタンで確定します。
3. 運動時間（15 ～ 99 分）を速度 / 傾斜ボタンで設定し、入力（表示切替）ボタンで確定します。
4. スタートボタンを押して運動を開始します。

※運動中に負荷レベルの変更は可能ですが、その内容は保存されません。

ViewFit 機能

ViewFit (ビューフィット) とは

ホライズンフィットネスのマシンで運動したデータを、自動でサーバー上に記録するシステムです。データは専用モバイルアプリ、スマートフォンでいつでも閲覧することができ、自分で決めたゴールまでの達成度もわかります。

●ViewFit のメリット

- 運動した時間や距離が日・週・月ごとに確認でき、運動を続けていく励みになります。
- Nike+ や fitbit といった人気アプリとも連動し、マシン以外の運動も取り込めます。
- 世界中の人と「チャレンジ」に参加し、ゴールへ向かって共に頑張ることができます。

●ViewFit に必要なもの

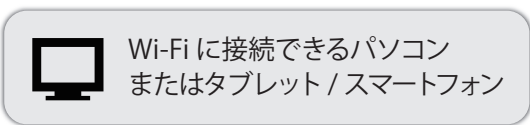

※ お客様のインターネットの接続環境や回線の混雑状況により接続できない場合があります。

マシンを ViewFit に接続する

●ViewFit アカウントを作成する (初回のみ)

1. パソコンまたはタブレット / スマートフォンで ViewFit サイト (<https://viewfit.com/ja/>) に接続します。サイト右上から「日本語」またはお好みの言語を選択します。

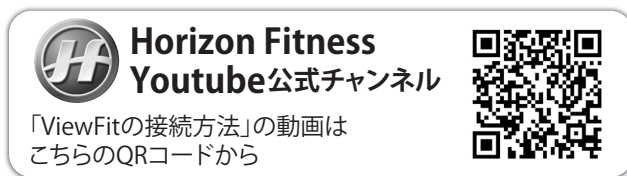

2. ViewFitサイトトップページ上部中央の「アカウントを作成」をクリックします。(モバイルアプリの場合は「サインイン」→「アカウント作成」)



3. アカウント情報を入力して「アカウントを作成」をクリックすると完了です。

- xID: 10 ~ 14 桁の数字を設定してください。(半角数字のみ)
※ 電話番号など覚えやすく他ユーザーと重複しない数字を設定してください。
- ※ 一桁目は 0 (ゼロ) 以外の数字にしてください。
- パスワード: パスワードとして任意の 4 桁の数字を入力します。
- 名前: 日本語 (漢字、かな) でも登録できますが、マシンを使用する際ディスプレイ上に表示させるためにはアルファベットで入力してください。



「アカウントを作成」をクリック

パソコン等での作業

● マシンをネットワークに接続する (初回のみ)

最初に一度設定すると、次回からは電源を入れるたびに自動で Wi-Fi 接続されます。

パソコン等での作業

1. ViewFit サイトトップページの「お客様の機器を接続します。」をクリックします。
2. 右のような画面が表示されるので「いいえ」をクリックします。
3. サインインしていない場合は、xID とパスコードを入力してサインインしてください。(前ページ参照)

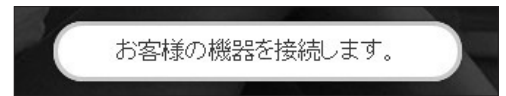

「いいえ」をクリック



マシンでの作業

4. コンソールの速度 / 傾斜ボタンで「EDIT USER」を表示させます。
5. Wi-Fi ボタン  を約 3 秒間長押しします。
6. 「TIMEZONE」が表示されたら、「68」(日本) を数字入力ボタンで選択し、入力ボタンで確定します。(日本以外のタイムゾーンは https://viewfit.com/files/viewfit_time_zones.pdf を参照)
7. 「ACTIVATED」と表示されたら、Wi-Fi 接続準備完了です。



Wi-Fi ボタン

8. ViewFit サイトで、画面下の「次のステップ」をクリックします。

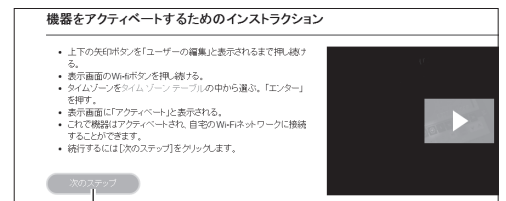

「次のステップ」をクリック

パソコン等での作業

9. Wi-Fi の接続先をマシン名「ViewFit-Adventure 3」に変更します。
 - パソコン: ステータスバーの Wi-Fi マークから選択
 - タブレット / スマートフォン: 設定アイコンの Wi-Fi ネットワークリストから選択
10. ViewFit サイトで「次のステップ」をクリックし、Wi-Fi 一覧を表示させます。(手順 9. で正しく選択されていないとマシンがサーバーに接続されません)
11. ご自宅でお使いの Wi-Fi を選択します。パスワードを入力し「Connect」、「Next」をクリックして完了です。次回以降は自動で Wi-Fi 接続しますので、再度手動で接続する必要はありません。

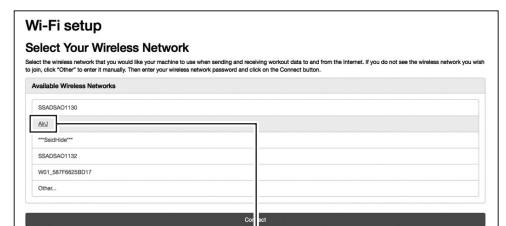
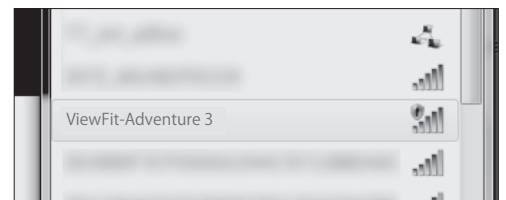

ご自宅でお使いの Wi-Fi を選択

ViewFit を使用する

本製品の電源をONした後やエコモードを解除した後に、ディスプレイに「CONNECTING」と表示されます。これは前回接続したWi-Fiネットワークに再度接続しているためです。

このとき、いずれかのボタンを押すと接続がキャンセルされますので、接続完了までしばらくお待ちください。

ネットワークへの接続（前ページ参照）が完了すると、ディスプレイにWi-Fi  マークが点灯します。（1～2分かかる場合があります）

点滅の場合は、ネットワークに接続されていません。電源を入れ直し、接続設定を再度行ってください。

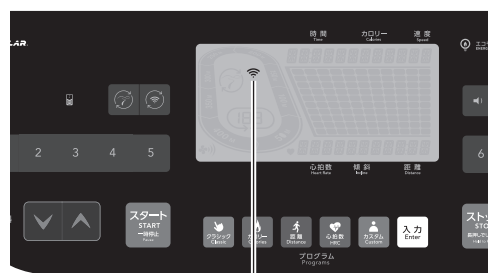

Wi-Fi マーク (点灯)



強制

● 使用するユーザの登録

1. マシン側で設定を行います。初期画面「SELECT USER」が表示された状態で、「USER1～4」を速度/傾斜ボタンで選択し、入力ボタンで確定します。（最大4名まで登録可能）



2. 画面に「LOGIN」と表示されたら入力ボタンを押してください。

3. ディスプレイに「xID」と表示されたら、xIDを数字入力ボタンで入力します。

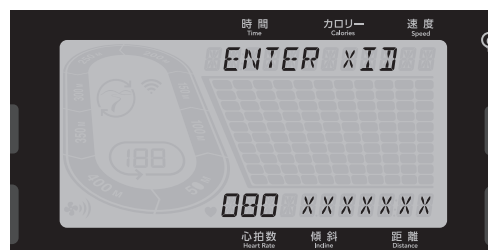

4. ディスプレイに「PASSCODE」と表示されたら、4桁のパスコードを数字入力ボタンで入力します。



5. 入力ボタンを押して、ディスプレイに「WELCOME」と表示されれば、登録完了です。
お好きな運動をお楽しみください（14～20ページ参照）。



ViewFit の記録を確認・共有する

【モバイルアプリのダウンロード】

App store (iOS) または Google Play(Android) で「ViewFit」を検索し、モバイルアプリ(無料)をダウンロードします。画面下部より xID と 4 桁のパスコードを入力し、「サインイン」をクリックします。

初回ログイン時に表示されるホームクラブで「Japan」を選択します。(図 1)

① チャレンジ

世界中のユーザを対象に開催される様々なチャレンジに参加できます。内容、対象期間はチャレンジ毎に異なり、運動した距離やカロリーを他のユーザと合算したり、競い合ったりします。

② ワークアウト

直近のホライズンマシンでの運動や、提携デバイスでのアクティビティが表示されます。週単位や月単位での表示や、手動で追加(サイクリングを 10km など)も可能です。

③ ワークアウトを記録

ワークアウトの手動での追加は、こちらからも可能です。

④ 接続されているアプリ

ViewFit と同期したいアプリ / デバイスを選択します。
(アプリを選択すると、それぞれの設定画面へアクセスします)

⑤ 目標センター

目標を設定し、達成度をチェックします。目標は回数 / カロリー / 時間 / 距離から選択できます。

⑥ クラブフィード

ViewFit-japan を使って、他のユーザがどれくらい運動しているかわかります。自分の記録を表示させたくない場合は、設定の「プライバシー」を「プライベート」にします。

⑦ 設定

様々な設定を変更します。

[マイプロフィール] ご自分の名前や身長・体重、プロフィール写真などの変更。

[xID/ 設定] xID やパスコードの変更。

[プライバシー] ご自分の記録を他のユーザと共有したくない場合は「プライベート」をチェックしてください。

[メール設定] 登録したメールへの目標やシステム変更の通知。

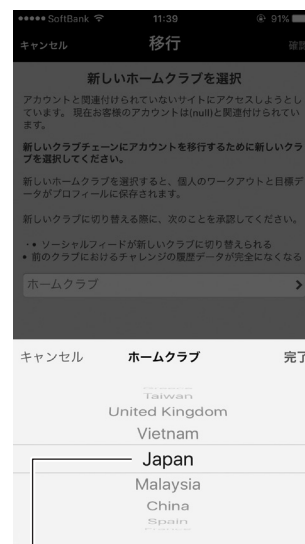

ホームクラブ (図 1)
「Japan」を選択



Passport 機能

本製品は別売りの Passport 機能に対応しています。Passport があれば、世界の実在する国立公園や都市を実際に走っているかのような臨場感を体感できます。ご家庭のテレビに繋ぐことで、実際の走りと連動して景色や音に変化し、勾配に合わせてマシンの負荷も変わる、まさに次世代カーディオプログラムです。詳しくは Passport 機能の取扱説明書をご覧ください。

※コースの内容は 2015 年 12 月現在のもので予定なく変更となる場合があります。



PASSPORT PLAYER (セット内容)

プレーヤー本体 / リモコン / 単 4 電池 / HDMI&RCA ケーブル / AC アダプター

USB メモリ：初期 2 コース搭載
(北イタリア / アメリカンサウスウエスト)

※ AC アダプタは他の機器に使用しないでください。

あらかじめ付属されている USB メモリ内の 2 コース (北イタリア / アメリカンサウスウエスト) に加えて、下記のパッケージをご購入いただくと、それぞれ USB メモリ内の新たな 6 コース (1 コース=約 5~7km) をお楽しみいただけます。

VIDEO PACK USBメモリ

Video Pack A (6コース)

- トリニティ・マウンテン
- ワシントン州
- バンクーバー
- ニュージーランド
- カナディアン・ロッキーズ
- フレンチ・リヴィエラ

Video Pack B (6コース)

- パリとランス
- プリティッシュ・コロニア・ロッキーズ
- ユタ州2
- ノーザン・ロッキーズ2
- アーカディア国立公園
- カリフォルニア・デザート

Video Pack C (6コース)

- オークランドとウェリントン
- ニューイングランド
- イタリアン・アルプス
- アリゾナ州
- カリフォルニアコースト
- オレゴン州



各コースの詳細は <http://world.passportplayer.com/> へ

● Passport Player の同期方法

Passport 機能を利用するために、本製品と Passport Player を同期させる必要があります。

1. テレビ / モニタ、Passport Player、本製品の ON/OFF スイッチを ON にします。
2. Passport 画面の「設定」から、「同期」を選択、決定します。
3. トレッドミルを選択し、決定します。
4. 機器の検索が終了したら、トレッドミルの速度ボタンで機器の画面に「GUEST」と表示し、Passport ボタンを 5 秒間長押しします。(機器の画面が「SELECT USER」やホーム画面の場合は同期されません)
5. 「同期完了」と表示されたら、接続は完了です。

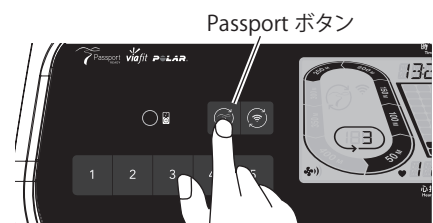

ランニングベルトのセンタリングおよび張り調節



- ランニングベルトの調節には細心の注意が必要です。自信のない方はカスタマーサービスまでご連絡ください。誤った調節をすると、故障の原因となります。(裏表紙にフリーダイヤル番号を記載しています。)
- Web または下記 QR コードで動画をご覧ください。 <http://www.youtube.com./user/horizonfitnessjapan/>

センタリング調節



- センタリング調節は、5km/h の速度で行ってください。
- 動いているベルトに髪の毛や着衣の一部を巻き込まれないようご注意ください。

ランニングベルトは、工場から発送される前にセンタリング調節を行い、正しい位置に調節されていますが、輸送中にずれてしまう場合があります。

トレッドミルをご使用前にランニングベルトの左右の位置ずれを発見しましたら、右の手順に従って、センタリング調節を行ってください。



Horizon Fitness
Youtube公式チャンネル

「ランニングベルトのセンタリング調節」
の動画はこちらのQRコードから

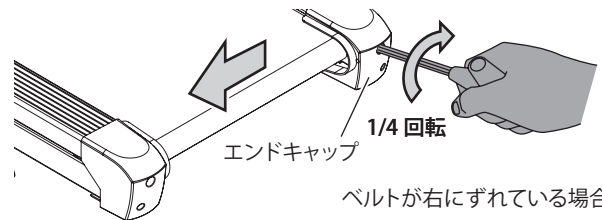

- トレッドミルを 5km/h の速度で回したまま、後部エンドキャップに T レンチ (6mm) を差し込みます。
- 1/4 回転ずつ、テンションボルトを調節します。
 - ベルトが右にずれていて、左に調節したい場合
右のテンションボルトを 1/4 回転ずつ時計回りに回します。
 - ベルトが左にずれていて、右に調節したい場合
左のテンションボルトを 1/4 回転ずつ時計回りに回します。

張り調節



- 張り調節をする際は、電源 ON/OFF スイッチを OFF にし、電源コードをコンセントから抜いていることを必ず確認してください。
- ベルトの締めすぎは、故障の原因となりますのでご注意ください。

工場出荷時にランニングベルトは適正な位置に張り調節を実施後、出荷されています。しかしながら、輸送中にずれてしまう可能性もありますので、走行中にベルトが滑る感覚がありましたら、張り調節を実施してください。また、長期間の使用により、ベルトが伸びている可能性があります。右の手順に従って張りを調節してください。



Horizon Fitness
Youtube公式チャンネル

「ランニングベルトの張り調節」
の動画はこちらのQRコードから

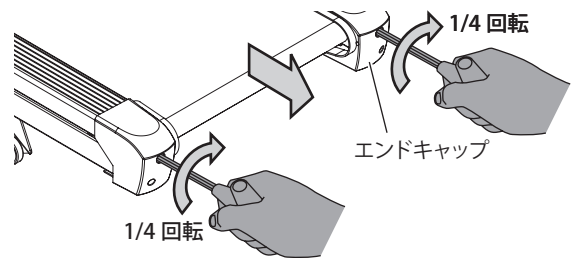

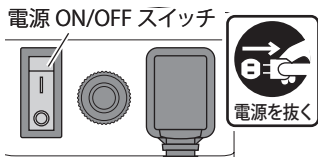
- トレッドミルの電源を OFF にし、電源コードをコンセントから引き抜きます。
- 後部エンドキャップに、本体付属の T レンチ (6mm) を差し込みます。
- 時計回りに 1/4 回転ずつ回し、ベルトを張ります。
※左右とも同じ方向に同じ回転数で調節します。
※ベルトを緩める場合は、反時計回りに回します。
- トレッドミルの電源を ON してチェック走行をしてください。滑る感覚がなくなれば張り調節が完了です。

お手入れ

本製品をより安全に、より長くご使用いただくため、定期的なお手入れをお勧めします。
以下にて、日常、毎週、毎年、不定期に分けて説明しますので、スムーズなお手入れにお役立てください。

■ 日常（毎回のご使用后）

ご使用後のお手入れは、下記の手順に従ってください。



- お手入れは、必ず電源スイッチを切って、電源コードをコンセントから抜いてから行ってください。
- 本製品を布拭きする場合は、溶剤は使用しないでください。
- お手入れの際、電源コードを踏みつけたり、傷つけたりしないようご注意ください。
- 電源コードは、机や物に挟まらない場所に通してください。

1. ご使用後は本製品の電源 ON/OFF スイッチを OFF にし、電源コードをコンセントから引き抜きます。
2. ランニングベルト、モーターカバーおよびコンソールを固く絞った布で水拭きします。
3. 電源コードに損傷がないか確認します。損傷を発見した場合は、カスタマーサービスまでご連絡ください。
4. ランニングベルトの張りやセンタリングを確認します。調節方法は、26 ページをご参照ください。

■ 毎週

毎週のお手入れは、下記の手順に従ってください。

1. 本製品の電源 ON/OFF スイッチを OFF にし、電源コードをコンセントから引き抜きます。
2. 本製品下の床面に溜まったほこり等を布で拭き取るか、または掃除機で清掃します。

■ 6 か月ごと

6か月ごとにモーターカバー内を清掃してください。

1. 本製品の電源 ON/OFF スイッチを OFF にし、電源コードをコンセントから引き抜きます。
2. モーターカバーを開けて、カバー内に溜まったほこり等を布で拭き取るか、または掃除機で清掃します（基板に触れないようご注意ください）。

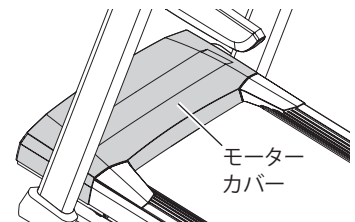

■ 6 か月または「LUBE BELT」表示ごと

本製品の最適な性能を維持するために、6 か月ごとまたはディスプレイに「LUBE BELT」と表示されるごとにランニングデッキの滑りを良くするため、シリコンを塗布する必要があります。下記手順に従って、付属のシリコンオイルを薄く塗ってください。「LUBE BELT」についての詳細は、次ページをご参照ください。

重要

定期的にシリコン塗布を行うことで、ランニングベルトやデッキ、モーター、MCB 基盤等をより長くご使用いただけるようになります。



ランニングデッキのシリコン塗布は、必ず電源スイッチを切って、電源コードをコンセントから抜いてから行ってください。

1. 26 ページの「張り調節」を参照し、反時計回りに 5 ～ 10 回転程度（左右の回転数を合わせてください）回して、ランニングベルトを緩めます。（図のようにめくれ上がる程度）



ランニングベルトを緩めすぎると、ランニングデッキ内の支持ローラが外れるおそれがありますので緩めすぎないようにご注意ください。

2. ランニングベルトの中心付近をめくり上げ、右図の範囲に付属のシリコンオイルを塗布します。塗布する量は、シリコンオイル容器の半分（20ml）を目安としてください。

※ 付属のシリコンオイルは、開封時に口をはさみなどで切る必要があります。その際、口を大きく切るとシリコンオイルが出すぎてしまうため、小さく切るようにしてください。

※ シリコンオイルが手に付着することがありますので、手袋の着用をお勧めします。

3. 左右のずれなどに注意しながら、ランニングベルトの張りを元に戻します。
4. 最後にシリコンオイルを十分なじませるため、3km/h の速度で 5 分間をめぐりに走行してください。

以上でワックスがけは完了です。

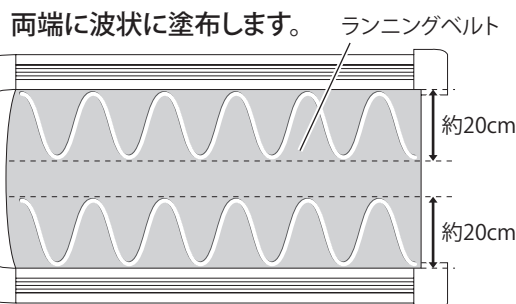
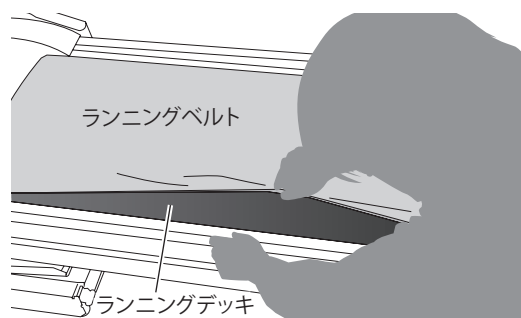

ランニングベルトを緩めてシリコンオイルを塗布するのが難しい場合は、市販のシリコンスプレーで簡易的に代用することができます。ベルトの端をめくり上げ、スプレーのノズルを差し込んで上図と同じ範囲に吹きかけてください（左右各 5 秒程度）。

※ 吹きかけすぎると滑って危険ですので、ご注意ください。

※ シリコンスプレーでワックスがけをする場合は、シリコンオイルよりも頻繁に行ってください（1～2 ヶ月に一度程度）

※ 弊社が推奨するシリコンスプレーをご注文いただけます。販売店またはカスタマーサービスまでお問い合わせください。

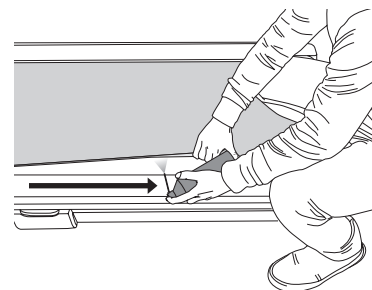

Horizon Fitness
Youtube公式チャンネル

「ランニングデッキのシリコン塗布」
の動画はこちらのQRコードから



不定期

右図を参考に、各部に緩みや汚れなどがいないか確認して、発見した場合は直ちに調節・清掃してください。

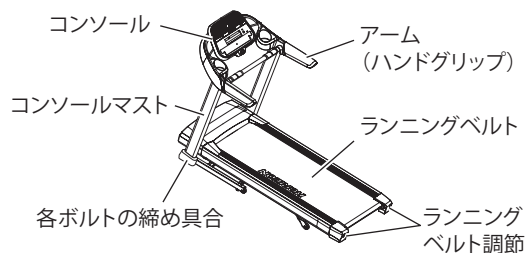

LUBE BELT 機能について

本製品には、お客様により安全に、より快適にご使用いただくために、240km 走行するごとに「LUBE BELT」という文字がディスプレイに表示され、トレッドミルをロックする機能が付属しています。ご使用中に「LUBE BELT」が表示された場合は、付属のシリコンオイルを塗布し、下記の手順に従いロックを解除してください。その他ご不明な点がある場合は、カスタマーサービスにご連絡ください。また、「LUBE BELT」の表示がない場合でも、6か月に一度は付属のシリコンオイルを塗布してください。

1. 前ページの「6か月または「LUBE BELT」表示ごと」に従い、付属のシリコンオイルを塗布します。
2. ランニングベルトが緩んでいないか確認します。緩みがある場合は、26ページの「張り調節」に従ってランニングベルトの張りを調節してください。
3. ランニングベルトが走行面の中心を通っているか確認します。左右にずれている場合は、26ページの「センタリング調節」に従ってランニングベルトのセンタリングを調節してください。
4. ランニングデッキの破損、がたつき、歪み等がないか確認します。本体ががたつく場合は、10ページの「水平に調節」に従って水平に調節してください。
5. 組立箇所のボルト・ねじの緩みや破損がないか確認します。本体の破損・歪み等がある場合は、カスタマーサービスにご連絡ください。
6. 上記を確認して、問題がなければ速度ボタン(+)を押してからストップボタンを押し、同時に5秒間長押しします。「LUBE BELT」のロックが解除され、再度ご使用いただけます。
※ ストップボタンのみを長押ししても一時的にロックは解除できますが、約10km 走行後に再度ロックされますのでご注意ください。



Horizon Fitness
Youtube公式チャンネル

「LUBE BELTの解除」
の動画はこちらのQRコードから



故障かな?と思ったら

症 状	考えられる原因	対処方法
● 電源が入らない。	<ul style="list-style-type: none"> 電源コードが外れている。 電源コードが断線している。 電源コードが本体に正しく接続されていない。 	<ul style="list-style-type: none"> 電源コードを確認してください。 電源コードをコンセントにしっかりと差し込んでください。 電源 ON/OFF スイッチを ON してください。
● コンソールが点灯しない。	<ul style="list-style-type: none"> 電源 ON/OFF スイッチが ON になっていない。 	
● ランニングベルトが動かない。	<ul style="list-style-type: none"> 電源コードがコンセントに正しく接続されていない。 安全キーが正しくセットされていない。 電源 ON/OFF スイッチが ON になっていない。 コンセントに AC100V/15A の容量がない。 	<ul style="list-style-type: none"> 電源コードをコンセントにしっかりと差し込んでください。 安全キーを確実にセットしてください。 電源 ON/OFF スイッチを ON してください。 延長コード、変圧器などは使用せず、コンセントから直接電源を取ってください。
● 走行中にひっかかったり、つんのめったり、ランニングベルトが滑った感じがする。	<ul style="list-style-type: none"> ランニングベルトにごみやほこりを巻き込んでいる。 ランニングベルトの張り具合が一樣でない。 	<ul style="list-style-type: none"> ランニングベルトのごみやほこりを取り除いてください。 26 ページの「張り調節」をご参照ください。
● ランニングベルトが左右どちらかにずれている。	<ul style="list-style-type: none"> ランニングベルトの左右の具合が一樣でない。 	<ul style="list-style-type: none"> 26 ページの「センタリング調節」をご参照ください。
● 本体の下に黒いものが落ちている。	<ul style="list-style-type: none"> ランニングベルトが使用になじんできた。 ランニングベルトの表面の薄くやわらかい部分が削れ落ちた。 新しいシューズの底の部分が削れ落ちた。 	<ul style="list-style-type: none"> 故障ではありません。本体の下を定期的に清掃してください。
● 速度・傾斜の調節ができない。	<ul style="list-style-type: none"> ボタン部分が壊れている。 制御回路の故障、または断線。 	<ul style="list-style-type: none"> カスタマーサービスにご連絡ください。
● 心拍数の計測がおかしい。	<ul style="list-style-type: none"> 心拍数センサーを両手で正しく握っていない。 	<ul style="list-style-type: none"> 心拍数センサーを両手で正しく握ってください。
● 本体設置時、がたつきがある。	<ul style="list-style-type: none"> 本製品を平坦な場所で使用していない。 	<ul style="list-style-type: none"> 本製品は、平坦な場所でご使用ください。 平坦な場所に設置してもがたつき場合は、10 ページの「水平に調節」に従って水平調節をしてください。
● ディスプレイに「LUBE BELT」と表示された。	<ul style="list-style-type: none"> LUBE BELT 機能によりトレッドミルがロックしている。 	<ul style="list-style-type: none"> 前ページの「LUBE BELT 機能について」に従ってロックを解除してください。
● 「LUBE BELT」を解除しても、またすぐに「LUBE BELT」が表示されてしまう。	<ul style="list-style-type: none"> 先にストップボタンを押したため、簡易解除している可能性があります。 	<ul style="list-style-type: none"> 「LUBE BELT」を解除する際は、先に速度ボタン(+)を押してから、ストップボタンを同時押ししてください。

製品に関するよくある質問

最新の情報はホームページのFAQをご覧ください
<http://horizonfitness.co.jp/category/faq/>

Q 最大消費電力 (W)、電圧 (V)、電気代はどれくらいですか？

- A**
- ・ 最大消費電力と電圧は 1,500W/100V となります (最高速度、最大傾斜等の条件で走行した場合の最大値)。
 - ・ 電気代はご契約の電力会社や価格によって異なりますが、トレッドミルの場合 10km/h で 1 時間走って 20 ~ 30 円くらいが目安です。

Q 傾斜は角度にするとどれくらいですか？

- A**
- 本製品は坂道にある道路標識の表示と同じく傾斜を % で表示してあります。角度にすると 1% が 0.57 度 (10% であれば約 6 度) となります。

Q ランニングベルトの後ろから粉が落ちるのですが、ベルトが削れているのですか？

- A**
- 粉はベルト表面の薄く柔らかい部分や、シューズの靴底が削れたものです。故障ではありませんので、定期的に本体の下を掃除してください。

Q マシンの電源を ON にしましたが、トレッドミルが動作しません。

- A**
- ・ 安全キーが安全キーホルダーに正しくセットされているか確認してください。正しくセットされているのにトレッドミルが動作しない場合は、カスタマーサービスにご連絡ください。また、正常に動作した場合は、運動する前に必ず安全キークリップを着衣に装着してください。(10 ページ参照)
 - ・ 電源コードの差し込みを確認してください。また、電源コードがささったままトレッドミルを折りたたむと、意図せず電源コードが抜けたり、破損するおそれがあります。トレッドミルを折りたたむ場合は、必ず電源コードを引き抜いてから行なってください。

Q 引っ越しをするので、マシンを移設したいです。

A

「組立方法」を逆の順序で行い、マシンを4ページ手順1の状態まで解体してください。

ランニングデッキを持ち運ぶ際は、デッキを降ろし図の部分に結束バンドで拘束し、デッキが開かないようにしてください。

持ち運びはマシン前方と後方から2人以上で持ち上げてください。

ご自身での分解や移設が難しい場合は、有料にて承ります。

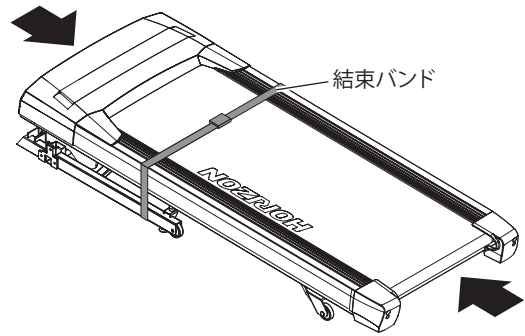

マシンを手で持ち上げて移動する際は、マシン前方と後方から、必ず2人以上で持ち上げてください。

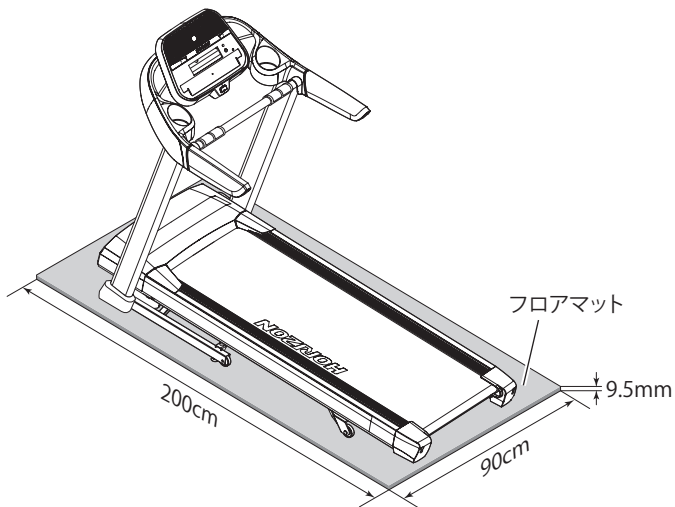

オリジナルフロアマット (別売り)

ノイズが気になる方にお勧め!

当社オリジナルのゴムマットも別途販売中です。マットを敷いて振動・ノイズの軽減や床の保護にご利用ください。

本製品専用に、下記の仕様をご用意しています。

※フロアマットは製品の性質上、特有の臭いがあります。お使いいただくうちに、特有の臭いは軽減されます。

型 式	寸法 (L × W × H)
YHZM0007	200cm × 90cm × 9.5mm

機械寸法

■使用状態

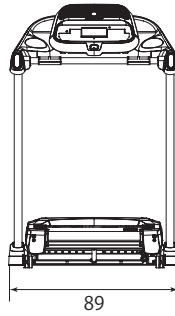
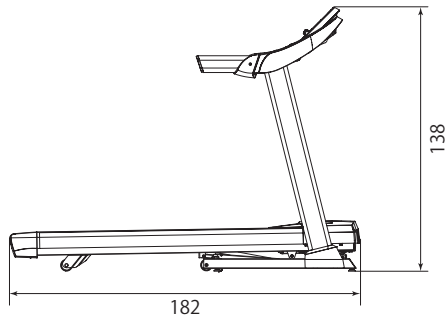

■保管状態

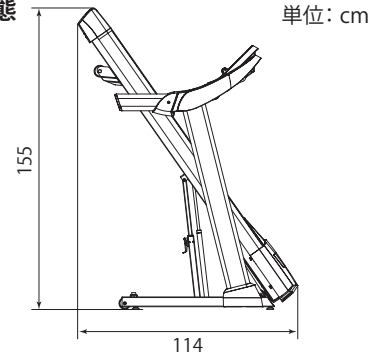

製品仕様

名 称	Adventure 3
最大使用者重量	(約) 137kg
駆 動 方 式	2.0 CHP (通常時)
走 行 面 寸 法	140×49.5cm
心拍数センサー	ハンドグリップ方式
安 全 キ ー	磁気式接点スイッチ方式
運 動 速 度	0.8km/h～18.0km/h

傾 斜	0%～10%
本 体 重 量	(約) 81kg
本 体 寸 法 (L × W × H)	使用時: 182×89×138cm 収納時: 114×89×155cm
電 源	AC100V 50/60Hz
保 証 期 間	1年間
製 造 国	中国

※製品の仕様、外観などは改良のため予告なしに変更することがありますので、ご了承ください。

保証規定

- 保証期間内において、取扱説明書に従った正常な使用により万一故障等が発生した場合は、無償で修理いたしますので当社カスタマーサービスへご連絡ください。
ただし、以下の項目またはこれに準ずる理由により生じた事故等については本保証は適用されません。
 - 取扱説明書以外の誤操作、取扱上の不注意
 - 天災、火災、地震等による故障
 - 砂、泥、水かぶり等が原因で発生した故障
 - お買い上げ後の転居等による輸送、移動、落下等
 - 保管上の不備
 - 当社指定のサービスマン以外が行った修理・改造による故障
 - 本製品本来の使用目的以外の使用
 - 本保証書の添付がない場合
- 保証期間後の修理品についての運賃、諸費用は原則としてお客様にてご負担願います。
- 保証期間は、ご購入から1年間です。
- 保証の適用されない故障、および保証期限が切れた後の故障につきましては、有償で修理します。
- 保証書は再発行いたしませんので、大切に保管しておいてください。また、販売店の印のないものや、お買い上げ日の記載のないものは無効です。お買い上げ時のレシートまたは配達した運送会社の送り状も合わせて保管ください。
- 不特定多数の人の利用は、保証を受けられない場合がありますので、あらかじめご了承ください。
- 保証は日本国でのみ有効です。

保証書

本保証書は、明示した期間・条件のもとにおいて無償修理をお約束するものです。

保証を受けるためには、本保証書およびご購入されたお店・ご購入日がわかるもの(レシート、注文明細書、納品書など)が必要になります。紛失された場合は、カスタマーサービスまでお問い合わせください。

本保証書によってお客様の法律上の権利を制限するものではありません。

名 称	Adventure 3
シリアル番号 (電源コード接続口に記載)	
保証期間	本体お買い上げ日より1年間
お買い上げ日	年 月 日
お 客 様	お名前
	〒 ご住所
	電 話 ()

修理・使用方法に関するお問い合わせ

(お問い合わせの際、シリアル番号をお伝えいただくとスムーズです)



24時間いつでも「修理受付フォーム」
左記QRコードまたは下記Webよりお問い合わせください。
<https://johnsonjapan.com/repair-request>



カスタマーサービス フリーダイヤル 営業時間
9:00～17:00
(土日祝休み)
0120-557-379

●お問い合わせ・発売元

ジョンソンヘルステックジャパン株式会社

〒108-8435 東京都港区海岸3-3-8安田ビル2F

TEL: 03-5419-3560 FAX: 03-5419-3562

<http://johnsonjapan.com>

