

MATRIX 2023 CARDIO BROCHURE

MATRIX  
**CARDIO**  
2023 BROCHURE

MATRIX

Matrix Fitness <https://matrixfitness.com/jp>

ジョンソンヘルステックジャパン株式会社  
<https://johnsonjapan.com>

本 社 〒108-0022 東京都港区海岸3-9-15 LOOP-Xビル 7F  
Tel : 0120-288-543 / Fax : 03-5419-3562  
大阪支店 〒530-0037 大阪府大阪市北区松ヶ枝町 1-3 いちご南森町ビル 5F  
Tel : 06-4800-1200 / Fax : 06-4800-1211  
カスタマーサービスフリーダイヤル 0120-557-379

# CONTENTS

## **3** MATRIX FITNESS

*TOTAL SOLUTIONS PARTNER  
STRONG. SMART. BEAUTIFUL.*

## **13** MATRIX CONNECTED SOLUTIONS

## **25** CONSOLES

## **31** SERIES OVERVIEW

## **33** TREADMILLS

## **41** ASCENTS & ELLIPTICALS

## **51** CLIMBMILLS & STEPPERS

## **61** CYCLES

## **75** GROUP TRAINING

# MORE THAN THE WORLD'S FINEST FITNESS EQUIPMENT

MATRIXは、世界最高品質のフィットネス機器以上のものを提供いたします。グランドオープンからその後の運営まで、あなたのパートナーとなります。あなたと一緒にビジネスの細部を磨き上げ、再考し、再発明していきたいと考えています。そして結果として双方の収益に繋げて行きたいと思えます。

## FACILITY PLANNING

あなたの空間、あなたの目標、あなたの予算。私たちは、最初のアイデアからオープンまで、あなたのフィットネスセンターを実現するお手伝いをさせていただきます。

## CERTIFIED INSTALLATION/SERVICE KIT

稼働時間を最大化し、投資を最適化します。稼働を開始し、その状態を維持するために必要なすべてのツールを提供します。

## POST-INSTALL PRODUCT TRAINING

SPRINT 8のようなMatrixのユニークなプログラムを紹介するだけでなく、新しい設備の使用法について完全なデモンストラーションを行います。トレーニングの終わりには、あなたのチームは新しい設備を最大限に活用する方法を会員に示せる様になっているでしょう。

## INDUSTRY-LEADING WARRANTIES

私たちは確かな品質をお約束します。業界で最もコストパフォーマンスのある製品を選択したことを確信頂ける様、必要なすべてを提供します。

## DEDICATED SALES SUPPORT

私たちチームは、お客様独自の目標に到達できるよう、お客様と二人三脚で進めて参ります。お客様のニーズに合わせて理想的な製品の組み合わせを選択し、ニーズの変化に合わせてアップデートや拡張を行って参ります。

## FINANCING

可能な限り、お客様の選択肢を広げ、投資を最大化するためのファイナンシャル・ソリューションをお客様と共に考えて参ります。

## UNMATCHED CUSTOMER SUPPORT

初回での修理完了率90%以上、48時間以内のサービス対応、革命的なAsset Management機能により、遠隔地や現場での診断サービスを提供することが可能です。

## MATRIX LEARNING

MATRIX LEARNING CENTER(matrixlearningcenter.com)には、製品トレーニング、メンテナンスのコツ、オンデマンドの教育用ビデオ、サービス&サポート等、お客様に非常に役立つ情報を揃えたサイトを自由にお使い頂けます。

## TOTAL MARKETING SUPPORT KIT

施設の魅力を引き出すエキサイティングなプログラムや製品を会員の方々に知って頂けるよう、お手伝いをさせていただきます。今までにない形でクライアントを獲得し、維持するためのカスタマイズされたプロモーション資料について、ぜひご相談ください。



# STRONG. SMART. BEAUTIFUL.

それは単なるキャッチフレーズではなく私たちの総体的なお約束であり、この3つの品質が製品に輝きを与え、私たちの持続的なパートナーシップを定義することを意味しています。

## STRONG

MATRIXの高品質で耐久性のある製品は、サプライヤーの域にとどまらず、あなたのパートナーであるという私たちのコミットメントと同じくらいパワフルです。この強さが、私たちに成功の基盤となり、現在および将来においても、世界で最も急速に成長しているフィットネスブランドの1つになる原動力となっています。

## SMART

私たちはお客様のニーズを聞き、目的を持って製品を作り出しています。それは、あなたが抱える課題を解決することです。Asset ManagementやVirtual Activeなど、先見性のあるオプションが、あなたとメンバーのエクササイズ体験を向上させます。

## BEAUTIFUL

私たちの製品は初心者からフィットネス上級者まで惹きつけます。どの機器も初心者優しく、扱いやすく使用できることが楽しみです。私たちは、デザイン賞を受賞するほどの美しさ、細部へのこだわりによって、フィットネス業界の新しい基準を設定し続けています。



STRONG. SMART. BEAUTIFUL. | 03



# TOTAL SOLUTION PARTNER



**業界を熟知する営業がご購入サポート**  
各案件ごとに専属の担当営業が付き、お客様のご希望やご予算をお伺いいたします。マシンの機種や台数、最新のトレンドなどに関しても何なりとご相談ください。

**目に見える施設プランのご提案**  
限られたスペースに効率よくマシンを配置するために、2D及び3Dによるレイアウトプランを作成し、ご提案します。



**専門業者による組立と納品**  
マシンの配送と組立で、納品は社内スタッフ、及び契約した専門業者が行うので安心です。当然当社のマシンやパーツに精通していますので効率よく作業を行い施設の休止時間を最小限に抑えられます。

**多彩なマーケティングサポート**  
会員様が気軽にマシンを使用できるよう操作方法の説明などのマーケティングツールやスタッフのトレーニングもサポートいたします。



**安心・迅速なカスタマーサービス**  
お客様の大切なマシンをより長くお使いいただけるよう、スピード・専門性・低コストに秀でたサービスを提供して参ります。



**プログラム等のコンテンツ提供**  
マシンの効果的な使い方、グループトレーニングプログラム、メンテナンスのコツなど、ご購入後に役立つ豊富なコンテンツをWEBでご覧いただけます。  
<https://www.matrixlearningcenter.com/>



## SPEED

### 素早い対応

- ・ 24時間WEB修理受付フォーム
- ・ 48時間以内初期対応\*
- ※土日祝を除く

## EXPERTISE

### 優れた技術者

- ・ 業界最多の自社サービススタッフ
- ・ 国内・海外で定期的なトレーニング

## LOW COST

### 優れたコストパフォーマンス

- ・ リーズナブルな消耗品価格
- ・ 作業費・出張費も抑制

# SHOWCASE

MATRIXの製品は世界100カ国以上のフィットネス施設で利用されています。  
MATRIXは豊富なラインナップと確かな技術力で世界中の人々のニーズに  
応え続け、高い評価を得ています。





Wellnesselande(オランダ)



Old School Gym (韓国)



Loods\_26(ドバイ-アラブ首長国連邦)



Amped Fitness(アメリカ)



Aspresso K7(スペイン)

MATRIX CONNECTED SOLUTIONS

# GET CONNECTED TO A WORLD OF DIGITAL SOLUTIONS

人々のフィットネスを行う方法や場所が多様化してきています。こうした中で、Connected Solutionsがその力を発揮する最適なタイミングになります。当社の豊富なデジタルポートフォリオを活用することで、多様な個性を持つメンバーの方々の、新しいエキサイティングな環境に引き込むことができます。

**CONNECTED**  
SOLUTIONS

堅牢でオープンなプラットフォームがあれば、サービスやメンテナンスの手間を省くことができます。その分トレーナーは、新しい方法で会員とつながり、より良い結果を出し、より多くの紹介を得ることに専念することができます。入会されたすべてのメンバーが、お気に入りの音楽、エンターテインメント、ソーシャルネットワークに即座に接続することができます。マーケティング活動を拡大し、会員一人ひとりのフィットネスライフスタイルの中心をあなたのブランドにすることが、これまで以上に簡単にできるようになります。これはMatrix Connected Solutionsができる一例に過ぎません。

当社のハードウェアとソフトウェアのソリューションが、あなたのフィットネスのビジョンをこれまで以上に大きく、大胆に、鮮やかに実現するためにどのように役立つか、ぜひご覧ください。

詳しくは、[matrixconnectedsolutions.com](http://matrixconnectedsolutions.com)





MATRIX CONNECTED SOLUTIONS  
**YOUR GOALS**

フィットネスのビジョンは人それぞれ異なります。柔軟性に富んだ我々のデジタルエコシステムにより、ビジネスの強化方法、管理タスクの簡素化、提供する人々に好印象を与える方法など、あなたの事業拡大に向けた選択肢を提供することができます。

**INCREASE RETENTION**

フィットネスビジネスの成功には、メンバーの継続率維持が不可欠です。我々のスマートなデジタルオプションは、メンバーの継続率維持のみならず、新たなメンバーの紹介にも繋がります。

**BUILD ENGAGEMENT**

エクササイズ体験を常に新鮮に保つパワフルなツールで、会員を熱狂させ、興奮させ、もっとやりたいと思わせましょう。

**BOOST REVENUE**

会員費だけでなく、エクストラな収益を産み出す仕組みを開拓し、更なる収益を上げる方法をご紹介します。

**MAXIMIZE ROI**

スマートなツールでビジネスを効率化し、投資とメンバーシップの価値を最大化することができます。我々にお任せください。

**ENHANCE DIFFERENTIATION**

あなたの施設は唯一無二の存在です。我々の革新的な「Connected Solutions」を活用することで、ブランドを構築し、効果的な方法で差別化することができます。

**ENERGIZE ACQUISITION**

新規会員を獲得するために常に努力しているあなたにとって、私たちはブランドを拡大し、未開拓のメンバー層にアプローチし、関わったすべての人に感動を与えることができます。



## MATRIX CONNECTED SOLUTIONS

# OUR SOLUTIONS

当社の堅牢でオープンなプラットフォームは、ハードウェア、ソフトウェア、及び接続オプションの単なる組み合わせではありません。マシンの管理、メンバーの指導とモチベーションの向上、そして独自のブランドのプロモーションを強化する完全に統合されたデジタルエコシステムです。

## OUR DIGITAL ECOSYSTEM

会員管理システムからスケジュール管理システム、運動機器ソフトウェアまで、サードパーティーの組織と連携して最高クラスの統合システムを実現し、お客様の既存ソリューションをシームレスに連携させます。

統合機能は、業界に新しいテクノロジーや参入企業が登場するにつれて、常に拡大しています。今では、プロバイダ、パートナー、ソリューションの選択肢がますます豊富になっています。

これは、あなたのコンテンツと人々をつなぐ方法の始まりにすぎません。会員とのエンゲージメントの方法を一度に変え、収益を向上させることができます。是非MATRIXで、あなたの施設と会員のニーズに最も適した体験を作り出してください。

以下は、当社の統合およびパートナーシップの一部です。これまでに統合したすべてのサードパーティーをご覧になるには、下記のサイトを参照ください：  
<https://matrixfitness.com/connected-solutions>

E G Y M

ecofit™

ADVAGYM

virtuagym



## MATRIX CONNECTED SOLUTIONS

# ENGAGE 360

Engage 360プラットフォームでは、どこにいてもより多くのメンバーにアプローチし、持続的なつながりを築くことができます。Engage 360では、トレーニングライブラリへのアクセスと作成、個人またはグループへのワークアウトの割り当て、メンバーへの励ましのメッセージ送信、進捗状況のトラッキング、カレンダー管理、メンバーのエンゲージメントのモニタリングを行うことができます。Engage 360がどのようにトレーニングスタッフとメンバーをつなぐことができるかをご説明いたします。

### CUSTOMIZE & CONNECT

Engage 360は、施設を成功に導いたプラクティスに簡単に適応でき、サードパーティのアプリやウェアラブルとも連携します。

### REDEFINE YOUR BOTTOM LINE

トレーニングは、プレミアム会員へのアドオン、入門者向け特典、セッション単位での提供、または独自のプロモーションの組み合わせで提供することができます。



## COMMUNITY 360

Community 360は、まったく新しい方法で会員を集め、さらにリピーターになってもらうことができます。Community 360は、会員が健康を維持するための方法を提供し、目標達成の瞬間を共有し、お互いを応援し合う、常にアクティブなバーチャルフィットネスコミュニティを簡単に作成することができ、会員のワークアウトデータをあなたのブランド下で統合することができます。

### MOTIVATING MEMBERS IN NEW WAYS

モバイルアプリは、毎日のワークアウト、コミュニティチャレンジ、モチベーションを与えるプッシュ通知、紹介のインセンティブなどを提供し、どこで運動するにしてもメンバーとつながることができます。

### INTUITIVE USE & IMPORTANT INFORMATION

オープンプラットフォームは、施設の管理を効率化し、メンバーのフィットネスデータをいつでもどこでもあなたのプラットフォームに集約します。

### PROMOTIONS & INCENTIVES

クラス検索、トレーニングリクエスト、インセンティブ付きの紹介機能などの革新的な機能により、ビジネスのプロモーションを助け、新しい収益源を切り拓くことができます。

### POWERFUL PROMOTIONS

スマートな新しいプロモーションツールには、特別オファーのプッシュ通知、報酬つき紹介、そして「退会の可能性」等の通知が含まれ、貴重なメンバーを維持するのに役立ちます。

1640  
CALORIES

1.73  
MILES

2:31  
TIME

GYM

GOAL  
4800  
CALORIES

3600

## MATRIX CONNECTED SOLUTIONS

# ASSET MANAGEMENT

業界をリードするアセットマネジメント・プラットフォームは、インターネットに接続されたほぼすべてのデバイスで機器の状態を360度見渡すことができ、さらに洞察に富んだレポート機能、サービスの合理化、マーケティングツールなど、多くの機能を備えています。アセットマネジメントを利用すれば、機器を最高の状態に保ち、会員を満足させることがこれまで以上に容易になります。

### **SUPERIOR INVENTORY**

アセットマネジメントでは、見やすい色分けで、製品が正常に機能しているか、エラーが発生していないか確認でき、オフラインになっているものがあれば警告を発します。

### **STREAMLINED WORKFLOW & REPORTING**

システムによってマシンの利用頻度(時間・距離)などがモニタリングされ、ベルトやマシンの寿命を計る上でも便利です。また複数施設のレポートをまとめて作成することもできます。

### **SIMPLIFIED SERVICE**

アセットマネジメント上でシリアル番号やエラーの履歴等のパフォーマンス状況を確認でき、メンテナンス発生時のやり取りがスムーズに行えます。

### **SMART MARKETING TOOLS**

タッチXL、タッチコンソールでは、アセットマネジメントから入力した施設カレンダーが表示され、また初期画面とロゴを自由に変更することができます。

## ASSET MANAGEMENT

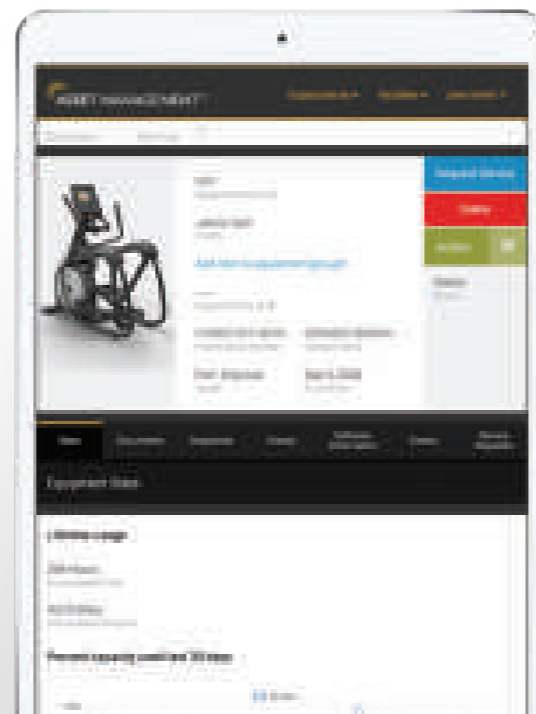

MATRIX CONNECTED SOLUTIONS

## ENHANCING THE EXERCISE EXPERIENCE

私たちのユニークなインタラクティブ・プログラムを追加することで、毎回のワークアウトを新鮮で特別な体験にすることができます。あなたの施設を他の施設とは一線を画し、会員をまったく新しいレベルで惹きつけ、「また来たい」と思ってもらえるような、ユニークなエクササイズ体験を提供します。



### SPRINT 8

科学的に検証されたSPRINT 8プログラムは、効果的、且つ短時間でできるシンプルなトレーニングです。



### VIRTUAL ACTIVE

通常のトレーニングが、あたかもエキゾチックな土地に行っているかのような体験に変わります。



### LANDMARKS

ステッパーとクライムミル専用のプログラムで、世界の自然や人工建築物の頂上を目指す、魅力的で爽やかな体験をすることができます。



### IFIT

コンテンツの世界的リーダーであるiFIT®のコンテンツを搭載したMATRIXのカーディオ機器は、刺激的で没入感のあるエクササイズを体験することができます。



## FACILITY-SPECIFIC SOLUTIONS

運営されているフィットネスセンターによっては、その施設に特化したソリューションが目標や会員に適しているかもしれません。エクササイズ体験を効率化するRFID、エンターテインメントをさらに充実させるデジタルTV、設置した大画面と連携するリモートオーディオ、同期したエンターテインメント体験を提供するIPTVやPro:Idiomをぜひチェックしてください。



### DIGITAL TV

業界最高水準の映像技術でユーザーのモチベーションを維持し、フィットネス目標の達成をサポートします。



### REMOTE AUDIO

施設の大画面にリモートで音声を同期させて、エクササイズ体験を向上させます。



### RFID

シンプルな無線タグを使用することで、チェックイン、ワークアウト、自動販売機での購入などを効率化します。



### IPTV

カーディオフロアで高解像度の視聴体験を提供します。



### PRO:IDIOM

Pro:Idiomは、ホテルにとっての必需品であり、バリエーション豊富なコンテンツを提供します。



### ANT+

ワークアウト・データを施設の大画面に送信し、スタジオでの競争に火をつけ、メンバーのモチベーションを高めることができます。



### BLE FTMS

スマートフォンのアプリにデータを送信し、スタジオで個人のパフォーマンスをトラッキングしたり、アプリからマシンを操作したりすることができます。

# CONSOLE FLEXIBILITY

- ・すべてのカーディオシリーズと組み合わせ可能な、5つのコンソール
- ・お客様の要望に応じて、幅広く柔軟なカーディオ選択が可能
- ・ユーザーの使いやすさにこだわった洗練されたデザイン
- ・ユーザーの目標達成に向けてやる気を引き出し続ける、魅力的なコンテンツを提供
- ・WiFi接続可能なコンソールでは、Engage 360やCommunity 360やアセットマネジメントのようなMatrixのパワフルなコネクテッド・ソリューションにアクセス



## TOUCH XL / TOUCH

[タッチXL / タッチ]



- ・22インチ(タッチXL)と16インチ(タッチ)の静電式タッチパネルスクリーン内蔵
- ・バーチャルアクティブ、新しい全60コース標準搭載
- ・スマートフォンのように分かりやすいアプリ方式のインターフェイスで、簡単にWebやSNSに接続可能
- ・Bluetooth/ ANT+接続やRFIDログインにも対応し、簡単に快適なエクササイズ体験を提供
- ・MatrixオリジナルのHIIT(高強度インターバルトレーニング)「SPRINT 8」搭載
- ・視覚的に楽しめるターゲットトレーニング、さらにオンデマンドのサイクリングクラスにも参加可能(順次対応予定)
- ・三段階調節できるファン(扇風機)内蔵
- ・スマートフォンのワイヤレス充電に対応し、充電しながらコンテンツを楽しむことも可能
- ・22インチの「タッチXLコンソール」は、すべてのトレッドミル、クライムミルのシリーズに組み合わせ可能
- ・16インチの「タッチコンソール」は、すべてのカーディオシリーズに組み合わせ可能
- ・標準搭載のアセットマネジメントにより、マシンの稼働状況や状態を把握画面をカスタマイズして、お客様とのコミュニケーションツールとして活用



アイコンの説明 ※グレーのアイコンは有償オプションです

WiFi 接続	MatrixオリジナルのHIITプログラムSPRINT8内蔵	バーチャルアクティブ60コース	内蔵TV	アセットマネジメント	Community 360	Engage 360	iFIT対応	RFIDログイン	ANT+対応	Bluetooth対応	Apple Watch対応	送風ファン	ワイヤレス充電	USB充電
---------	--------------------------------	-----------------	------	------------	---------------	------------	--------	----------	--------	-------------	---------------	-------	---------	-------

# PREMIUM LED

[プレミアムLED]



- ・ 見やすい8000ピクセルディスプレイのマルチカラーLEDコンソール
- ・ 大きく鮮明で読みやすい文字やグラフィック
- ・ シンプルなLEDディスプレイで操作が簡単
- ・ Bluetooth接続やRFIDログインにも対応し、簡単に快適なエクササイズ体験を提供
- ・ MatrixオリジナルのHIIT(高強度インターバルトレーニング)「SPRINT 8」搭載
- ・ RFIDログイン(オプション)、ファンやデバイ斯拉ックのような便利機能付き
- ・ コンソールをWiFi接続すれば、Engage 360やCommunity 360やアセットマネジメントなどのコネクテッド・ソリューションを利用可能



# LED

[LED]



- ・ 大きくて見やすいLEDディスプレイ
- ・ シンプルデザインで操作が簡単
- ・ 迷わず直感的に知りたい情報にアクセスできる、ユニバーサルなアイコン表示
- ・ RFIDログイン(オプション)、ヘッドフォンジャックやデバイ斯拉ックのような便利機能付き
- ・ コンソールをWiFi接続(オプション)すれば、Engage 360やCommunity 360やアセットマネジメントなどのコネクテッド・ソリューションを利用可能



# GROUP TRAINING LED

[グループトレーニングLED]



- ・ グループトレーニング向けに開発された、シンプルなLEDコンソール
- ・ 事前に強度(低・中・高)を自由に設定できる、3つのプリセット強度レベルボタン。運動中にワンタッチで設定した強度に変更可能
- ・ いつでもお好みの速度や傾斜にワンタッチで変更可能
- ・ 大きくて見やすいLEDディスプレイ
- ・ コンソールをWiFi接続(オプション)すれば、Engage 360やCommunity 360やアセットマネジメントなどのコネクテッド・ソリューションを利用可能





## CONSOLE SPECIFICATIONS



コンソール

	タッチ XL	タッチ	プレミアム LED	グループトレーニング	LED
ディスプレイタイプ	22インチタッチスクリーンLCD	16インチタッチスクリーンLCD	8,000ピクセルマルチカラーLED	ドットマトリックスLED	ドットマトリックスLED
表示項目	時間/距離/カロリー/時間消費カロリー/速度/傾斜/ベース/心拍数/METs/ワット/プロファイル/高低差	時間/距離/カロリー/時間消費カロリー/速度/傾斜/ベース/心拍数/METs/ワット/プロファイル	時間/距離/カロリー/時間消費カロリー/速度/傾斜/ベース/心拍数/METs/ワット/プロファイル	速度/傾斜/距離/経過時間	時間/距離/カロリー/速度/傾斜/ベース/心拍数
マルチ言語表示	日本語/英語/ドイツ語/フランス語/イタリア語/スペイン語/オランダ語/ポルトガル語/簡体中国語/繁体中国語/韓国語/スウェーデン語/フィンランド語/ロシア語/アラビア語/トルコ語/ポーランド語/ウェールズ語/バスク語/ベトナム語/ソマリ語/デンマーク語/タイ語/マレー語/カタラン語	日本語/英語/ドイツ語/フランス語/イタリア語/スペイン語/オランダ語/ポルトガル語/スウェーデン語/フィンランド語/トルコ語/デンマーク語/ポーランド語	日本語/英語/ドイツ語/フランス語/イタリア語/スペイン語/オランダ語/ポルトガル語/スウェーデン語/フィンランド語/トルコ語/デンマーク語/ポーランド語	日本語/英語/ドイツ語/フランス語/イタリア語/スペイン語/オランダ語/ポルトガル語/スウェーデン語/フィンランド語/トルコ語/デンマーク語/ポーランド語	日本語/英語/ドイツ語/フランス語/イタリア語/スペイン語/オランダ語/ポルトガル語/スウェーデン語/フィンランド語/トルコ語/デンマーク語/ポーランド語
トレーニングプログラム	SPRINT 8*/ ランドマーク**/ バーチャルアクティブ/ 目標心拍数/ インターバルトレーニング/ 脂肪燃焼/ ローリングヒル/ 一定ワット*/ グルーツトレーニング*/ 目標トレーニング/ フィットネステスト/ マニュアル/ カスタム	SPRINT 8*/ ランドマーク**/ 目標心拍数/ インターバルトレーニング/ 脂肪燃焼/ ローリングヒル/ 一定ワット*/ グルーツトレーニング*/ 5K, 10K/ フィットネステスト/ マニュアル	SPRINT 8*/ ランドマーク**/ 目標心拍数/ インターバルトレーニング/ 脂肪燃焼/ ローリングヒル/ 一定ワット*/ グルーツトレーニング*/ 5K, 10K/ フィットネステスト/ マニュアル	マニュアル	インターバルトレーニング/ 脂肪燃焼/ ローリングヒル/ 目標心拍数/ グルーツトレーニング*/ フィットネステスト/ マニュアル
バーチャルアクティブ	○	○	-	-	-
WiFi接続	○	○	○	オプション	オプション
アセットマネジメント	○	○	○	オプション	オプション
Community 360	オプション	オプション	オプション	オプション	オプション
Engage 360	オプション	オプション	オプション	オプション	オプション
iFit	オプション	オプション	-	-	-
ファン(送風)	○	○	○	-	-
ワイヤレス充電	○	○	-	-	-
USB接続/充電	○	○	○	○	○
Bluetooth接続	○ スマートフォン、ヘッドフォン、心拍計	○ スマートフォン、ヘッドフォン、心拍計	○ 心拍計	-	-
ANT+	○ 心拍計	○ 心拍計	-	-	-
RFIDワイヤレスログイン	○	○	オプション	オプション	オプション
Apple Watch接続	○	○	オプション	-	-
自動スリープ解除	○	○	-	-	-

\*すべての製品で利用できるわけではありません  
\*\*ランドマークはクライムミルとステッパーのみで利用可能



# CARDIO SERIES OVERVIEW

フィットネスがビジネスであるにせよ、単に仕事の一部であるにせよ、その選択によってすべての違いが生じます。そのため、私たちは、予算、スペース、そして人々に適したソリューションをより簡単に選択できるように、柔軟な製品ラインアップを揃えています。3つのカーディオシリーズは、5つの洗練されたコンソールと互換性があり、その組み合わせにより90以上の組み合わせが可能です。目標を達成するために、Matrixの製品ラインアップがお手伝いさせていただきます。

## PERFORMANCE

### SERIES /

[パフォーマンスシリーズ]

最高を求めるフィットネス施設のために、PERFORMANCEシリーズは比類なきプレミアムなポートフォリオを提供します。洗練された美しさはユーザーを魅了し、何度も足を運んでもらえる様、施設を際立たせます。精密に設計されたデザインと頑丈なコンポーネントは、国際的な最高水準でテストされ、最も激しいワークアウトに対応しています。シート、ハンドル、ボタン、スマートワークアウトコントロールなど、人間工学的に洗練されたタッチポイントは、長時間のハードなワークアウトも快適に、便利に、直感的に行うことができます。また、様々な先進的な機能により、サービスの必要性を簡素化し、ダウンタイムを最小限に抑え、メンバーの満足度を最大限に高めます。



## ENDURANCE

### SERIES /

[エンデュランスシリーズ]

ENDURANCEシリーズは、フィットネス施設があらゆるリソースを最大限に活用できるようなデザインと柔軟性を備えています。流線型のデザインは、エクササイズで生じる無駄を極力省き、ユーザーに最高のパフォーマンスをもたらします。耐久性に関しては、Enduranceシリーズのすべてが、厳しい環境と激しい使用に耐えるように設計され、テストされています。そして何より、ENDURANCEシリーズは、機能・性能・予算でも、お客様のご要望にお応えすることができます。



## LIFESTYLE

### SERIES /

[ライフスタイルシリーズ]

Matrixは、小規模なフィットネス施設でスペース、予算にも制限がある場合でも、それに見合ったソリューションを用意しています。LIFESTYLEシリーズは、つかがっての良いデザイン、信頼できる性能、そして統一された美しさで、お客様のトレーニングをアシストします。シンプルな操作性で、マシンに不慣れな方でも簡単にトレーニングを始めることができます。



## **RUN WITH A LEADER**

Striking the perfect balance between engineering and aesthetics, our treadmills attract more attention and require less maintenance than anything you put next to them.

# **TREADMILLS**



## PERFORMANCE PLUS TREADMILL

【パフォーマンスプラストレッドミル】

- ・ Matrix初のスラットベルト搭載トレッドミル
- ・ 従来のスラットベルトトレッドミルを圧倒する、非常に優れた静音性と振動制御性能
- ・ 衝撃を吸収するピュアストライドクッションシステム
- ・ ユーザーに安全性と自由で快適な走行感を提供する、長さ157 x 幅61cmの広い走行面
- ・ 高性能のシンクロレスポンスドライブシステムで、快適でスムーズな走行感を実現
- ・ 最小限のメンテナンスで走行距離16万キロまでの耐久性を実現する、独自のベルトとドライブシステム
- ・ 走行中でも快適に速度・傾斜が調節できる、一体型のマルチグリップハンドルバー
- ・ ステップ高27cmなので、初心者や高齢者でも乗り降りが安全
- ・ 幅広いユーザーにお使いいただける、最高速度26km/h、最大傾斜20%の高スペックを実現
- ・ 高強度のヘビーコースにも耐える頑丈なデザイン（アルミニウムエンドキャップ、サイドレール等）
- ・ メンテナンス時間を短縮する、取り外せるサイドレール、前方に集約された主要部品や内蔵キャスター
- ・ マシン前方のコードをきれいに収納できる、コードマネジメント

SPEC	
マシンサイズ(LxWxH)	227x93x169 cm
走行面(LxW)	157x61 cm
最高速度	26 km/h
最大傾斜	20%(40段階)
本体重量	238 kg : タッチXL
	235 kg : タッチ
	233 kg : プレミアムLED
	233 kg : GT LED/LED
最大使用者重量	227 kg

### ■ 適合するコンソール



タッチXL    タッチ    プレミアムLED    GT LED    LED



走行感、機能、他にはない耐久性。  
画期的なデザインと驚くような  
パフォーマンスが組み合わされた  
トレッドミルが誕生。



## PERFORMANCE TREADMILL

[パフォーマンストレッドミル]

- ・ Matrix独自のデッキシステムは、高い耐久性と走行時の衝撃吸収・快適性を両立
- ・ 幅56cmのワイドベルトは、ユーザーに安全性と自由で快適な走行感を提供
- ・ 走行中でも快適に速度・傾斜が調節できる、一体型のマルチグリップハンドルバー
- ・ ステップ高はわずか24cmなので、初心者や高齢者でも乗り降りが安全
- ・ 高強度のヘビーユースにも耐える頑丈なデザイン  
(アルミニウムエンドキャップ、サイドレール等)
- ・ メンテナンス時間を短縮する、取り外せるサイドレールや前方のモーターカバー
- ・ マシン前方のコードをきれいに収納できる、コードマネジメント

SPEC	
マシンサイズ(L×W×H)	221 x 93 x 169 cm
走行面(L×W)	152 x 56 cm
最高速度	24km/h
最大傾斜	18%(36段階)
本体重量	200 kg : タッチXL 197 kg : タッチ 196 kg : プレミアムLED 195 kg : GT LED/LED
最大使用者重量	182 kg

### ■ 適合するコンソール



タッチXL    タッチ    プレミアムLED    GT LED    LED



PERFORMANCE TREADMILL

## ENDURANCE TREADMILL

[エンデュランストレッドミル]

- ・ Matrix独自のデッキシステムは、高い耐久性と走行時の衝撃吸収・快適性を両立
- ・ 幅56cmのワイドベルトは、ユーザーに安全性と自由で快適な走行感を提供
- ・ 走行中の快適な操作性と完全に密閉された優れた耐久性を両立する、  
速度・傾斜調節ボタン
- ・ ステップ高はわずか23cmなので、初心者や高齢者でも乗り降りが安全
- ・ メンテナンス時間を短縮する、簡単に取り外せるサイドレールやモーターカバー
- ・ マシン前方のコードをきれいに収納できる、コードマネジメント

SPEC	
マシンサイズ(L×W×H)	213 x 87 x 163 cm
走行面(L×W)	152 x 56 cm
最高速度	20km/h
最大傾斜	15%(30段階)
本体重量	156 kg : タッチXL 153 kg : タッチ 152 kg : プレミアムLED 151 kg : GT LED/LED
最大使用者重量	182 kg

### ■ 適合するコンソール



タッチXL    タッチ    プレミアムLED    GT LED    LED



ENDURANCE TREADMILL | 38

# LIFESTYLE TREADMILL

[ライフスタイルトレッドミル]

- Matrix独自のデッキシステムは、高い耐久性と走行時の衝撃吸収・快適性を両立
- 幅56cmのワイドベルトは、ユーザーに安全性と自由で快適な走行感を提供
- 走行中の快適な操作性と完全に密閉された優れた耐久性を両立する、速度・傾斜調節ボタン
- わずか18cmステップ高で、初心者や高齢者でも安全な乗り降りをサポート
- 簡単に取り外せるモーターカバーで、メンテナンス時間を短縮



SPEC	
マシンサイズ(LxWxH)	201 x 90 x 164 cm
走行面(LxW)	152 x 56 cm
最高速度	20km/h
最大傾斜	15%(30段階)
本体重量	154 kg : タッチXL
	151 kg : タッチ
	150 kg : プレミアムLED
	149 kg : GT LED/LED
最大使用者重量	182 kg

■ 適合するコンソール



タッチXL    タッチ    プレミアムLED    GT LED    LED

# TREADMILL SPECIFICATIONS

電源について

200Vのトレッドミルには右図のような単走コンセントの受口(パナソニックWF2520B相当品)が必要となります。トレッドミルには1台につき15A以上の専用電源が必要となります。



トレッドミル

	PERFORMANCE PLUS	PERFORMANCE	ENDURANCE	LIFESTYLE
■ ドライブシステム				
モーター	Matrix 2.2kW PMSM シンクロ レスポンス ドライブ システム	Matrix 5.0 hp AC ダイナミック レスポンス ドライブ システム	Matrix 4.2 hp AC ダイナミック レスポンス ドライブ システム	Matrix 4.2 hp AC ダイナミック レスポンス ドライブ システム
■ フィーチャー				
速度	0.8 - 26 km/h	0.8 - 24 km/h	0.8 - 20 km/h	0.8 - 20 km/h
傾斜率	0 - 20% (748 kg 推力 傾斜モーター)	0 - 18% (657 kg 推力 傾斜モーター)	0 - 15% (317 kg 推力 傾斜モーター)	0 - 15% (317 kg 推力 傾斜モーター)
ランニングエリア	157×61 cm	152×56 cm	152×56 cm	152×56 cm
走行面タイプ	スラットベルト	ベルトとデッキ	ベルトとデッキ	ベルトとデッキ
デッキタイプ	ビューストライド	アルティメットデッキ	アルティメットデッキ	アルティメットデッキ
ハンドルバーデザイン	一体型マルチグリップ	一体型マルチグリップ	エルゴグリップ	エルゴグリップ
クロスバー上の速度・傾斜調節ボタン	○	○	○	○
デッキ高さ	27 cm	24 cm	23 cm	18 cm
心拍センサー/ レシーバー	○	○	○	○
サービスキャスター	○	オプション	-	-
イーサネット接続	○	○	○	○
■ スペック				
マシンサイズ(L x W x H)	227×93×169 cm	221×93×169 cm	213×87×163 cm	201×90×164 cm
本体重量	238kg : タッチXL	200kg : タッチXL	156kg : タッチXL	154kg : タッチXL
	235kg : タッチ	197kg : タッチ	153kg : タッチ	151kg : タッチ
	233kg : プレミアムLED	196kg : プレミアムLED	152kg : プレミアムLED	150kg : プレミアムLED
	233kg : GT LED/LED	195kg : GT LED/LED	151kg : GT LED/LED	149kg : GT LED/LED
最大使用者重量	227 kg	182 kg	182 kg	182 kg
TREAD SENSE(自動停止機能)	○	○	○	○
電源	200V	200V	200V	200V
電源要件	15A 専用電源回路	15A 専用電源回路	15A 専用電源回路	15A 専用電源回路



## A HARMONY OF DESIGN AND NATURAL MOVEMENT

We listened. We watched. We designed. And we developed equipment that provides smooth, stable, natural movement for more comfortable, more efficient workouts.

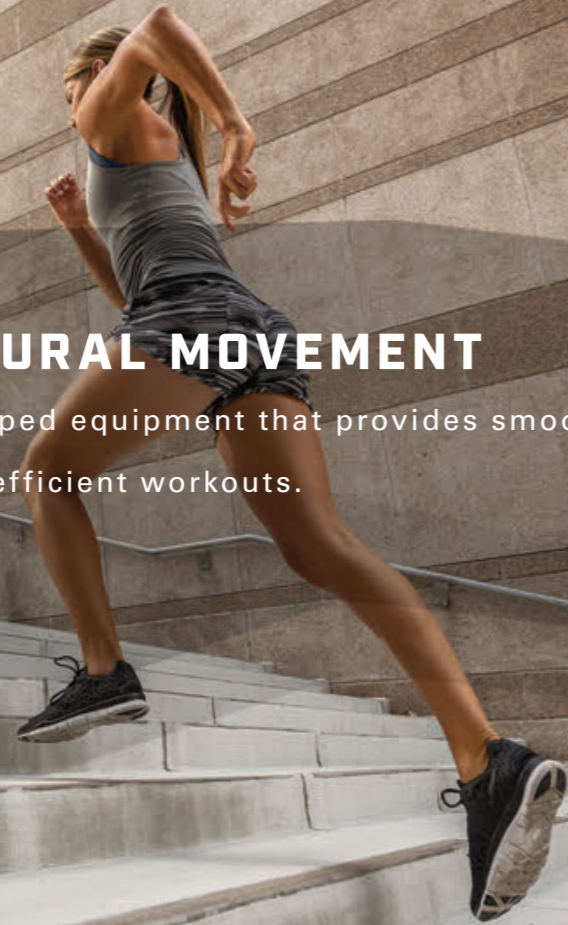

# ASCENT<sup>®</sup> & ELLIPTICALS



## PERFORMANCE ASCENT TRAINER

[パフォーマンス アセントトレーナー]

- ・ 傾斜調節が可能でストライド幅が変化し、臀部やもも、ハムストリング等鍛えられる部位を変えられる
- ・ 51~61cmのストライド幅で、大きな歩幅でエクササイズが可能
- ・ 車輪とレール不要の独自のサスペンションデザインが部品の摩擦を減らし、優れた静音性と長い製品寿命を実現
- ・ 運動中の快適な操作性と完全密閉の優れた耐久性を両立する、負荷・傾斜調節ボタン
- ・ 自然で快適な動きをサポートする、エルゴフォームグリップ、ハンドルバーと大きなペダル
- ・ 24cmの低いステップ高、両サイドの手すりと後方から乗り降りできるデザインで、初心者や高齢者でも安全
- ・ メンテナンス時間を短縮する、トップダウンレベラーや簡単に取り外せるディスク

SPEC	
マシンサイズ(LxWxH)	178 x 74 x 181 cm
負荷レベル	25
本体重量	201 kg : タッチ
	200 kg : プレミアムLED
	199 kg : GT LED/LED
最大使用者重量	182 kg

### ■ 適合するコンソール

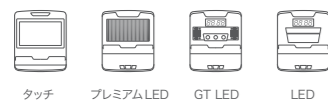

タッチ    プレミアムLED    GT LED    LED



スムーズで耐久性に優れたデザインが、全身を使う負荷と傾斜で低衝撃のワークアウトを実現



## PERFORMANCE ELLIPTICAL

[パフォーマンス エリプティカル]

- ・ 幅広いユーザーに快適な53cmのストライド幅を採用
- ・ 車輪とレール不要の独自のサスペンションデザインが部品の摩擦を減らし、優れた静音性と長い製品寿命を実現
- ・ 運動中に操作しやすく、完全密閉の高い耐久性を実現した負荷調節ボタン
- ・ 自然で快適な動きをサポートする、エルゴフォームグリップ、ハンドルバーと大きなペダル
- ・ 24cmの低いステップ高、両サイドの手すりと後方から乗り降りできるデザインで、初心者や高齢者でも安全
- ・ メンテナンス時間を短縮する、トップダウンレベラーや簡単に取り外せるディスク

SPEC	
マシンサイズ(LxWxH)	178 x 74 x 181 cm
負荷レベル	25
本体重量	201 kg : タッチ
	200 kg : プレミアムLED 199 kg : GT LED/LED
最大使用者重量	182 kg

### ■ 適合するコンソール

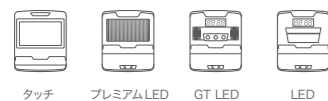

Matrixの耐久性に優れた  
プレミアムなエリプティカル  
デザインは、スムーズで自然な  
動きと、これまでにない  
メンテナンス性を実現





## ENDURANCE ELLIPTICAL

[エンデュランス エリプティカル]

- ・ 幅広いユーザーに快適な53cmのストライド幅を採用
- ・ どんな強度の運動にも理想的な高い耐久性を備え、あらゆるユーザーに低インパクトの運動を提供
- ・ 車輪とレール不要の独自のサスペンションデザインが部品の摩擦を減らし、優れた静音性と長い製品寿命を実現
- ・ 運動中に操作しやすく、完全密閉の高い耐久性を実現した負荷調節ボタン
- ・ 誰でも安全な乗り降りができる、24cmの低いステップ高、両サイドの手すりと後方から乗り降りできるデザイン
- ・ メンテナンスや納品時間を短縮するトップダウンレベラー

SPEC	
マシンサイズ(LxWxH)	175 x 74 x 179 cm
負荷レベル	25
本体重量	148 kg : タッチ
	147 kg : プレミアム LED
	146 kg : GT LED/LED
最大使用者重量	182 kg

### ■ 適合するコンソール

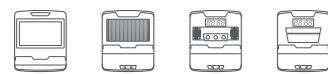

タッチ    プレミアムLED    GT LED    LED



ENDURANCE ELLIPTICAL

## LIFESTYLE ELLIPTICAL

[ライフスタイル エリプティカル]

- ・ 幅広いユーザーに快適な51cmのストライド幅を採用
- ・ どんな強度の運動にも理想的な高い耐久性を備え、あらゆるユーザーに低インパクトの運動を提供
- ・ 車輪とレール不要の独自のサスペンションデザインが部品の摩擦を減らし、優れた静音性と長い製品寿命を実現
- ・ 運動中に操作しやすく、完全密閉の高い耐久性を実現した負荷調節ボタン
- ・ 低いステップ高や両サイドの手すりで、安全な乗り降りをしっかりサポート

SPEC	
マシンサイズ(LxWxH)	175 x 73 x 176 cm
負荷レベル	25
本体重量	151 kg : タッチ
	150 kg : プレミアム LED
	149 kg : GT LED/LED
最大使用者重量	182 kg

### ■ 適合するコンソール



タッチ    プレミアムLED    GT LED    LED



LIFESTYLE ELLIPTICAL | 48



## ASCENT TRAINER & ELLIPTICAL SPECIFICATIONS



アセントトレーナー  
PERFORMANCE



PERFORMANCE



エリプティカル  
ENDURANCE



LIFESTYLE

■ レジスタンスシステム				
テクノロジー	Brushless Generator	Brushless Generator	Brushless Generator	Brushless Generator
電源	セルフパワー*/100V-50/60Hz AC	セルフパワー*/100V-50/60Hz AC	セルフパワー*/100V-50/60Hz AC	セルフパワー*/100V-50/60Hz AC
最小ワット	5W (電源) または、36W (セルフパワー)	5W (電源) または、36W (セルフパワー)	5W (電源) または、36W (セルフパワー)	5W (電源) または、36W (セルフパワー)
最小RPM	10 RPM (電源) または、30 RPM (セルフパワー)	10 RPM (電源) または、30 RPM (セルフパワー)	10 RPM (電源) または、30 RPM (セルフパワー)	10 RPM (電源) または、30 RPM (セルフパワー)
■ フィーチャー				
負荷レベル	25	25	25	25
ストライド幅	51 - 61 cm	53 cm	53 cm	51 cm
ステップ高	24 cm	24 cm	24 cm	23 cm
心拍センサー/ レシーバー	○	○	○	○
傾斜幅	15度	-	-	-
Qファクター	6.4 cm	6.4 cm	6.4 cm	6.4 cm
ハンドルバー上の 負荷・傾斜調節ボタン	○	○	○	○
トップダウンレベラー	○	○	○	-
イーサネット接続	○	○	○	○
■ スペック				
マシンサイズ(L×W×H)	178×74×181 cm	178×74×181 cm	175×74×179 cm	175×73×176 cm
本体重量	201kg : タッチ	201kg : タッチ	148kg : タッチ	151kg : タッチ
	200kg : プレミアムLED	200kg : プレミアムLED	147kg : プレミアムLED	150kg : プレミアムLED
	199kg : GT LED/LED	199kg : GT LED/LED	146kg : GT LED/LED	149kg : GT LED/LED
最大使用者重量	182 kg	182 kg	182 kg	182 kg

\*TOUCH(タッチ) コンソールは、セルフパワーでは利用できません

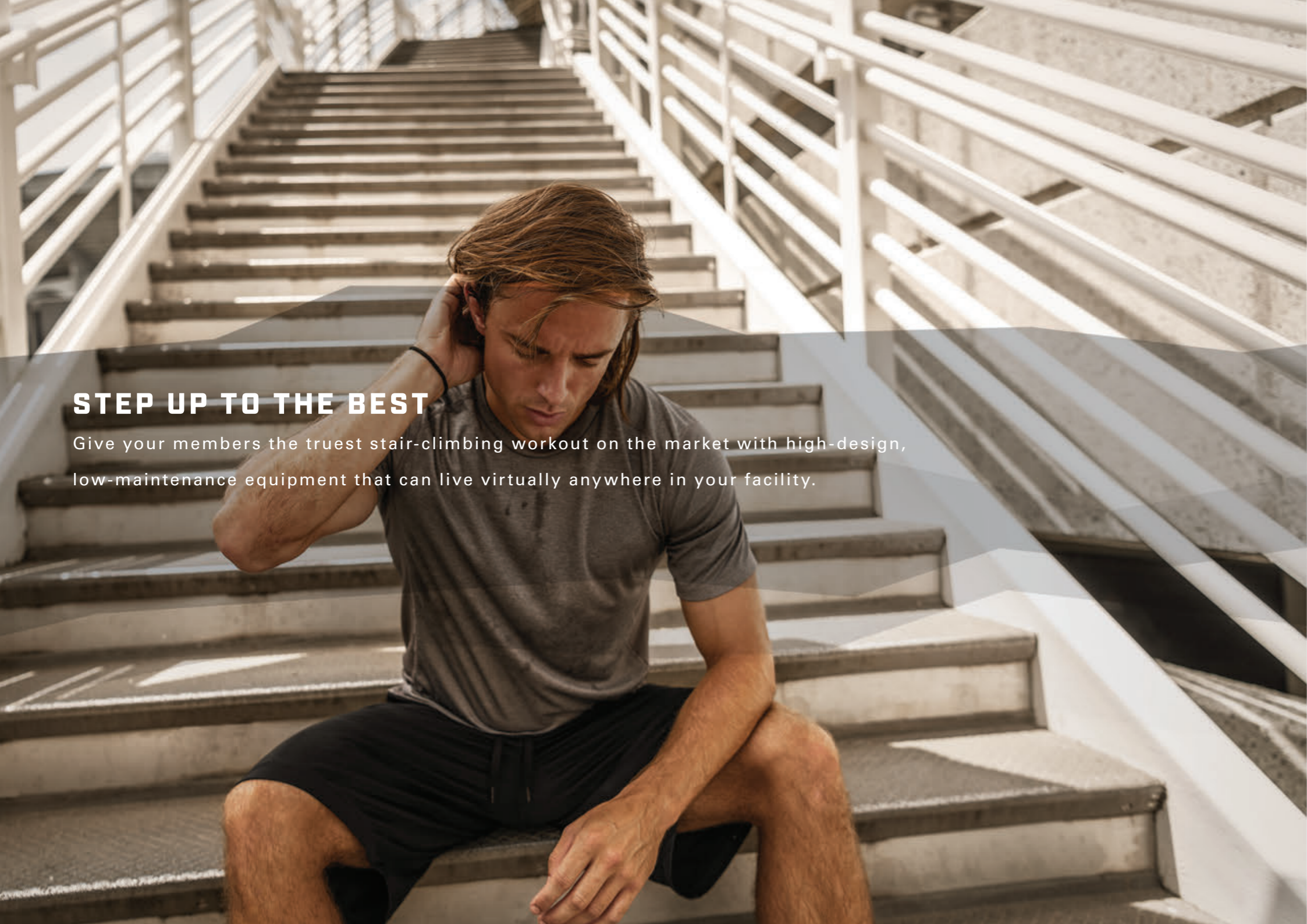

## STEP UP TO THE BEST

Give your members the truest stair-climbing workout on the market with high-design, low-maintenance equipment that can live virtually anywhere in your facility.

# CLIMB MILLS & STEPPERS



## PERFORMANCE CLIMBMILL

【パフォーマンス クライミル】

- ・ 高度な安全性能を備えつつ、プレミアムなデザイン
- ・ 人やモノを感知すると即座に緊急停止する、コントロールゾーン
- ・ 階段の動きを妨げる動作を感知すると緊急停止する、コントロールドライブ
- ・ 階段下に何かが挟まった場合でも、反対方向に押し返すことができる安心構造
- ・ 緊急時に第三者でも押すことができる、フレーム下方の緊急停止ボタン
- ・ 幅広いユーザーが快適に運動ができる、奥行き25cmのステップ
- ・ 重要部品を守り製品寿命を伸ばす、汗対策システム
- ・ 汗対策システムで、汗やほこりをワンタッチで外せるトレイに集約
- ・ 階段を最も低い位置で停止させる、ステップ位置調節機能
- ・ マシンへの安全な乗り降りをサポートする、サイドアシストステップ
- ・ メンテナンス時間を短縮する、簡単に取り外せるサイドアクセスパネルと内部構造が見えるライト
- ・ 静音性と耐久性を両立した、オイルフリーのドライブシステム

SPEC	
マシンサイズ(LxWxH)	183 x 103 x 220 cm
負荷レベル	25
本体重量	192 kg : タッチXL
	189 kg : タッチ
	187 kg : プレミアムLED
	187 kg : GT LED/LED
最大使用者重量	182 kg

### ■ 適合するコンソール



少ないメンテナンスで済む、  
高強度で安心な  
クライミングを提供



## ENDURANCE CLIMBMILL

[エンデュランス クライムミル]

- ・ 階段の動きを妨げる動作を感知すると緊急停止する、コントロールドライブ
- ・ 階段下に何かが挟まったとしても、反対方向に押し返すことができる安心構造
- ・ 緊急時に第三者でも押すことができる、フレーム下方の緊急停止ボタン
- ・ 幅広いユーザーが快適に運動ができる、奥行き25cmのステップ
- ・ 手の届きやすいグリップ部にクイックキーを搭載し、運動中でも素早い負荷調節が可能
- ・ 階段を最も低い位置で停止させる、ステップ位置調節機能
- ・ 重要部品を守り製品寿命を伸ばす、汗対策システム
- ・ 囲い込むような形状のフレームは、ユーザーだけでなくコンソールもしっかり保護
- ・ 静音性と耐久性を両立した、オイルフリーのドライブシステム

SPEC	
マシンサイズ(L×W×H)	162 x 103 x 218 cm
負荷レベル	25
本体重量	181 kg : タッチXL 178 kg : タッチ 176 kg : プレミアムLED 175 kg : GT LED/LED
最大使用者重量	182 kg

### ■ 適合するコンソール



タッチXL    タッチ    プレミアムLED    GT LED    LED



ENDURANCE CLIMBMILL

## LIFESTYLE CLIMBMILL

[ライフスタイル クライムミル]

- ・ 準業務用施設での使用に最適な、コンパクトサイズのクライムミル
- ・ 階段下に何かが挟まったとしても、反対方向に押し返すことができる安心構造
- ・ 緊急時に第三者でも押すことができる、フレーム下方の緊急停止ボタン
- ・ 手の届きやすいグリップ部にクイックキーを搭載し、運動中でも素早い負荷調節が可能
- ・ 重要部品を守り製品寿命を伸ばす、汗対策システム
- ・ 静音性と耐久性を両立した、オイルフリーのドライブシステム

SPEC	
マシンサイズ(L×W×H)	161 x 72 x 208 cm
負荷レベル	25
本体重量	150kg : タッチXL 148 kg : タッチ 146 kg : プレミアムLED 145 kg : GT LED/LED
最大使用者重量	136 kg

### ■ 適合するコンソール



タッチXL    タッチ    プレミアムLED    GT LED    LED



LIFESTYLE CLIMBMILL | 56

# ENDURANCE STEPPER

[エンデュランス ステッパー]

- ・ 角度の付いた独立した動きで、リアルな階段登りの動作を再現
- ・ ユーザに安心感を与える、滑り止め付きの大きなペダル
- ・ 手の届きやすいグリップ部にクイックキーを搭載し、運動中でも素早く負荷の変更が可能
- ・ 耐久性に優れた、完全に密閉された負荷調節ボタン
- ・ Matrix独自のベルトドライブシステムで、静かでスムーズな動きを実現



ナチュラルで  
爽快な階段登り体験を  
お届けするステッパー

SPEC	
マシンサイズ(LxWxH)	115 x 79 x 179 cm
負荷レベル	20
本体重量	117 kg : タッチ 116 kg : プレミアム LED 115 kg : GT LED/LED
最大使用者重量	182 kg

## ■ 適合するコンソール

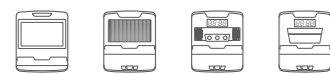

タッチ    プレミアム LED    GT LED    LED





## CLIMBMILL & STEPPER SPECIFICATIONS



	PERFORMANCE	ENDURANCE	LIFESTYLE	ENDURANCE
<b>■ レジスタンスシステム</b>				
テクノロジー	ECB + モーターサイクルグレードチェーンとベルト	ECB + インダストリアルグレードチェーンとベルト	ECB + インダストリアルグレードチェーンとベルト	Hybrid Generator
電源	100V-50/60Hz AC	100V-50/60Hz AC	100V-50/60Hz AC	セルフパワー*/100V-50/60Hz AC
<b>■ フィーチャー</b>				
負荷レベル	25	25	25	20
ステップ高	25.4 cm	35.6 cm	26.7 cm	-
ステップ範囲	-	-	-	31 cm
ステップ寸法 (L × W × H)	46 × 25.4 × 20.3 cm	46 × 25.4 × 20.3 cm	40.2 × 23 × 14.3 cm	-
心拍センサー/ レシーバー	○	○	○	○
ハンドルバー上の 負荷調節ボタン	○	○	○	○
自動停止機能	○	○	○	-
コントロールゾーン	○	-	-	-
トップダウンレベラー	○	○	-	-
サービスキャスター	○	-	-	-
イーサネット接続	○	○	○	○
<b>■ スペック</b>				
マシンサイズ(L × W × H)	183 × 103 × 220 cm	162 × 103 × 218 cm	161 × 72 × 208 cm	115 × 79 × 179 cm
本体重量	192kg : タッチXL 189kg : タッチ 187kg : プレミアムLED 187kg : GT LED/LED	181kg : タッチXL 178kg : タッチ 176kg : プレミアムLED 175kg : GT LED/LED	150kg : タッチXL 148kg : タッチ 146kg : プレミアムLED 145kg : GT LED/LED	117kg : タッチ 116kg : プレミアムLED 115kg : GT LED/LED
最小使用者重量	45 kg	45 kg	45 kg	-
最大使用者重量	182 kg	182 kg	136 kg	182 kg

## A BETTER RIDE BY DESIGN

Performance, comfort and styling make our cycles a favorite for members, while easy use and streamlined maintenance make them a top choice for owners, trainers and service techs. And with self-powered options, you can place them anywhere in your facility.



# CYCLES



## PERFORMANCE HYBRID CYCLE

【パフォーマンス ハイブリッドサイクル】

- ・ 関節に優しいMATRIXだけが持つバイク
- ・ 快適なポジションで運動効率を高められる、コンパクトな45°シート
- ・ 片手でのシート調節と自らバランスの取れる大きなペダルが、低インパクト運動を実現
- ・ メンテナンスや移動時間を短縮する、快適なトップダウンレベラー、キャリアハンドルとわずか3部品からなるクランク
- ・ 簡単に乗り降りできるステップスルー構造

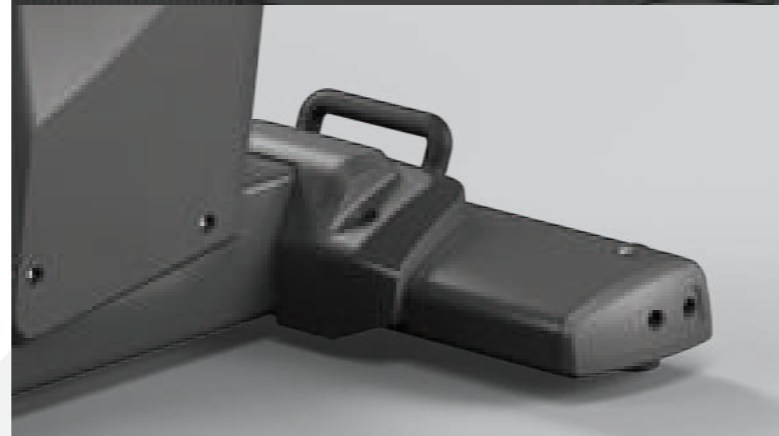

SPEC	
マシンサイズ (LxWxH)	147 x 65 x 159 cm
負荷レベル	30
本体重量	97 kg : タッチ
	95 kg : プレミアムLED
	94 kg : GT LED/LED
最大使用者重量	182 kg

### ■ 適合するコンソール

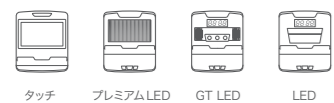

タッチ    プレミアムLED    GT LED    LED

ハイブリッドサイクルは、  
これまでにない耐久性と  
快適なライド体験を実現



## PERFORMANCE RECUMBENT CYCLE

【パフォーマンス リカレントサイクル】

- ・ 低インパクトで、幅広い身長ユーザーにご利用頂けるデザイン
- ・ 人間工学に基づいたシートと背もたれが快適なポジションで身体をしっかりとサポート
- ・ 自らバランスの取れる大きなペダルと軽い初動負荷により、初心者や高齢者の使用にも最適
- ・ メンテナンスや移動時間を短縮する、キャリーハンドルとわずか3部品からなるクランク
- ・ 高強度のヘビーユースにも耐える頑丈な部品構造
- ・ 簡単に乗り降りできるステップスルー構造



SPEC	
マシンサイズ (LxWxH)	150 x 65 x 143 cm
負荷レベル	30
本体重量	95 kg : タッチ
	93 kg : プレミアム LED
	92 kg : GT LED/LED
最大使用者重量	182 kg

### ■ 適合するコンソール

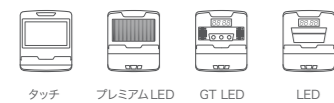

タッチ    プレミアム LED    GT LED    LED



低インパクトなカーディオ  
運動を快適にサポートする、  
最上級の耐久性を備えた  
リカレントサイクル



## ENDURANCE RECUMBENT CYCLE

[エンデュランス リカレントサイクル]

- ・ 初心者や高齢者でも低インパクトの cardio 運動が楽しめる
- ・ 人間工学に基づいたシートと背もたれが快適なポジションで身体をしっかりとサポート
- ・ 大きなペダルと軽い初動負荷により、初心者や高齢者の使用にも最適
- ・ メンテナンスや移動時間を短縮する、キャリーハンドルとわずか3部品からなるクランク
- ・ 簡単に乗り降りできるステップスルー構造

SPEC	
マシンサイズ(L×W×H)	155 x 68 x 145 cm
負荷レベル	30
本体重量	91 kg : タッチ 90 kg : プレミアム LED 89 kg : GT LED/LED
最大使用者重量	182 kg

### ■ 適合するコンソール



タッチ    プレミアム LED    GT LED    LED



ENDURANCE RECUMBENT CYCLE

## LIFESTYLE RECUMBENT CYCLE

[ライフスタイル リカレントサイクル]

- ・ 低インパクトの cardio 運動を幅広いユーザーにお届けするデザイン
- ・ 人間工学に基づいたシートと背もたれが快適なポジションで身体をしっかりとサポート
- ・ 自らバランスの取れる大きなペダルと軽い初動負荷により、初心者や高齢者の使用にも最適
- ・ 簡単に乗り降りできるステップスルー構造

SPEC	
マシンサイズ(L×W×H)	159 x 68 x 133 cm
負荷レベル	30
本体重量	89 kg : タッチ 88 kg : プレミアム LED 87 kg : GT LED/LED
最大使用者重量	182 kg

### ■ 適合するコンソール



タッチ    プレミアム LED    GT LED    LED



LIFESTYLE RECUMBENT CYCLE | 68

## PERFORMANCE UPRIGHT CYCLE

[パフォーマンス アップライトサイクル]

- ・ 全長わずか136cmで、小さなスペースでも設置可能
- ・ レーシング形状のハンドルバーには、肘掛けを装備
- ・ 片手でのシート調節と大きなペダルが、低インパクト運動をサポート
- ・ 自らバランスの取れるペダルと軽い初動負荷により、初心者や高齢者の使用にも最適
- ・ メンテナンスや移動時間を短縮する、キャリーハンドルとわずか3部品からなるクランク
- ・ 高強度のヘビーユースにも耐える頑丈な部品構造

SPEC	
マシンサイズ(LxWxH)	136 x 65 x 155 cm
負荷レベル	30
本体重量	85 kg : タッチ
	83 kg : プレミアムLED 83 kg : GT LED/LED
最大使用者重量	182 kg

### ■ 適合するコンソール

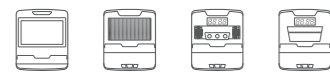

タッチ    プレミアムLED    GT LED    LED



PERFORMANCE UPRIGHT CYCLE

## ENDURANCE UPRIGHT CYCLE

[エンデュランス アップライトサイクル]

- ・ 全長わずか122cmで、小さなスペースでも設置可能
- ・ レーシング形状のハンドルバーには、肘掛けを装備
- ・ 片手でのシート調節と大きなペダルが、低インパクト運動をサポート
- ・ 自らバランスの取れるペダルと軽い初動負荷により、初心者や高齢者の使用にも最適
- ・ メンテナンスや移動時間を短縮する、キャリーハンドルとわずか3部品からなるクランク

SPEC	
マシンサイズ(LxWxH)	122 x 75 x 153 cm
負荷レベル	30
本体重量	70 kg : タッチ
	69 kg : プレミアムLED 68 kg : GT LED/LED
最大使用者重量	182 kg

### ■ 適合するコンソール



タッチ    プレミアムLED    GT LED    LED



ENDURANCE UPRIGHT CYCLE | 70

# LIFESTYLE UPRIGHT CYCLE

[ライフスタイル アップライトサイクル]

- ・ 準業務用施設での使用に最適なアップライトサイクル
- ・ 全長わずか130cmで、小さなスペースでも設置可能
- ・ 自らバランスの取れるペダルと軽い初動負荷により、初心者や高齢者の使用にも最適

SPEC	
マシンサイズ(L×W×H)	130 x 62 x 148 cm
負荷レベル	30
本体重量	70 kg : タッチ 69 kg : プレミアムLED 68 kg : GT LED/LED
最大使用者重量	182 kg

## ■ 適合するコンソール

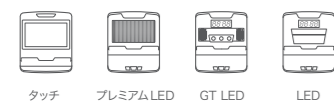

タッチ    プレミアムLED    GT LED    LED

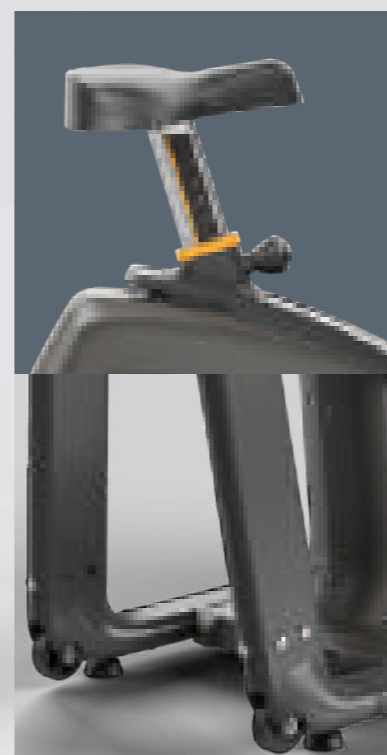

# CYCLE SPECIFICATIONS



	ハイブリッドサイクル PERFORMANCE	PERFORMANCE	リカレントサイクル ENDURANCE	LIFESTYLE	PERFORMANCE	アップライトサイクル ENDURANCE	LIFESTYLE
<b>■ レジスタンスシステム</b>							
テクノロジー	Brushless Generator	Brushless Generator	Brushless Generator	Brushless Generator	Brushless Generator	Brushless Generator	Brushless Generator
電源	セルフパワー* / 100V-50/60Hz AC	セルフパワー* / 100V-50/60Hz AC	セルフパワー* / 100V-50/60Hz AC	セルフパワー* / 100V-50/60Hz AC	セルフパワー* / 100V-50/60Hz AC	セルフパワー* / 100V-50/60Hz AC	セルフパワー* / 100V-50/60Hz AC
最小ワット	1W (電源) または、14W (セルフパワー)	1W (電源) または、14W (セルフパワー)	2W (電源) または、10W (セルフパワー)	2W (電源) または、10W (セルフパワー)	1W (電源) または、14W (セルフパワー)	2W (電源) または、10W (セルフパワー)	2W (電源) または、10W (セルフパワー)
最小RPM	10 RPM (電源) または、25 RPM (セルフパワー)	10 RPM (電源) または、25 RPM (セルフパワー)	10 RPM (電源) または、25 RPM (セルフパワー)	10 RPM (電源) または、25 RPM (セルフパワー)	10 RPM (電源) または、25 RPM (セルフパワー)	10 RPM (電源) または、25 RPM (セルフパワー)	10 RPM (電源) または、25 RPM (セルフパワー)
<b>■ フィーチャー</b>							
負荷レベル	30	30	30	30	30	30	30
心拍センサー/ レシーバー	○	○	○	○	○	○	○
Qファクター	17.5 cm	17.5 cm	17.5 cm	20.2 cm	17.5 cm	17.5 cm	20.2 cm
シート調節	シングルハンドルレバー	シングルハンドルレバー	シングルハンドルレバー	シングルハンドルレバー	シングルハンドルレバー	シングルハンドルレバー	回転プルノブ
ハンドルバーデザイン	フロントバーチカル、フロントエルゴバンド	シートサイド、フロントエルゴバンド	シートサイド、フロントエルゴバンド	シートサイド、フロントエルゴバンド	ひじ掛付きレーシングスタイル	ひじ掛付きレーシングスタイル	デュアルポジション
ハンドルバー上の負荷調節ボタン	○	○	○	○	○	○	○
クランクデザイン	3ピース	3ピース	3ピース	3ピース	3ピース	3ピース	3ピース
トップダウンレベラー	○	○	○	-	○	○	-
後部のキャリーハンドル	○	○	○	-	○	○	-
イーサネット接続	○	○	○	○	○	○	○
<b>■ スペック</b>							
マシンサイズ(L×W×H)	147 × 65 × 159 cm	150 × 65 × 143 cm	155 × 68 × 145 cm	159 × 68 × 133 cm	136 × 65 × 155 cm	122 × 75 × 153 cm	130 × 62 × 148 cm
本体重量	97kg : タッチ 95kg : プレミアムLED 94kg : GT LED/LED	95kg : タッチ 93kg : プレミアムLED 92kg : GT LED/LED	91kg : タッチ 90kg : プレミアムLED 89kg : GT LED/LED	89kg : タッチ 88kg : プレミアムLED 87kg : GT LED/LED	85kg : タッチ 83kg : プレミアムLED 83kg : GT LED/LED	70kg : タッチ 69kg : プレミアムLED 68kg : GT LED/LED	70kg : タッチ 69kg : プレミアムLED 68kg : GT LED/LED
最大使用者重量	182 kg	182 kg	182 kg	182 kg	182 kg	182 kg	182 kg

\*TOUCH(タッチ)コンソールは、セルフパワーでは利用できません



## SHATTER LIMITS TOGETHER

Add our unique training solutions to your cardio floor to give members the kind of heart-pumping variety they crave. Challenge your members with the versatile intensity of our user-driven S-Drive and S-Force Performance Trainers. Add our rower to your cardio floor for low-impact cardio that strengthens the whole body. You can even create an advanced, accessible workout experience with our exciting Training Cycles.



**GROUP  
TRAINING**

MATRIX TARGET TRAINING

## MOTIVATING. MEASURABLE. AND GOAL-BASED.

心拍数、ワット数、距離、カロリー、スピードを記録する、パーソナライズされた目標ベースのターゲット・トレーニングで、グループエクササイズ、優れたサーキット・トレーニング、アスリートの限界踏破など、これまでないほど人々のモチベーションを高めることができます。施設や利用者に合わせて、CXP Target Training Cycle、S-Drive Power、RXP Rowerのいずれかをお選びください。いずれもグループでの使用はもちろん、SPRINT 8のプログラミングやインターバル・トレーニングなどを活用したパーソナル・ワークアウト・プログラムにも活用できます。ターゲット・トレーニングは、Matrixでしかできないトレーニングです。

### EFFORT GUIDED BY COLOR

ターゲット・トレーニング・ディスプレイのLEDラップは、3つの直感的なカラーで点灯し、パーソナルな指標に対する努力を表現します。青は指標の目標範囲以下、緑は指標の目標を達成するための軌道、赤は指標の目標を上回る努力を示します。インストラクターは、さまざまなレベルの会員を指導しながら、それぞれの目標に合ったトレーニングができるよう、運動の度合いを記録していくことができます。

### COMPLETE CONNECTIVITY

ANT+, Bluetooth, WiFi接続により、最もパワフルなコネクテッド・ソリューションの一部を最大限に活用することができます。つまり、メンバーは自身の身体を変身させ、あなたはビジネスのやり方を変身させることができます。



### CXP TARGET TRAINING CYCLE

CXPのターゲット・トレーニング・サイクルは、様々なメンバーがそれぞれの目標に責任を持つことができる、次世代型のサイクリング・クラスを簡単に指導することができます。異なる指標に焦点を当てたセッションは、クラスを常に新鮮に保ち、メンバーがペダルを踏むたびに進歩を実感できるようにします。また、サブマックス心拍数テストや8分と20分のFTPテストにより、全員が自分の能力に合ったレベルで走れるかどうかを確認することができます。

### S-DRIVE POWER PERFORMANCE TRAINER

S-DRIVEパワーは、アスリートやコーチがスポーツ特有のスピードと爆発力を最大限に発揮できるよう、高度な測定基準を用いてサポートします。サブマックス心拍数テストは、アスリートが自分の限界を明確にし、刺激的な新しい方法でそれを打ち砕くのを助けます。

### RXP ROWER

RXP ROWERは、効果的なメトリクスを使用してローイングクラスを向上させたり、メトリクス主導のサーキットを作成してトレーニング体験を常に新鮮なものにすることができます。サブマックス心拍数テスト、ステップパワーテスト、500mと2000mのスプリットなど、それぞれのフィットネスに最適なチャレンジレベルを見つけることができます。





SPRINT 8 GX

**INSPIRING. INTENSE. AND UNLIKE ANYTHING ELSE.**

Only SPRINT 8 GX combines sprint intensity cardio and strength training with turnkey programming for a uniquely inspiring, instructor-led experience. Best of all, it can be done on a range of equipment and by members of all kinds.



**SPRINT 8 GX**

# SPRINT 8 GX

SPRINT 8 GX

SPRINT 8 GXは、グルーptrainingのあり方を再定義し、あなたとあなたのメンバーのために結果を出すために作られた、他のtrainingとは全く異なるものです。SPRINT 8 GXは、スプリント強化の為のカーディオと、ユニークで効果的なストレングstrainingを組み合わせ、柔軟且つシンプルなプログラミングにより、インストラクター主導のエクササイズ体験を提供します。SPRINT 8 GXは、お客様のニーズを念頭に置いて設計されているため、施設内のカーディオフロアや特別なtrainingエリアで提供することが可能です。また、SPRINT 8 GXの強度はメンバーの能力に応じて設定されるため、エリートアスリートからフィットネスを始めたばかりの人まで、チャレンジングでやりがいのあるワークアウトを体験することができます。



## LEARN FROM CERTIFIED MASTER TRAINERS

MATRIXの認定マスタートレーナーがお客様の施設に伺い、参加者の筋肉増強、骨強化、心肺機能強化、アクティブエイジング効果の誘発に必要なすべてを各セッションで指導します。

## POWERED BY MATRIX-EXCLUSIVE EQUIPMENT

SPRINT 8 GXは、MATRIXのカーディオプラットフォームとコンソールで行うことができます。参加者がランニング、ライド、クライミング、ローイングを好む場合でも、SPRINT 8はボタン1つで利用できます。

## SUPPORTED BY US, OWNED BY YOU

MATRIXの認定マスタートレーナーによる6時間のワークショップには、包括的なSPRINT 8 GXマニュアル、ビデオサポート資産、そして新しいSPRINT 8 GXプログラムの立ち上げを成功させるための完全な導入ガイドが含まれています。また、この特別なプログラムをすべての会員に知ってもらうための包括的なマーケティングリソースを提供することで、クラスを満席にするお手伝いもします。

## PROGRAMMING AT YOUR FINGERTIPS

Matrix Group Education Platformを利用することにより、トレーナーはSPRINT 8 GXのすべてのプログラミングにアクセスすることができます。教育コンテンツから証明書、リソースに至るまで、トレーナーはSPRINT 8 GXクラスの運営に必要なすべてのリソースに対してアクセス権が与えられています。

\* Matrix Master Trainersの利用可能時間は市場によって異なります。





## SPRINT 8 GX

### SPRINT 8 GX GROUP TRAINING COURSE

SPRINT 8 GXグループ・トレーニング・コースは、トレーナーやコーチに、筋肉をつけ、骨を強化し、心肺機能を高め、アクティブ・エイジングの効果を引き出す、コミュニティ形成に役立つプログラムを成功させる方法を教えるワークショップです。コース参加者は、SPRINT 8のスプリント強化プログラムを組み込んだMATRIXのカーディオ製品、および独自のストレンクス&コンディショニング・ムーブメントを使用して、他にはない包括的で成果重視のプログラムを作成するために必要なすべてを学びます。

### COURSE INCLUDES

- ・ カーディオ・フロアで45分間のグループ・トレーニング・プログラムを成功させる方法についての講義- スプリント強化トレーニングの科学と利点に関する教育
- ・ グループ・トレーニング・クラスを効果的に設定し、指導するための重要な方向性
- ・ 運動による心理的・生理的反応を管理・認識する方法 結果を最大化し、トレーニング時間を最適化するためのパラドックス
- ・ トレッドミル、アセントトレーナー、エリプティカル、ステーションナリーサイクルなど、さまざまなカーディオ機器を1回のセッションに取り入れる方法について学習
- ・ 25種類の速筋エクササイズと柔軟性エクササイズを紹介するオンライン・エクササイズ・ライブラリへのアクセス。
- ・ 様々な参加者に対応する、プログレッションを組み込んだシンプルなワークアウト。

### SPRINT 8 GX 認定

ACE (0.6 CECs), AFAA (6 CEUs), NASM (0.6 CEUs), NSCA (0.6 CEUs), ACSM (6 CEUs), CanFitPro (4 CECs)



TRAINING CYCLES

**PRECISION ENGINEERED  
FOR A SUPERIOR CYCLING EXPERIENCE**

Our Training Cycles give you everything you need to attract more riders and make your group cycling classes a core part of their training regimen.

**TRAINING CYCLES**



# TRAINING CYCLES

すべてのトレーニングサイクルは、人間工学に基づき最適化され、直感的に調整できるため、体型や能力を問わず、すべてのメンバーが屋外で実際に走るような感覚を簡単に体験できます。

## ADVANCED ERGONOMICS & ADJUSTMENTS

トレーニング・サイクルの細部にまでこだわったデザインは、腰、膝、足の位置を最適化する狭いQファクターから始まり、実際の屋外でのライド体験に近い快適さを実現しています。また、直感的に操作できるクイックタッチ式の4段階調節と、簡単なシート角度調整により、ユーザーの体に合わせたカスタマイズを可能にします。

## ENHANCED COMFORT & CONVENIENCE

トレーニング・サイクルには、人間工学に基づいて設計されたシートが採用されており、タッチ・ポイントへの負担を軽減し、長時間の激しいサイクリングでも快適に過ごすことができます。また、ウォーター・ボトル・ホルダーを内蔵したマルチ・ポジション・ハンドルバーは、快適なグリップを提供すると同時に、水分補給を容易にすることができます。

## STREAMLINED SERVICE & SETUP

メンテナンスがしやすく、保護されたリア・フライ・ホイール・デザインは、クイック・リリース・サービス・パネル、簡単に取り外せるペダル・クランク、明確に識別できる内部コンポーネントを含み、使用頻度の高い施設でも簡単にサービスを受けることができます。シートの締め付けや水平を保つために2本のレンチを必要とする従来のインドア・サイクルとは異なり、当社の設計では、最適なシート調整に1本の六角レンチしか必要としません。



## CXP TARGET TRAINING CYCLE

Target Training Cycle [ターゲットトレーニングサイクル]

- ・ 鮮やかなグラフィックのタッチパネル式ターゲットトレーニングコンソールが、正確なパワーや心拍数を表示 (ANT+/Bluetooth対応)
- ・ ターゲットに応じて3色に変化するLEDカラーガイド
- ・ 溶接部分が少なく汗などが入りにくい一体型フレーム
- ・ インターバルやペース走を含む多彩なプログラムを搭載
- ・ WiFiに繋ぐことで運動履歴や利用状況を記録
- ・ 操作しやすいレバー式マグネット負荷
- ・ ハンドルとサドルは上下・前後に調節可能

### SPEC

マシンサイズ(LxWxH)	123x57x103 cm
本体重量	58 kg
最大使用者重量	158 kg

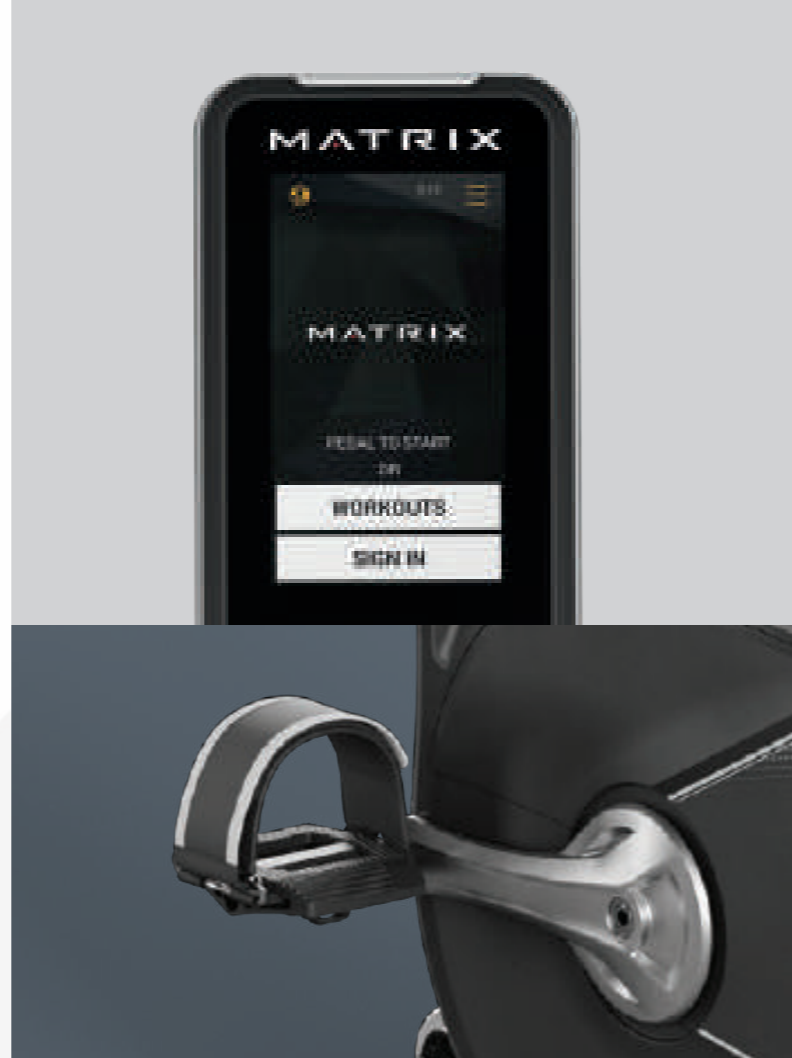

CXP Target Training Cycleは、ライダーの能力レベルとフィットネス願望に適した個別の目標を提供することで、パーソナル・トレーニングの有効性とグループ・エクササイズに興奮とエネルギーを組み合わせています。

## CXM TRAINING CYCLE

Training Cycle [トレーニングサイクル]

- ・ バックライト付LCDコンソールがパワーや心拍数を表示 (ANT+/Bluetooth対応)
- ・ 数値を基準とするスタジオクラスやカーディオエアリアに
- ・ 操作しやすいレバー式マグネット負荷
- ・ ハンドルとサドルは上下・前後に調節可能

SPEC	
マシンサイズ(LxWxH)	123x57x103 cm
本体重量	57 kg
最大使用者重量	158 kg

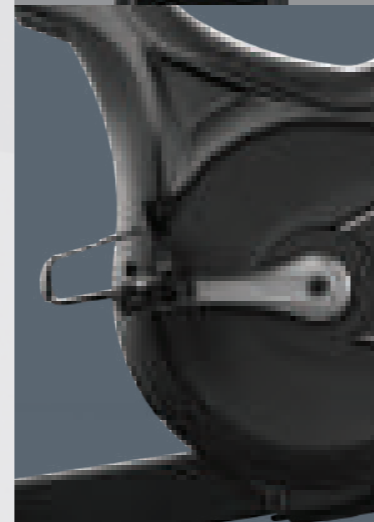

CXM TRAINING CYCLE

## CXC TRAINING CYCLE

Training Cycle [トレーニングサイクル]

- ・ コンソールのないシンプルなデザインはスタジオクラスに最適
- ・ スマートフォンを置くのに便利なストレージラック付
- ・ 操作しやすいレバー式マグネット負荷
- ・ ハンドルとサドルは上下・前後に調節可能

SPEC	
マシンサイズ(LxWxH)	123x57x103 cm
本体重量	56 kg
最大使用者重量	158 kg

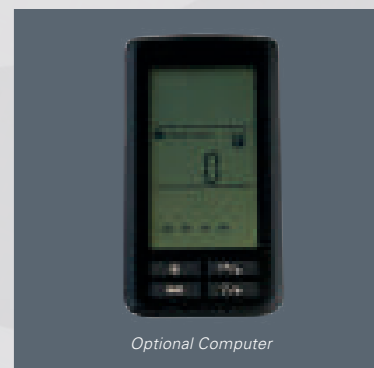

Optional Computer



CXC TRAINING CYCLE | 92



S-DRIVE PERFORMANCE TRAINERS

## FOR SUPERIOR CIRCUITS, HIIT TRAINING & BEYOND

Create the kind of circuit training program that attracts and retains members by adding a versatile, intense new modality.

# S-DRIVE PERFORMANCE TRAINERS





# S-DRIVE PERFORMANCE TRAINERS

S-DRIVE PERFORMANCE TRAINERは、あらゆるサーキット・トレーニング・プログラムに新たな一面を加えます。省スペース設計で、パワー・ウォーキング、ランニング、HIIT、ソリ押し、パラシュート・トレーニング、アジリティ・ドリルなど、メンバーの能力レベルや目標に合わせて最適な磁気抵抗を設定することができます。S-DRIVEパワー、S-DRIVEメトリックス、PERFORMANCE TRAINERからお選びいただけます。8段階の負荷設定が可能なソリ・ブレイキ、11段階の負荷設定が可能なパラシュート・ブレイキ、7度の傾斜、ゼロ・スタート・スピード、無制限のトップ・スピード、乗降し易い17.8cmの高さなど、すべての機能を備えています。

## SMALL & LARGE GROUP CIRCUITS

グループでのサーキット・トレーニングにS-DRIVEを取り入れることで、トレーナーやインストラクターが全身を使った様々なトレーニングを提供することができます。例えば、ある参加者がS-DRIVEで低負荷のロング・ストライド・ウォーキングを始めた場合、別の参加者はTRXチェストプレス、フロアベースのダンベル・エクササイズ、体幹トレーニングなどのファンクショナル・エクササイズに挑戦できます。そして、姿勢のアンバランスを修正し、コーディネーションを改善し、運動機能を向上させながら、心肺機能、無酸素運動、筋持久力を高めていくのです。小グループトレーニング(最大8名)と大グループトレーニング(最大12名)の両方で、9週間のプロトコルを提供しています。



## SPORTS PERFORMANCE TRAINING

S-DRIVEは、最大限のポテンシャルを発揮しようとするアスリートに最適な高強度トレーニングを提供します。スプリント、ソリ押し、パラシュートトレーニングのシミュレーションが可能なS-DRIVEは、爆発力と持久力を大幅に向上させることができます。また、前方、側方、後方の動きをミックスすることで、敏捷性も向上させることができます。4週間のS-DRIVEスプリント・トレーニング・プロトコルは、スピード、持久力、パワー、神経筋の発達を改善します。

## REHABILITATION & ACTIVE AGING

S-DRIVEは、怪我からの回復を目的としたトレーニングや、健康維持に努める高齢のユーザーにとって大きなメリットをもたらします。全周囲の手すりにより、出入りが容易で安全です。また、真のゼロスタートスピードは、あらゆるレベルのユーザーに対応し、ユーザー主導の設計により、トレッドミルよりも自然な歩行が可能です。

**S-DRIVE**  
PERFORMANCE TRAINER

## S-DRIVE POWER

SDXP [S-ドライブ・パワー]

- ・ 鮮やかなグラフィックのタッチパネル式ターゲットトレーニングコンソールが、正確なパワーや心拍数を表示 (ANT+ / Bluetooth / 5kHz 対応)
- ・ ターゲットに応じて3色に変化するLEDカラーガイド
- ・ 2種類のデュアル負荷システムでスピード&パワートレーニングの両方を実現
- ・ スレッドバー搭載で、パワー(ワット値)も正確にフィードバック
- ・ 摩擦の少ないシリコン塗布不要のベルトは、激しいトレーニングにも対応
- ・ 7°の固定された傾斜とフラットな走行面により、地上を走るのと同じ自然なスプリントを実現

### SPEC

マシンサイズ(LxWxH)	195x89x150 cm
本体重量	123 kg
最大使用者重量	182 kg



## S-DRIVE METRICS

SDXM [S-ドライブ・メトリクス]

- ・ バックライト付LCDコンソールがパワーや心拍数を表示  
(ANT+/Bluetooth/5kHz対応)
- ・ 2種類のデュアル負荷システムでスピード&パワートレーニングの両方を実現
- ・ 摩擦の少ないシリコン塗布不要のベルトは、激しいトレーニングにも対応
- ・ 7°の固定された傾斜とフラットな走行面により、地上を走ると同じ自然なスプリントを実現

### SPEC

マシンサイズ(LxWxH)	195x89x150 cm
本体重量	123 kg
最大使用者重量	182 kg



S-DRIVE  
METRICS

## S-DRIVE PERFORMANCE TRAINER

SDXC [S-ドライブ・パフォーマンス・トレーナー]

- ・ 2種類のデュアル負荷システムでスピード&パワートレーニングの両方を実現
- ・ 摩擦の少ないシリコン塗布不要のベルトは、激しいトレーニングにも対応
- ・ 7°の固定された傾斜とフラットな走行面により、地上を走ると同じ自然なスプリントを実現
- ・ 電源不要なので場所を選ばず設置可能

### SPEC

マシンサイズ(LxWxH)	195x89x150 cm
本体重量	123 kg
最大使用者重量	182 kg



S-DRIVE  
PERFORMANCE TRAINER | 100



S-FORCE PERFORMANCE TRAINER

## INTENSE BY DESIGN

The S-Force Performance Trainer combines a specifically designed motion, two active positions and magnetic resistance to build speed and power and take HIIT workouts to the next level.

# S-FORCE PERFORMANCE TRAINER



# S-FORCE PERFORMANCE TRAINER

[S-フォース・パフォーマンス・トレーナー]

- ・スムーズな5段階のマグネット負荷で、高強度ながら関節部に衝撃の少ないトレーニングを提供
- ・バックライト付のLCDコンソールに、SPRINT 8やインターバルプログラムを搭載
- ・ストライドは最大91cmで、さまざまなユーザーに対応
- ・アップライトポジションはハムストリングとふくらはぎを、アクセルポジションは大腿四頭筋とすねを強化し、アスリートトレーニングにも
- ・セルフパワー（AC電源不要）なので、設置場所を選ばずサーキットや高強度インターバルトレーニングにも活用可

## SPEC

マシンサイズ(LxWxH)	182x69x166 cm
本体重量	132 kg
最大使用者重量	182 kg



- ・角度調節ができるバックライト付LCDコンソールがステップ数や心拍数を表示
- ・「SPRINT 8」やインターバルトレーニング、目標プログラムなどにも簡単にアクセス可能

## S-FORCE HIIT PROTOCOLS

我々のHIITプロトコルには、MATRIX独自のSPRINT 8プログラム、様々な長さのインターバル・トレーニング、HIITラダーがあります。グルーPtrainingやサーキットトレーニングをより激しく、より魅力的にします。HIITの多様なセレクションは、脂肪燃焼と筋肉増強の効果が期待でき、毎回新鮮なセッションが楽しめます。

## SPEED TECHNIQUE PROTOCOLS

MATRIXのスピードテクニックプロトコルは、S-FORCEとS-DORIVE PERFORMANCE TRAINERのユニークでチャレンジングなデザインを組み合わせ、アスリートをスピードの頂点に導くものです。オリジナルのプロトコルに従うだけで、あらゆるアスリートが加速、トップスピード、方向転換の動きにおいて究極の潜在能力を発揮できるようになります。



**S-FORCE**  
PERFORMANCE TRAINER

ROWERS

## A NATURALLY INTENSE ROWING EXPERIENCE

Take advantage of the growing popularity of group rowing by bringing one of our sleek, thoughtfully designed rowers to your circuit.



# ROWERS



# ROWERS

多機能で快適なデザインのROWERは、スピードワーク、ディスタンスローイング、高強度インターバルトレーニングに簡単に切り替えることができます。LCDコンソールの正確で完全なデータフィードバックが得られるオリジナルのROWER、またはRXP ROWERに独自のターゲット・トレーニング・ディスプレイを追加し、重要な指標をパーソナライズしてグループ・ローイングをアップグレードさせることができます。

## ADVANCED ENGINEERING

スマートなデザインに磨きをかけ、負荷レベルの選択、トレーニング目標の設定、プログラムの切り替えをこれまで以上に簡単に行えるようになりました。軽量かつ堅牢なデザインで、静かな動作音、スムーズなストローク、簡単な調整、繰り返し行える負荷レベルを実現し、比類ないローイング体験を提供します。アルミ製フライホイールと10種類の精密な磁気による負荷設定により、初めての方でも経験者の方でもチャレンジできます。

## ENHANCED COMFORT & CONVENIENCE

人体にフィットするように設計されたROWERは、長時間のローイングにも、タッチポイントへの負担を軽減するエルゴフォームシート、乗降時の安定性に優れたシートロック、快適性を高める外装被膜のロングハンドルなどを備えています。また、トレーニングに最適なクイック・リリース・バックル付きヒールカップや、セッションの合間に簡単に組み替えられるトランスポート・ホイールなど、快適性と利便性を両立させるための工夫も施されています。また、このROWERは垂直に立てることができ、未使用時にスペースを有効活用することができます。

## LASTING DURABILITY & STREAMLINED SERVICE

忙しいサーキット・トレーニングのために作られたROWERは、常に安定した利用が可能です。高品質のロープと、ステンレスで補強された長いアルミ製レールが組み合わされ、ハードな使用にも耐えられます。磁気抵抗方式を採用し、可動部を少なくすることで、耐久性とメンテナンス性を高めるために、可動部を少なくした磁気抵抗方式を採用しています。



## ROWING PROTOCOLS

リズム、テクニック、適切な呼吸、安定した心拍数を維持するためのペースに焦点を当てた有酸素運動、各セットで同じメートルや時間を達成することに挑戦する無酸素閾値運動、最大努力の短い間隔に焦点を当てたレース空間での運動を提供します。各プロトコルには、ウォームアップとクールダウンが含まれます。

## CIRCUIT TRAINING PROGRAMS

既存のTRXステーション、ダンベルス・ステーション、コア・ステーション、プライオメトリック・ステーションなどを利用し、他とは一味違う、フルボディ・ワークアウト・レベルのサーキット・トレーニングを提供します。

## SPORTS PERFORMANCE TRAINING

クイックキーにより、インターバルトレーニングに簡単にアクセスできます。また、コンソールの正確なデータフィードバックにより、インストラクターがフォームを修正し、難易度を素早く調整することで、漕ぎ手のポテンシャルを最大限に引き出すことができます。

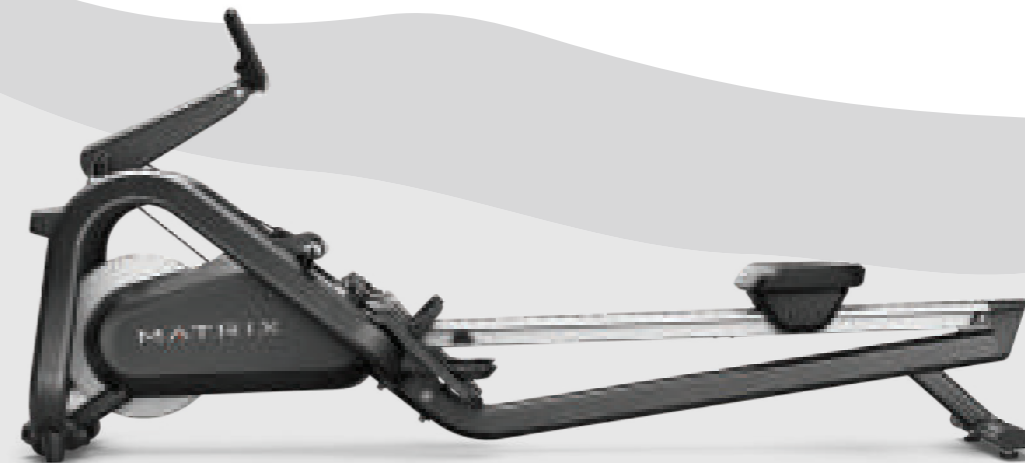

## RXP ROWER

[ローアー]

- ・ 鮮やかなグラフィックのタッチパネル式ターゲットトレーニングコンソールが、正確なパワーや心拍数を表示 (ANT+ / Bluetooth / 5kHz対応)
- ・ 設定した目標に応じて3色に変化するLEDカラーガイド
- ・ ボート漕ぎの動作は全身運動でありながら、関節への負担を抑制
- ・ 10段階のダイヤル式マグネット負荷と、インターバル等の機能的なプログラムを搭載
- ・ ジムのカーディオエリアだけでなく、サーキットやHIITにも活用可
- ・ アルミレールの一部に、錆びにくく耐久性の高いステンレスを採用
- ・ チェーンやファンを使用しないので、メンテナンスが容易かつ音も静か
- ・ 縦置き収納が可能。キャスター付きなので移動も容易

### SPEC

マシンサイズ(LxWxH)	223x55x97 cm
本体重量	60 kg
最大使用者重量	160 kg



RXP ROWER

## ROWER

[ローアー]

- ・ バックライト付LCDコンソールがパワーや心拍数を表示 (ANT+ / Bluetooth / 5kHz対応)
- ・ ボート漕ぎの動作は全身運動でありながら、関節への負担を抑制
- ・ 10段階のダイヤル式マグネット負荷と、インターバル等の機能的なプログラムを搭載
- ・ セルフパワー (電源不要) で、サーキットやHIITにも活用可
- ・ アルミレールの一部に、錆びにくく耐久性の高いステンレスを採用
- ・ チェーンやファンを使用しないので、メンテナンスが容易かつ音も静か
- ・ 縦置き収納が可能。キャスター付きなので移動も容易

### SPEC

マシンサイズ(LxWxH)	223x55x97 cm
本体重量	59 kg
最大使用者重量	160 kg







CONNEXUS FUNCTIONAL TRAINING SOLUTIONS

## EXCITING, ATHLETIC, VERSATILE FUNCTIONAL TRAINING SOLUTIONS

Solutions. Whether you want to provide coached experiences or create a space for individuals to train on their own or with a personal trainer, we have a solution for you.

# CONNEXUS FUNCTIONAL TRAINING SYSTEM

# CONNEXUS FUNCTIONAL ZONE SOLUTIONS

CONNEXUSが、日常生活を反映した体重負荷のかかるエクササイズを行うファンクショナル・トレーニングのコーチング体験に理想的なのは、最大限の柔軟性、事実上無制限の拡張性、ユーザーフォームの改良に役立つ即時フィードバックを提供できる点です。MATRIXのすべての製品同様、CONNEXUSのユニットも頑丈なスチールフレームで構成されており、絶え間ない会員からの激しい使用にも耐えられるようになっています。

## VERSATILITY

CONNEXUSステーションは、バー、バンド、メディシン・ボール、ボクシング・バッグ、TRXストラップなど、施設に合ったステーションを選べるよう、多数の取り付けポイントを備えています。これにより、トレーナーは独自のプロトコルを設計することができ、個人、小グループ、クラスで提供するプログラミングに多様性を持たせることができます。

## ADJUSTABILITY

CONNEXUSは、低・中・高のアンカーポイントを備え、幅広い個人と能力レベルに対応した自重、負荷、柔軟性のトレーニングに対応します。さらに、簡単に取り外しができるアタッチメントにより、セットアップやエクササイズ間の移行が簡単になり、ダウンタイムが少なくスムーズにトレーニング・セッションを進めることができます。

## REPEATABILITY

CONNEXUSは、少人数のグループ・トレーニングや、複数のユーザーが同時に同じエクササイズを行うファンクショナル・トレーニング・クラスを想定して設計されました。

## ACCESSIBILITY

シンプルな設定と操作、豊富なエクササイズにより、初心者が初めてCONNEXUSを試すのも、経験者が普段のトレーニングに使用するのも簡単です。グループ・トレーニングに最適ですが、個人でもレッスンの合間に自分の筋力や柔軟性を高めることができます。

# CONNEXUS



# CONNEXUS FUNCTIONAL TRAINING SOLUTIONS

## OPTIONAL MED BALL TARGET

3つのトレーニングゾーン(ロー、ミッド、ハイ)に分けられたオプションのメディシン・ボール・ターゲットは、スラムボールや各種メディシン・ボールと併用することで、パワー・トレーニングのプログラム強化やプログラムのバリエーションを提供します。

## OPTIONAL MAGNETIC CHALKBOARD

オプションのマグネット黒板は、チョークやスマートフォン、タブレットを収納できるスロットを備えています。視認性の高い場所にワークアウト情報を掲示することができます。

## OPTIONAL LANDMINE ATTACHMENT

また、オプションのランドメインアタッチメントを使用することで、より爆発的なパワートレーニングをプログラムに取り入れることができます。

## OPTIONAL BATTLE ROPE ATTACHMENT

クロームメッキのベースアンカーは、ダイナミックな動きで体力と持久力の限界を試すバトルロープの取り付けに便利です。



# TRAINING SUPPORT

## TRX SUSPENSION TRAINING MODULE

TRXサスペンション・トレーニングの教育責任者によって開発されたCONNEXUS TRXモジュールは、TRXトレーニングの激しいチャレンジと優れた結果をもたらします。CONNEXUS TRXモジュールは、4週間のプログラムで、毎週2つのオリジナル・ワークアウトが用意されており、少人数のグループまたはマンツーマンのトレーニングが可能です。

## BAND & BALL TRAINING MODULE

バンド&ボールモジュールは、筋力とパワーを鍛える週3回のオリジナルワークアウトで構成される、プログレッシブな4週間プログラムです。レジスタンスバンドとスラムボールを使い、身体を統合されたシステムとして機能させることを学びます。ワークアウトは、強度を上げたり下げたりして簡単に変更でき、少人数のグループまたは1対1のトレーニングに適用されます。

## BOXING TRAINING MODULE

抵抗に逆らってパンチすることで、脚、腰、大腿筋、体幹、腹斜筋、背中、肩、胸、腕を鍛えるトレーニングです。トレーニングは、強度を上げたり下げたりすることができ、少人数のグループトレーニングや1対1のトレーニングに適用できます。

## BODY SCULPT TRAINING MODULE

このプログレッシブな全身ストレングスプログラムは、毎週目標とするゴールを達成するためにテンポの良いトレーニングを重視し、筋力と肥大を最大化します。ランドメインアタッチメント、フラットサーキュラーバンド、TRXサスペンションストラップを使って3種類のレジスタンストレーニングを行います。トレーニングは、強度を上げたり下げたりして簡単に変更でき、少人数のグループトレーニングや1対1のトレーニングにも対応します。

## EXERCISE LIBRARY

インストラクターがオリジナルのクラスやトレーニングルーチンを構築し、振り付けをするために使用する200以上のCONNEXUSエクササイズの詳細なインデックスにアクセスします。また、様々なスキルやフィットネスレベルのメンバーに対して、プログラムの強度を上げたり下げたりするための代替エクササイズを見つけることができます。MATRIX・ラーニングの膨大なオンライン・エクササイズ・ライブラリー(www.matrixlearningcenter.com)では、各エクササイズの画像やビデオを見ることができます。



# CONNEXUS WALL MOUNTED

GFTWM [ウォールマウント]

- ・ 壁やコーナーにコンパクトに設置できるシングルユニット
- ・ ランドマインアタッチメント、メドボールターゲット、チョークボード各1個付属

SPEC	
マシンサイズ(L×W×H)	276×158×241 cm
本体重量	218 kg
推奨トレーニングエリアサイズ	630×450 cm



\* メドボールターゲット、マグネット黒板、バトルロープ、ランドマインアタッチメントは別売です。

CONNEXUS WALL MOUNTED

# CONNEXUS WALL MOUNTED + EXPANSION KIT

GFTWM + GFTEXP [ウォールマウント+エキスパンションキット]

- ・ 壁沿いに並べて連結できるツインユニット。サーキットトレーニングに最適
- ・ ランドマインアタッチメント、メドボールターゲット、チョークボード各1個付属

SPEC	
サイズ(L×W×H)	536×158×241 cm
本体重量	389 kg
推奨トレーニングエリアサイズ	870×450 cm



\* メドボールターゲット、マグネット黒板、バトルロープ、ランドマインアタッチメントは別売です。

CONNEXUS

## CONNEXUS FREE STANDING

GFTFS [フリースタANDING]

- ・施設の中央に設置し、あらゆる角度からトレーニングができる据え置きタイプ
- ・ランドメインアタッチメント、メドボールターゲット、チョークボード各2個付属

SPEC	
マシンサイズ(LxWxH)	290x265x241 cm
本体重量	313 kg
推奨トレーニングエリアサイズ	830x820 cm



CONNEXUS FREE STANDING

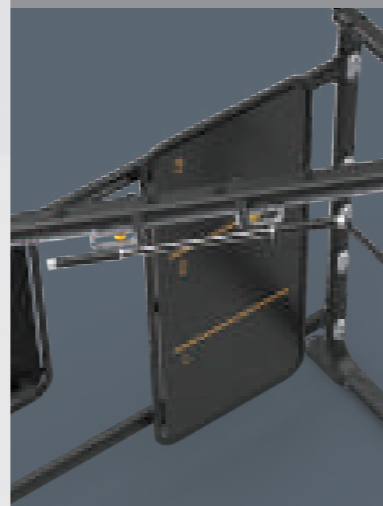

\*メドボールターゲット、マグネット黒板、バトルロープ、ランドメインアタッチメントは別売です。

## CONNEXUS CONNEXUS COMPACT

GFTCDR [コネクサス コンパクト]

- ・コンパクトな設計で限られたスペースの壁際やコーナー部分に設置可能
- ・アタッチメントポイントを14段階に調節可能
- ・メドボールターゲットボードを開くと、アクセサリを収納できるストレージ
- ・ワイドとナローに対応した幅広いグリップの懸垂バー
- ・バトルロープ用アンカー、ランドメインアタッチメントを標準搭載

SPEC	
マシンサイズ(LxWxH)	82x165x240 cm
本体重量	205 kg
推奨トレーニングエリアサイズ	426x426 cm
最大使用者重量	159 kg

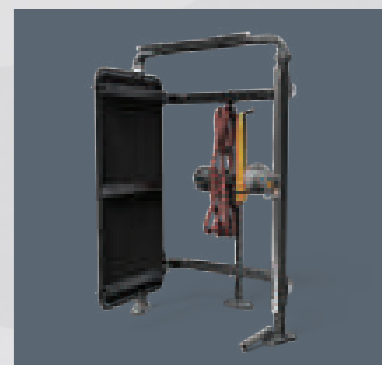

CONNEXUS COMPACT | 120

CONNEXUS

## CONNEXUS COLUMN

GFTSLR [コネクサス コラム]

- ・ 壁やコーナーにコンパクトに設置できるシングルユニット
- ・ ランドマインアタッチメント、メドボールターゲット、  
チョークボード各1個付属



CONNEXUS COLUMN

CONNEXUS

## CONNEXUS STEP+

GFTSS [コネクサス ステッププラス]

- ・ 天面はバランスボードとして、脚部は逆さにして体幹トレーニングが可能
- ・ ステップ台は高さ33cmとやや高めの設定で、有酸素運動に最適
- ・ 脚部分は耐久性に優れたアルミ製で、重ねて収納可能

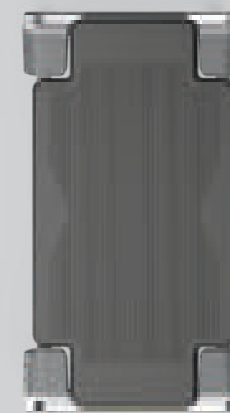
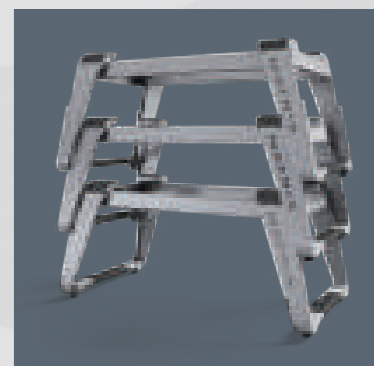

CONNEXUS

## CONNEXUS STORAGE STATION

GFTORG [コネクサス ストレージステーション]

- ・ 様々なファンクショナルアイテムを収納できる据え置き型ストレージ
- ・ 上部はバランスボールやフォームローラー、下部はケトルベルやメディシンボール等の収納に
- ・ 角度のついたフックはゴムチューブやサスペンション、ロープ類に

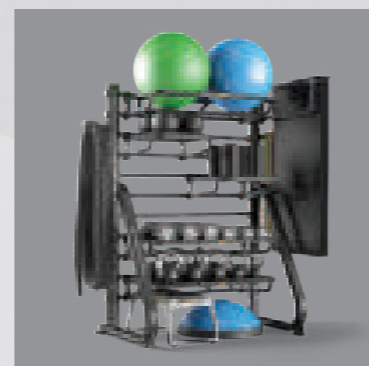

CONNEXUS STORAGE STATION

CONNEXUS

## CONNEXUS STORAGE CARTS

GFT2S [2段カート] / GFT3S [3段カート]

- ・ 2段は227kgまで、3段は340kgのアクセサリーを収納できるキャスター付きカート



CONNEXUS

MX4 TRAINING SYSTEM

**INSPIRE MEMBERS. DELIVER RESULTS.  
AND DRIVE REVENUE LIKE NEVER BEFORE.**

Only MX4 combines Matrix-exclusive equipment and original turnkey programming to create signature group exercise experiences that members will come back for again and again.

# MX4 TRAINING SYSTEM

A man in a red shirt is rowing on a Matrix MX4 rowing machine in a gym. In the background, a woman is also on a rowing machine, and another man is holding a medicine ball. The gym has large windows and modern equipment. The text 'MX4 TRAINING SYSTEM' is overlaid on the image.



# MX4 TRAINING SYSTEM

MX4トレーニングシステムを導入することで、グルーptrainingの差別化を図り、収益を上げることができます。私たちのオリジナルMX4プログラムは、最も情熱的な運動愛好家をも刺激し、パワー、筋力、持久力、カーディオ・フィットネスを再定義して、さらに自分を追い込みます。

MX4アクティブ・プログラムは、同じ汎用性の高い器具を使い、腰に負担の少ない動きで、高齢者や体力の低下した方の安定性、身体機能の強さ、柔軟性、心肺機能を高めるお手伝いをします。

Matrixの専用マシンと特徴的なプログラムがあれば、より多くの会員にアプローチでき、何度も足を運んでくれるクラスでタイムテーブルを埋めることができます。

## LEARN FROM CERTIFIED MASTER TRAINERS

認定資格を持つMATRIXの認定トレーナーがお客様の施設に伺い、参加者がMX4で全体的なコンディショニングを確立し、既存の能力を高め、フィットネスを向上させるために必要なすべてを、お客様とトレーナーに指導します。

## POWERED BY MATRIX-EXCLUSIVE EQUIPMENT

MX4トレーニングシステムは、CONNEXUSファンクショナル・トレーニング・システム、CONNEXUSステップ+、S-Drive PERFORMANCE TRAINER、ROWER、S-Force PERFORMANCE TRAINERなど、MATRIX独自の機器を利用しています。これらのユニークなツールは、オリジナルのMX4とMX4 Activeの両方で実質的に無限の組み合わせで使用することができ、グルーptrainingを新鮮で魅力的なものにし、メンバーの継続率が維持されます。

## FULL BUSINESS SUPPORT

私たちは、あなたの施設がMX4を発売する準備が整っていることを確認するために、すべてのステップに立ち会います。私たちの教育チームは、メンバーへのサービス開始を最適化するためのタイムラインを提供し、最適なビジネスモデルと価格体系を定義するためにあなたと協力しながら、プロセス全体を通して一緒に歩んでいきます。

## TURNKEY SOLUTIONS

当社の即戦力のあるソリューションは、MX4を成功させるために必要なすべてを提供します。マーケティングサポート、ビジネスサポート、そしてMatrix Group Education Platformを介したオリジナルのプログラミングとエクササイズへの完全アクセスが含まれています。また、MyZoneを利用することで、オリジナルのワークアウトを利用することも可能です。

MX4 MX4  
ACTIVE





## MX4

### MX4 SMALL GROUP TRAINING COURSE

MX4 スモールグループトレーニングコースは、トレーナーやコーチに、有酸素運動、パワー、筋力、持久力に挑戦し、脂肪を燃やし筋肉をつける激しいグループエクササイズを体験できる、コミュニティ形成に役立つプログラムを成功させる方法を伝授するためのワークショップです。CONNEXUSファンクショナル・トレーニング・システム、MATRIX独自のカーディオ機器、世界最高のファンクショナル・トレーニング・アクセサリーを使用し、従来のグループ・トレーニングでは不可能だった、より多くの会員を獲得するために必要なすべてを学ぶことができます。

### COURSE INCLUDES

- ・ 30分のスモール・グループ・トレーニング・プログラムの成功のためのインストラクション
- ・ CONNEXUSなどのファンクショナルトレーニングシステムを使用した少人数制クラスのユニークな利点に関する情報
- ・ 少人数制トレーニング・クラスの効果的な設定と指導のための重要なディレクション
- ・ TRXサスペンション・トレーナー、ソフトシェルメッドボール、フラットサーキュラーバンド、ケトルベル、ランドマシン、スラムボール、バトルロープなど、クラス最高のファンクショナルトレーニングツールを統合するための方法
- ・ 従来の有酸素運動とファンクショナルトレーニングツールを統合し、最大限の効果を得るためのガイダンス
- ・ エクササイズの動きとトレーニングのサポートを示すオンライン・エクササイズ・ライブラリーへのアクセス
- ・ 4~12人のグループ向けに、プログレッションを組み込んだ156種類の30分グループ・トレーニング・ワークアウトを提供

### MX4 認定

ACE (0.5 CECs), AFAA (5 CEUs), NASM (0.5 CEUs), NSCA (0.5 CEUs), CanFitPro (5 CECs)

**MX4 ACTIVE SMALL GROUP TRAINING COURSE**

MX4 Active Small Group Training Courseは、高齢者や体力の低下した方が、それぞれの能力に合った方法で安定性、身体機能的な強さ、柔軟性、心肺機能を高めるための小グループ・トレーニング・プログラムを成功させる方法を、トレーナーやコーチに教えるワークショップです。オリジナルのMX4と同じ製品を使用し、トレーナーは、低負荷で腰に負担のかからないエクササイズ、おなじみの反復練習、自然な進行で、総合的なフィットネスを向上させ、自信を持たせる体験をするために必要なすべてを学びます。

**COURSE INCLUDES**

- ・ 45分間のセッションを成功させるための指導法
- ・ 幅広い年齢層の参加者のニーズに応えるために、パーソナライズされたコーチング体験を設定し、提供するための重要な方向性
- ・ 高齢の参加者が多いセッションで、クラスの準備状況を判断するための参加前評価の取り入れ方についてのガイダンス
- ・ フィットネスと血管機能を徐々に改善するために、有酸素運動ベースの機器とファンクショナル・ムーブメント・トレーニングのユニークな利点を融合させることについての情報
- ・ 高齢者や体力が低下している人特有のニーズに合わせた、振り付け付きのウォームアップとクールダウンのルーチンの使用方法の指導
- ・ エクササイズの動きやトレーニングのサポートを示すオンライン・エクササイズ・ライブラリーへのアクセス。
- ・ ベースラインの低い4~8人のグループ向けに、約100のエクササイズと内蔵のプロGRESSIONを含む26の即戦的ワークアウトを構成

MX4 認定

ACE (0.3 CECs), AFAA (3 CEUs), NASM (0.3 CEUs), NSCA (0.3 CEUs), CanFitPro (3 CECs)



**MATRIX TRAINING CYCLE**

	CXP	CXM	CXC
<b>■ フィーチャー</b>			
コンソール	○	○	-
ディスプレイタイプ	ターゲットトレーニング / タッチスクリーン	バックライト付LCD	-
心拍計対応	○	○	-
負荷システム	マグネット	マグネット	マグネット
フライホイール	リア アルミニウム	リア アルミニウム	リア アルミニウム
シート調節	前後+上下	前後+上下	前後+上下
ハンドルバータイプ	マルチポジション/エルゴフォーム	マルチポジション/エルゴフォーム	マルチポジション/エルゴフォーム
ハンドル調節	前後+上下	前後+上下	前後+上下
ボトルホルダー	○	○	○
ドライブシステム	ベルトドライブ	ベルトドライブ	ベルトドライブ
ペダル	両面(ストラップ+SPD対応)	両面(トーケージ+SPD対応)	両面(トーケージ+SPD対応)
Q-ファクター	155 mm	155 mm	155 mm
<b>■ スペック</b>			
マシンサイズ (L×W×H)	123×57×103 cm	123×57×103 cm	123×57×103 cm
本体重量	58 kg	57 kg	56 kg
最大使用者重量	158 kg	158 kg	158 kg
使用者身長(目安)	147 ~ 200 cm	147 ~ 200 cm	147 ~ 200 cm

**CONNEXUS**

	GFTWM Wall Mounted	GFTFS Free Standing	GFTEXP Expansion Kit	GFTCOR Compact	GFTSLR Column
<b>■ スペック</b>					
マシンサイズ (L×W×H)	276×158×241 cm	290×265×241 cm	260×158×241 cm	82×165×240 cm	45×17×212 cm
本体重量	218 kg	313 kg	171 kg	205 kg	26 kg
推奨トレーニングエリアサイズ	630×450 cm	830×820 cm		426×426 cm	

	GFTSS Step+	GFT2S 2 Storage Cart	GFT3S 3 Storage Cart	GFTORG Storage Station
<b>■ スペック</b>		<b>■ スペック</b>		
マシンサイズ (L×W×H)	71×39×33 cm	マシンサイズ (L×W×H)	80×109×122 cm	80×123×167 cm
本体重量	8.4 kg	本体重量	68 kg	96 kg
最大積載重量	136 kg	最大積載重量	227 kg	340kg
				363 kg

**S-DRIVE PERFORMANCE TRAINER**

	S-Drive Power	S-Drive Metrics	S-Drive Performance Trainer
<b>■ フィーチャー</b>			
パワー(ワット)測定	○(スレッドバー直結)	-	-
負荷システム	マグネット	マグネット	マグネット
負荷レベル	11(パラシュート)/8(スレッド)	11(パラシュート)/8(スレッド)	11(パラシュート)/8(スレッド)
ランニングエリア/デッキ高さ	152×51 cm/17.8 cm	152×51 cm/17.8 cm	152×51 cm/17.8 cm
<b>■ コンソール</b>			
表示タイプ	ターゲットトレーニング / タッチスクリーン	バックライト付LCD	-
表示項目	時間 / 距離 / カロリー / 速度 / ワット / 心拍数	時間 / 距離 / 速度 / 心拍数 / カロリー	-
トレーニングプログラム	ターゲットトレーニング(ワット/スピード/心拍数/距離)/目標ベース(時間/距離/ワット)/インターバル/ペース/目標心拍数/SPRINT 8/SubMax心拍数テスト	マニュアル/インターバル/SPRINT 8/SubMax心拍数テスト	-
心拍計対応	Bluetooth/ANT+ /5kHz	Bluetooth/ANT+ /5kHz	-
WiFi接続	○	-	-
アセットマネジメント	○	-	-
Community 360	オプション	-	-
RFID対応	オプション	-	-
<b>■ スペック</b>			
電源	100V	100V	不要
マシンサイズ (L×W×H)	195×89×150 cm	195×89×150 cm	195×89×150 cm
本体重量	123 kg	123 kg	123 kg
最大使用者重量	182 kg	182 kg	182 kg

**ROWER**

	RXP Rower	Rower
<b>■ フィーチャー</b>		
パワー(ワット)測定	○	○
負荷システム	マグネット	マグネット
負荷レベル	10	10
ハンドルバー	ロングエルゴグリップ	ロングエルゴグリップ
<b>■ コンソール</b>		
表示タイプ	ターゲットトレーニング / タッチスクリーン	バックライト付LCD
表示項目	時間 / 距離 / カロリー / SPM / ワット / 心拍数 / カロリー / 500Mスプリット	時間 / 距離 / SPM / ストローク / ワット / 心拍数 / カロリー / 500Mスプリット
トレーニングプログラム	ターゲットトレーニング(SPM/500Mスプリット/ワット/心拍数/カロリー/距離)/目標ベース(時間/距離/カロリー/毎時カロリー/目標心拍数)/インターバル/ペース/SPRINT 8/体カテスト(500M/2000M/ステップパワー/SubMax心拍数)	マニュアル/インターバル/チャレンジ
心拍計対応	Bluetooth/ANT+ /5kHz	Bluetooth/ANT+ /5kHz
WiFi接続	○	-
アセットマネジメント	○	-
Community 360	オプション	-
RFID対応	オプション	-
<b>■ スペック</b>		
電源	100V	セルフパワー
マシンサイズ (L×W×H)	223×55×97 cm	223×55×97 cm
本体重量	60 kg	59 kg
最大使用者重量	160 kg	160 kg

**S-FORCE PERFORMANCE TRAINER**

	S-Force Performance Trainer
<b>■ フィーチャー</b>	
ストライド幅	91.4 cm
負荷レベル	5
ハンドルバーデザイン	マルチポジション
ペダル	クイックリリースストラップ
<b>■ レジスタンスシステム</b>	
負荷システム	マグネット
<b>■ コンソール</b>	
表示タイプ	バックライトLCD
表示項目	時間 / 距離 / SPM(毎分歩数) / 歩数 / カロリー / 心拍数
トレーニングプログラム	SPRINT 8/ゴール/インターバル/チャレンジ
<b>■ スペック</b>	
マシンサイズ	182×69×166 cm
最大使用者重量	182 kg
本体重量	132 kg
電源	単一電池3本使用



## A TRULY GLOBAL COMPANY

### AUSTRALIA / NEW ZEALAND

Johnson Health Tech Australia Pty. Ltd.

### BRAZIL

Johnson Health Tech Brasil

### CANADA

Johnson Health Tech Canada

### CHINA

Johnson Health Tech (Shanghai) Co., Ltd.

### CZECH REPUBLIC / SLOVAKIA

Johnson Health Tech CZ & SK a.s.

### DENMARK

Johnson Health Tech Denmark ApS

### FRANCE

Johnson Health Tech France

### GERMANY / AUSTRIA

Johnson Health Tech GmbH

### GREECE / BULGARIA / CYPRUS

Johnson Health Tech Hellas SA

### HONG KONG

Johnson Health Tech Hong Kong

### ITALY

Johnson Health Tech Italia Spa

### JAPAN

Johnson Health Tech Japan

### KOREA

Johnson Health Tech Co., Ltd. Korea

### MALAYSIA

Johnson Fitness (Malaysia) SDN. BHD.

### MEXICO

Johnson Health Tech Mexico

### NETHERLANDS / BELGIUM / LUXEMBOURG

Matrix Fitness Benelux

### PHILIPPINES

Johnson Health Tech Philippines Inc.

### POLAND

Johnson Health Tech Sp. Z. O. O.

### ROMANIA

Johnson Health Tech Romania

### RUSSIA

Johnson Health Tech Russia

### SOUTH AFRICA

Johnson Health Tech South Africa (PTY) Ltd.

### SPAIN / PORTUGAL

Johnson Health Tech Ibérica SL

### SWITZERLAND

Johnson Health Tech (Schweiz) GmbH

### TAIWAN

Johnson Health Tech Taiwan

### THAILAND / CAMBODIA / LAOS / MYANMAR

Johnson Health Tech (Thailand) Co., Ltd.

### TURKEY

Johnson Health Tech Turkey

### UNITED ARAB EMIRATES / SAUDI ARABIA / KUWAIT / QATAR / OMAN / JORDAN

Johnson Health Tech Middle East

### UNITED KINGDOM

Johnson Health Tech UK Ltd.

### UNITED STATES

Johnson Health Tech North America

### VIETNAM

Johnson Health Tech (Vietnam) Co. Ltd.

# MATRIX

## ABOUT MATRIX FITNESS

2001年、ジョンソンヘルステックは、プレミアムフィットネス機器を市場に提供するためにMATRIX FITNESSブランドを設立しました。以来、私たちは世界で最も急成長している業務用フィットネス機器ブランドとなりました。MATRIX FITNESSは、継続的なイノベーションと異文化コラボレーションを活用し、業界の先駆者として登場し、フィットネス機器のデザインとエクササイズ技術に対する基準に常に挑戦し、期待を高めています。

当社の製品ポートフォリオは、ストレンクス、カーディオ、グループトレーニング、アスリート向けトレーニングツール、HIITトレーニング、多数の使い勝手の良いプログラム等、600以上の製品に拡大しています。世界中に40以上の子会社を持ち、世界中のフィットネスとウェルネスのニーズに応えるべく、ユニークな体制を整えています。

今日、MATRIX FITNESSはあらゆる種類のフィットネス施設にサービスを提供し、より多くの会員を惹きつけ、継続して頂けることに専念しています。私たちの使命は、完全なソリューションと献身的なパートナーシップを通じて、お客様に喜びと感動を与え続けることです。

Visit [matrixfitness.com](https://matrixfitness.com) for full contact information.

